

ΕΛΛΗΝΙΚΗ ΔΗΜΟΚΡΑΤΙΑ

Δ.Ε.Υ.Α. ΚΑΒΑΛΑΣ

**Κατασκευή δικτύου ύδρευσης Δήμου Καβάλας –
-Εσωτερικό δίκτυο Κοινότητας Αμυδαλεώνα Δ.Ε. Φιλίππων (Β' ΦΑΣΗ)**

ΤΕΧΝΙΚΗ ΣΥΓΓΡΑΦΗ ΥΠΟΧΡΕΩΣΕΩΝ

**Τ.Υ. Δ.Ε.Υ.Α. ΚΑΒΑΛΑΣ
ΚΑΒΑΛΑ, ΑΠΡΙΛΙΟΣ 2026**

ΠΕΡΙΕΧΟΜΕΝΑ

ΤΕΧΝΙΚΕΣ ΠΡΟΔΙΑΓΡΑΦΕΣ	1
ΤΕΧΝΙΚΗ ΠΡΟΔΙΑΓΡΑΦΗ 1 (Τ.Π. 1)	1
ΕΦΑΡΜΟΣΤΕΕΣ ΠΡΟΔΙΑΓΡΑΦΕΣ ΥΛΙΚΩΝ ΚΑΙ ΕΡΓΑΣΙΑΣ	1
ΤΕΧΝΙΚΗ ΠΡΟΔΙΑΓΡΑΦΗ 2 (Τ.Π.2)	3
ΠΙΝΑΚΙΔΕΣ ΣΤΑΘΕΡΟΥ ΠΕΡΙΕΧΟΜΕΝΟΥ	3
ΤΕΧΝΙΚΗ ΠΡΟΔΙΑΓΡΑΦΗ 3 (Τ.Π.3)	8
ΑΠΟΣΥΝΘΕΣΗ ΚΑΙ ΑΠΟΚΑΤΑΣΤΑΣΗ ΑΣΦΑΛΤΙΚΟΥ ΟΔΟΣΤΡΩΜΑΤΟΣ	8
ΤΕΧΝΙΚΗ ΠΡΟΔΙΑΓΡΑΦΗ 4 (Τ.Π. 4)	10
ΑΠΟΤΥΠΩΣΗ ΚΑΙ ΜΗΤΡΩΟ ΤΟΥ ΕΡΓΟΥ	10
ΤΕΧΝΙΚΗ ΠΡΟΔΙΑΓΡΑΦΗ 5 (Τ.Π.5)	15
ΚΑΛΥΜΜΑΤΑ ΦΡΕΑΤΙΩΝ ΕΠΙΣΚΕΨΕΩΣ ΑΠΟ ΕΛΑΤΟ ΧΥΤΟΣΙΔΗΡΟ	15
ΤΕΧΝΙΚΗ ΠΡΟΔΙΑΓΡΑΦΗ 6 (Τ.Π.6)	17
ΣΗΜΑΝΣΗ ΕΚΤΕΛΟΥΜΕΝΩΝ ΟΔΙΚΩΝ ΕΡΓΩΝ ΕΝΤΟΣ ΚΑΙ ΕΚΤΟΣ ΚΑΤΟΙΚΗΜΕΝΩΝ ΠΕΡΙΟΧΩΝ	17
ΤΕΧΝΙΚΗ ΠΡΟΔΙΑΓΡΑΦΗ 7 (Τ.Π 7)	65
ΥΠΟΧΡΕΩΣΕΙΣ ΚΑΙ ΜΕΤΡΑ ΓΙΑ ΤΗΝ ΑΣΦΑΛΗ ΔΙΕΛΕΥΣΗ ΤΩΝ ΠΕΖΩΝ ΚΑΤΑ ΤΗΝ ΕΚΤΕΛΕΣΗ ΕΡΓΑΣΙΩΝ ΣΕ ΚΟΙΝΟΧΡΗΣΤΟΥΣ ΧΩΡΟΥΣ ΠΟΛΕΩΝ ΚΑΙ ΟΙΚΙΣΜΩΝ ΠΟΥ ΠΡΟΟΡΙΖΟΝΤΑΙ ΓΙΑ ΤΗΝ ΚΥΚΛΟΦΟΡΙΑ ΠΕΖΩΝ	65
ΤΕΧΝΙΚΗ ΠΡΟΔΙΑΓΡΑΦΗ 8 (Τ.Π. 8)	73
ΑΝΤΙΜΕΤΩΠΙΣΗ ΔΙΚΤΥΩΝ ΟΚΩ ΚΑΤΑ ΤΙΣ ΕΚΣΚΑΦΕΣ	73
ΤΕΧΝΙΚΗ ΠΡΟΔΙΑΓΡΑΦΗ 9 (Τ.Π. 9)	79
ΑΜΦΙΠΛΕΥΡΑ ΕΡΓΟΤΑΞΙΑΚΑ ΣΤΗΘΑΙΑ ΟΔΟΥ, ΤΥΠΟΥ NEW JERSEY	79
ΤΕΧΝΙΚΗ ΠΡΟΔΙΑΓΡΑΦΗ 10 (Τ.Π. 10)	80
ΣΤΕΓΑΝΩΣΗ ΚΑΙ ΠΡΟΣΤΑΣΙΑ ΕΠΙΦΑΝΕΙΩΝ ΣΚΥΡΟΔΕΜΑΤΟΣ	80
ΤΕΧΝΙΚΗ ΠΡΟΔΙΑΓΡΑΦΗ 11 (Τ.Π. 11)	81
ΜΕΤΑΛΛΙΚΑ ΣΤΗΘΑΙΑ ΑΣΦΑΛΕΙΑΣ	81
ΤΕΧΝΙΚΗ ΠΡΟΔΙΑΓΡΑΦΗ 12 (Τ.Π. 12)	82
ΔΙΚΤΥΑ ΑΠΟ ΣΩΛΗΝΕΣ ΠΟΛΥΑΙΘΥΛΕΝΙΟΥ ΥΨΗΛΗΣ ΠΥΚΝΟΤΗΤΑΣ (HDPE) ΧΡΩΜΑΤΟΣ ΜΠΛΕ	82
ΤΕΧΝΙΚΗ ΠΡΟΔΙΑΓΡΑΦΗ 13 (Τ.Π. 13)	96
ΔΙΚΤΥΑ ΑΠΟ ΣΩΛΗΝΕΣ ΕΛΑΤΟΥ ΧΥΤΟΣΙΔΗΡΟΥ (DUCTILE IRON) ΓΙΑ ΠΟΣΙΜΟ ΝΕΡΟ	96
ΤΕΧΝΙΚΗ ΠΡΟΔΙΑΓΡΑΦΗ 14 (Τ.Π. 14)	112
ΣΥΝΔΕΣΕΙΣ ΜΕΤΑΛΛΙΚΩΝ ΤΕΜΑΧΙΩΝ ΥΔΡΕΥΣΗΣ	112
ΤΕΧΝΙΚΗ ΠΡΟΔΙΑΓΡΑΦΗ 15 (Τ.Π. 15)	114
ΦΡΕΑΤΙΑ ΥΔΡΟΛΗΨΙΑΣ ΜΕ ΔΙΑΤΑΞΕΙΣ ΣΩΛΗΝΩΣΕΩΝ	114
ΤΕΧΝΙΚΗ ΠΡΟΔΙΑΓΡΑΦΗ 16 (Τ.Π. 16)	116
ΥΔΡΑΥΛΙΚΗΣ ΒΑΛΒΙΔΑΣ ΕΛΕΓΧΟΥ ΣΤΑΘΜΗΣ	116
ΤΕΧΝΙΚΗ ΠΡΟΔΙΑΓΡΑΦΗ 17 (Τ.Π. 17)	118
ΔΙΚΛΕΙΔΑ ΣΥΡΤΟΥ ΕΛΑΣΤΙΚΗΣ ΕΜΦΡΑΞΗΣ RN10, RN16 και RN25	118
ΤΕΧΝΙΚΗ ΠΡΟΔΙΑΓΡΑΦΗ 18 (Τ.Π. 18)	128
ΒΑΛΒΙΔΕΣ ΕΙΣΑΓΩΓΗΣ - ΕΞΑΓΩΓΗΣ ΑΕΡΑ ΔΙΠΛΗΣ ΕΝΕΡΓΕΙΑΣ	128
ΤΕΧΝΙΚΗ ΠΡΟΔΙΑΓΡΑΦΗ 19 (Τ.Π. 19)	133
Υ-ΦΙΛΤΡΟ 910/21-001	133
ΤΕΧΝΙΚΗ ΠΡΟΔΙΑΓΡΑΦΗ 20 (Τ.Π. 20)	135
ΓΕΝΙΚΕΣ ΑΠΑΙΤΗΣΕΙΣ Η/Μ ΕΞΟΠΛΙΣΜΟΥ	135
ΤΕΧΝΙΚΗ ΠΡΟΔΙΑΓΡΑΦΗ 25 (Τ.Π. 25)	139
ΒΑΛΒΙΔΑ ΑΝΤΕΠΙΣΤΡΟΦΗΣ – ΚΛΑΠΕ 300 Lbs / ~PN50	139
ΤΕΧΝΙΚΗ ΠΡΟΔΙΑΓΡΑΦΗ 26 (Τ.Π. 26)	139
ΒΑΛΒΙΔΑ ΑΝΤΕΠΙΣΤΡΟΦΗΣ (ΕΠΙΣΚΕΨΙΜΗ ΒΑΛΒΙΔΑ ΑΝΤΕΠΙΣΤΡΟΦΗΣ ΕΛΑΣΤΙΚΗΣ ΕΜΦΡΑΞΗΣ)	139
ΤΕΧΝΙΚΗ ΠΡΟΔΙΑΓΡΑΦΗ 28 (Τ.Π. 28)	141
ΔΙΚΛΕΙΔΕΣ ΤΥΠΟΥ ΠΕΤΑΛΟΥΔΑΣ RN 10-16 - ΗΛΕΚΤΡΟΚΙΝΗΤΕΣ	141
ΤΕΧΝΙΚΗ ΠΡΟΔΙΑΓΡΑΦΗ 29 (Τ.Π. 29)	143
ΗΛΕΚΤΡΟΜΑΓΝΗΤΙΚΟ ΠΑΡΟΧΟΜΕΤΡΟ	143
ΤΕΧΝΙΚΗ ΠΡΟΔΙΑΓΡΑΦΗ 30 (Τ.Π. 30)	149
ΚΑΜΠΥΛΕΣ ΧΑΛΥΒΔΙΝΕΣ - ΤΑΥ ΧΑΛΥΒΔΙΝΟ - ΦΛΑΝΤΖΕΣ - ΣΥΣΤΟΛΕΣ	149
ΤΕΧΝΙΚΗ ΠΡΟΔΙΑΓΡΑΦΗ 31 (Τ.Π. 31)	150
ΧΑΛΥΒΔΟΣΩΛΗΝΕΣ	150
ΤΕΧΝΙΚΗ ΠΡΟΔΙΑΓΡΑΦΗ 32 (Τ.Π. 32)	151

ΤΕΧΝΙΚΕΣ ΠΡΟΔΙΑΓΡΑΦΕΣ

Οι υπουργικές αποφάσεις έγκρισης των ΕΤΕΠ για την υποχρεωτική τους εφαρμογή στα δημόσια έργα και μελέτες είναι οι ακόλουθες:

- αρ. πρωτ. 70969/7-3-2024 (ΦΕΚ 1890 Β'/2024)
- αρ. πρωτ. 244140/9-8-2023 (ΦΕΚ 5115/Β'/2023)
- αρ. πρωτ. 367126/22-11-2022 (ΦΕΚ 6366/Β'/2022)
- αρ. πρωτ. Δ22/4193 /22-11-2019 (ΦΕΚ 4607/Β'/2019)
- αρ. πρωτ. ΔΠΑΔ/οικ.273/17-7-2012 (ΦΕΚ 2221/Β/2012)

ΤΕΧΝΙΚΗ ΠΡΟΔΙΑΓΡΑΦΗ 1 (ΤΠ 1)

ΕΦΑΡΜΟΣΤΕΕΣ ΠΡΟΔΙΑΓΡΑΦΕΣ ΥΛΙΚΩΝ ΚΑΙ ΕΡΓΑΣΙΑΣ

1.1 ΥΠΟΧΡΕΩΤΙΚΗ ΕΦΑΡΜΟΓΗ ΤΩΝ ΚΜΕ, ΤΣΥ, ΕΣΥ, ΕΤΕΠ κ.λπ.

1.1.1 Η παρούσα Τεχνική Συγγραφή Υποχρεώσεων (ΤΣΥ) περιλαμβάνει τους τεχνικούς συμβατικούς όρους σύμφωνα με τους οποίους και σε συνδυασμό με τους όρους των υπολοίπων συμβατικών τευχών, ο Ανάδοχος θα εκτελέσει τις κατασκευές του έργου.

1.1.2 Κάθε άρθρο της παρούσας ΤΣΥ περιλαμβάνει και ειδική παράγραφο, στην οποία μνημονεύονται οι εφαρμοζόμενες σε αυτό προδιαγραφές (ΕΤΕΠ, ΚΤΣ κ.λπ.). Οι ως άνω προδιαγραφές όπως και οποιεσδήποτε άλλες, αναφερόμενες στα άρθρα της ΤΣΥ, προδιαγραφές αποτελούν αναπόσπαστα τμήματά της.

1.1.3 Αν ο Διαγωνιζόμενος διαπιστώσει απόκλιση συγκεκριμένου όρου της ΤΣΥ από την Κοινοτική Νομοθεσία οφείλει να ενημερώσει την Υπηρεσία εντός αποκλειστικής προθεσμίας εκπνέουσας την ημέρα κατάθεσης των προσφορών, δι' ειδικής επιστολής.

Στην αντίθετη περίπτωση:

α. στερείται του δικαιώματος οποιασδήποτε οικονομικής αποζημίωσης

β. στην περίπτωση που αναδειχθεί Ανάδοχος υποχρεούται επί πλέον να συμπράξει με το ΚτΕ στην εναρμόνιση του αποκλίνοντος όρου με την Κοινοτική Νομοθεσία έστω κι αν τούτο συνεπάγεται οικονομική του επιβάρυνση, επειδή αυτή (αν υπάρχει) νοείται ότι περιλαμβάνεται στον εύλογο επιχειρηματικό κίνδυνο.

1.2 ΣΥΜΠΛΗΡΩΜΑΤΙΚΕΣ ΠΡΟΔΙΑΓΡΑΦΕΣ

1.2.1 Για οποιοδήποτε υλικό, κατασκευή, ποιοτικό έλεγχο (διαδικασίες / μεθόδους / δοκιμές κ.λπ.) που δεν καλύπτονται από:

- τους κανονισμούς / προδιαγραφές / κώδικες από τα άρθρα του ΚΜΕ της ΕΣΥ και τους λοιπούς όρους δημοπράτησης.
- τις παρούσες προδιαγραφές, δηλαδή τα άρθρα της παρούσας ΤΣΥ

θα εφαρμόζονται:

τα «Ευρωπαϊκά Πρότυπα» (ΕΤ) που έχουν εγκριθεί από την Ευρωπαϊκή Επιτροπή Τυποποίησης (CEN) ή από την Ευρωπαϊκή Επιτροπή Ηλεκτρονικής Τυποποίησης (CENELEC) ως «Ευρωπαϊκά Πρότυπα CEN» ή ως «Κείμενα εναρμόνισης (HD) σύμφωνα με τους κοινούς κανόνες των οργανισμών αυτών.

1.2.2 Συμπληρωματικά προς τα ανωτέρω και κατά σειράν ισχύος θα εφαρμόζονται:

α. Οι Κοινές Τεχνικές Προδιαγραφές ήτοι εκείνες που έχουν εκπονηθεί με διαδικασία αναγνωρισμένη από τα κράτη - μέλη της Ευρωπαϊκής Ένωσης με σκοπό την εξασφάλιση της ενιαίας εφαρμογής σε όλα τα κράτη - μέλη και έχουν δημοσιευθεί στην Επίσημη Εφημερίδα των Ευρωπαϊκών Κοινοτήτων.

β. Οι «Ευρωπαϊκές Τεχνικές Εγκρίσεις» (ΕΤΕ) που είναι οι ευνοϊκές τεχνικές εκτιμήσεις της καταλληλότητας ενός προϊόντος για χρήση, με γνώμονα την ικανοποίηση των βασικών απαιτήσεων για τις κατασκευές με βάση τα εγγενή χαρακτηριστικά του προϊόντος και τους τιθέμενους όρους εφαρμογής και χρήσης του. Τέτοιες (ΕΤΕ) χορηγούνται από τον οργανισμό που είναι αναγνωρισμένος για τον σκοπό αυτό από το εκάστοτε κράτος - μέλος.

γ. Συμπληρωματικά προς τα παραπάνω, θα εφαρμόζονται οι προδιαγραφές ΕΛΟΤ (Ελληνικού Οργανισμού Τυποποίησης) και σε συμπλήρωση αυτών οι Προδιαγραφές ISO (International Standards Organization) και σε συμπλήρωση αυτών οι ASTM των ΗΠΑ.

1.3 ΥΠΟΧΡΕΩΣΕΙΣ ΔΙΑΓΩΝΙΖΟΜΕΝΩΝ ΚΑΙ ΑΝΑΔΟΧΟΥ

Εφιστάται η προσοχή στους παρακάτω όρους:

1.3.1 Με την επιφύλαξη ισχύος των όρων των παραγρ. 1.1 και 1.2 ο Ανάδοχος θα καθορίζει με λεπτομέρεια, σε κάθε μελέτη όλες τις εφαρμοστέες προδιαγραφές. Τούτο θα γίνεται όχι αργότερα από την υποβολή της συναφούς μελέτης.

1.3.2 Κάθε διαγωνιζόμενος και συνεπώς ο Ανάδοχος με μόνη την υποβολή της Προσφοράς του αναγνωρίζει ότι οι προαναφερθείσες προδιαγραφές είναι κατάλληλες και επαρκείς για την εκτέλεση του Έργου και ότι αναλαμβάνει κάθε υποχρέωση, κίνδυνο ή συνέπεια που απορρέει από την εφαρμογή των.

1.4 ΔΑΠΑΝΕΣ ΑΝΑΔΟΧΟΥ

Όλες οι δαπάνες για την εφαρμογή των όρων της παρούσας ΤΣΥ και των σχετικών και/ή αναφερομένων κωδίκων / προδιαγραφών / κανονισμών θα βαρύνουν τον Ανάδοχο ασχέτως αν γίνεται ρητή σχετική αναφορά τούτου ή όχι. Ο Ανάδοχος δεν θα επιβαρυνθεί τις δαπάνες για μία συγκεκριμένη δραστηριότητα μόνον αν γίνεται ρητή και αδιαμφισβήτητη αναφορά σε σχετικό άρθρο της ΤΣΥ περί του αντιθέτου.

1.5 ΠΑΡΑΛΑΒΗ ΥΛΙΚΩΝ ΜΕ ΖΥΓΙΣΗ

1.5.1 Για την παραλαβή υλικών που γίνεται με ζύγιση, εφόσον στο αντικείμενο της εργολαβίας περιλαμβάνεται εκτέλεση τέτοιων εργασιών (χυτοσιδηρά είδη, σιδηρά είδη κ.λπ.) ο ανάδοχος θα φροντίζει να εκδίδει τριπλότυπο ζύγισης και παραλαβής στο οποίο θα αναγράφεται:

1. Το είδος του υλικού (προεπαλειμμένες αντιολισθηρές ψηφίδες, χυτοσιδηρά υλικά κ.λπ.)
2. Οι διαστάσεις καρότσας αυτοκινήτου
3. Ο αριθμός κυκλοφορίας του αυτοκινήτου
4. Η θέση λήψης
5. Η θέση απόθεσης
6. Η ώρα φόρτωσης
7. Η ώρα και η θέση εκφόρτωσης
8. Το καθαρό βάρος, και
9. Το απόβαρο αυτοκινήτου κ.λπ.

1.5.2 Το παραπάνω τριπλότυπο θα υπογράφεται, κατά την εκφόρτωση στο έργο, από τον ή τους υπαλλήλους της Υπηρεσίας και τον Ανάδοχο ή τον αντιπρόσωπό του.

1.5.3 Κάθε φορτίο αυτοκινήτου πρέπει απαραίτητα να συνοδεύεται από το παραπάνω δελτίο ζύγισής του.

1.5.4 Τα παραπάνω δελτία ζύγισης και παραλαβής υλικών, θα πρέπει να συνοδευτούν στη συνέχεια από αναλυτική επιμέτρηση και σχέδια τοποθέτησης του υλικού (πχ για χυτοσιδηρά είδη οι θέσεις τοποθέτησης αυτών, κ.λπ.)

Τα παραπάνω σχέδια τοποθέτησης θα είναι τα εγκεκριμένα σχέδια εφαρμογής της Υπηρεσίας.

1.5.5 Βάσει των παραπάνω δελτίων ζύγισης και παραλαβής υλικών, των αναλυτικών επιμετρήσεων και των σχεδίων εφαρμογής, θα συντάσσεται από την Υπηρεσία πρωτόκολλο παραλαβής του υλικού.

ΤΕΧΝΙΚΗ ΠΡΟΔΙΑΓΡΑΦΗ 2 (Τ.Π.2)

ΠΙΝΑΚΙΔΕΣ ΣΤΑΘΕΡΟΥ ΠΕΡΙΕΧΟΜΕΝΟΥ

1. ΑΝΤΙΚΕΙΜΕΝΟ ΕΡΓΑΣΙΩΝ - ΟΡΙΣΜΟΙ

Αντικείμενο της παρούσας Τ.Π. είναι ο καθορισμός των απαιτήσεων για τις Πινακίδες Σταθερού Περιεχομένου (ΠΣΠ).

Ως προς το περιεχόμενό τους οι ΠΣΠ χαρακτηρίζονται ως εξής:

- α. Πινακίδες αναγγελίας κινδύνου (Κ).
- β. Ρυθμιστικές πινακίδες (Ρ).
- γ. Πληροφοριακές πινακίδες (Π).
- δ. Πρόσθετες πινακίδες (Πρ.)

Ως προς το μέγεθός τους χαρακτηρίζονται ως μικρές/μεσαίες/μεγάλες.

Βασικό χαρακτηριστικό των πινακίδων είναι η ανακλαστικότητα.

Οι ελάχιστες φωτοτεχνικές απαιτήσεις στα ανακλαστικά υλικά για πινακίδες σήμανσης αυτοκινητοδρόμων καθορίζονται από την ελάχιστη τιμή του ειδικού συντελεστή οπισθοανάκλασης R (retroreflection).¹

Οι πινακίδες διαμορφώνονται με επικόλληση μεμβρανών αντανακλαστικών και μη ή/και αντιρρυπαντικών επί φύλλου αλουμινίου.

Οι Οδηγίες ΟΜΟΕ-ΚΣΑ του ΥΠΕΧΩΔΕ, επί των οποίων βασίζεται η παρούσα αποσκοπούν στην ομοιομορφία της σήμανσης των Ελληνικών Αυτοκινητοδρόμων με τις υπόλοιπες χώρες της Ευρωπαϊκής Ένωσης. Στην έκδοση του 2003 καθορίζουν συν τοις άλλοις τις απαιτήσεις με πεζά γράμματα, τα οποία είναι πιο φιλικά στον χρήστη και διαβάλλονται ευκολότερα.

2. ΚΡΙΤΗΡΙΑ ΑΠΟΔΟΧΗΣ ΠΙΝΑΚΙΔΩΝ

ΣΧΕΤΙΚΑ ΠΡΟΤΥΠΑ – ΚΑΝΟΝΙΣΜΟΙ

En 12899-1:2001 Fixed vertical road traffic signs. Part 1: Fixed signs. Σταθερές πινακίδες κατακόρυφης οδικής σήμανσης. Μέρος 1: Πινακίδες σταθερού περιεχομένου.

Το μέρος αυτού του EN 12899 καθορίζει τις απαιτήσεις για τις νέες πινακίδες: μη ανακλαστικές και ανακλαστικές πινακίδες σταθερού περιεχομένου, πινακίδες φωτιζόμενες την νύκτα με εξωτερικά φωτιστικά σώματα, διαφωτιστές πινακίδες. Καθορίζει επίσης τα όρια επιδόσεων καθώς και κατηγορίες επιδόσεως της τελικής επίστρωσης και των υποκείμενων αυτής στρώσεων.

prEN 12899-4:2002 Fixed vertical road traffic signs. Part 14: Factory production control. Σταθερές

¹ ΦΕΚ 953 Β/24-10-97

πινακίδες κατακόρυφης οδικής σήμανσης. Μέρος 4: Έλεγχος εργοστασιακής παραγωγής.

Προδιαγράφονται οι απαιτούμενες δοκιμές πριν από την έναρξη της βιομηχανικής παραγωγής για την διασφάλιση της συμμόρφωσης προς τις απαιτήσεις του EN 12899-1.

prEN 12899-5:2002 Fixed vertical road traffic signs. Part 5: Initial type testing. Σταθερές πινακίδες κατακόρυφης οδικής σήμανσης. Μέρος 5: Αρχικές δοκιμές τύπου.

DIN 67520-1 Retro-reflecting materials for traffic safety. Part 1. Photometric evaluation, measurement and characterization of retroreflectors and retroreflecting sheetings.

Οπισθοανακλαστικά υλικά οδικής ασφάλειας. Μέρος 1: φωτομετρική αξιολόγηση, μέτρηση και κατηγοριοποίηση των οπισθοανακλαστικών και οπισθοανακλαστικών μεμβρανών.

Part 2. Photometric minimum requirements for retroreflective sheetings for traffic signs. Μέρος 2: Ελάχιστες φωτομετρικές απαιτήσεις οπισθοανακλαστικών μεμβρανών πινακίδων οδοσήμανσης.

Part 4. Photometric minimum requirements for retroreflective sheetings of microprismatic constructions. Μέρος 4: Ελάχιστες φωτομετρικές απαιτήσεις μικροπρισματικών οπισθοανακλαστικών μεμβρανών.

ΟΜΟΕ-ΚΣΑ:2003 Τεύχος 6: Κατακόρυφη Σήμανση Αυτοκινητοδρόμων.

ΟΜΟΕ-ΣΕΕΟ:2002 Τεύχος 7: Προδιαγραφές και οδηγίες σήμανσης εκτελούμενων έργων.

Κ.Ο.Κ Κώδικας οδικής κυκλοφορίας : Ν 2696/1999

ΓΕΝΙΚΕΣ ΑΠΑΙΤΗΣΕΙΣ ΓΙΑ ΤΙΣ ΠΙΝΑΚΙΔΕΣ

Οι πινακίδες ως προς την κατασκευαστικής τους διαμόρφωση, το περιεχόμενο και την ανακλαστικότητα, πρέπει να συμμορφώνονται με τις απαιτήσεις του προτύπου EN 12899-1:2001 και τις οδηγίες ΟΜΟΕ-ΚΣΑ:2003 του ΥΠΕΧΩΔΕ.

α. Έλασμα πινακίδων

Για την κατασκευή των πινακίδων θα χρησιμοποιούνται αποκλειστικά κράματα αλουμινίου τύπου AlMg₂ ή AlMgSi (alloy 6082), κατηγορίας «ανθεκτικά κράματα στο θαλάσσιο νερό» κατά DIN 1725, Μέρος 1. Το όριο αντοχής σε εφελκυσμό θα είναι τουλάχιστον 155 N/mm² για πινακίδες με διαμορφωμένα άκρα ή ενισχυμένο πλαίσιο και τουλάχιστον 200 N/mm² για επίπεδες πινακίδες.

Το πάχος του ελάσματος θα είναι εν γένει 3,0 mm για τις επίπεδες πινακίδες. Οι διαστάσεις θα είναι οι καθοριζόμενες από την Μελέτη, σύμφωνα με τα προβλεπόμενα στις ΟΜΟΕ-ΚΣΑ (τυποποιημένες διαστάσεις).

β. Οπισθοανακλαστικές μεμβράνες

Οι προσκομιζόμενες πινακίδες προς τοποθέτηση στο έργο θα συνοδεύονται από πρόσφατα (τελευταίου 6μήνου) πιστοποιητικά δοκιμής του ελάσματος και των ανακλαστικών μεμβρανών, εκδόσεως αναγνωρισμένου εργαστηρίου.

Η Υπηρεσία θα αξιολογεί τα προσκομιζόμενα πιστοποιητικά προκειμένου να εγκρίνει την τοποθέτηση των προτεινόμενων πινακίδων στο έργο.

Η ανακλαστικότητα των πινακίδων θα είναι η προβλεπόμενη από την μελέτη σήμανση της οδού (ανά θέση κατακόρυφης σήμανσης).

Ειδικώς για τις πινακίδες εργοταξιακής σήμανσης καθορίζεται ότι πρέπει να είναι υπέρ υψηλής ανακλαστικότητας (τύπου II).

Εάν προβλέπεται η εφαρμογή αντιρρυπαντικής μεμβράνης επί των πινακίδων (για προστασία

έναντι graffiti ή/και εύκολη αφαίρεση αυτών) δεν θα πρέπει να μειώνεται η ονομαστική ανακλαστικότητα των.

Στην περίπτωση αυτή ο Ανάδοχος θα προσκομίζει σχετικό πιστοποιητικό από το οποίο θα προκύπτουν τα χαρακτηριστικά της αντιρρυπαντικής μεμβράνης.

γ. Εγγυήσεις μεμβρανών

Οι χρησιμοποιούμενες μεμβράνες για την κατασκευή των πινακίδων θα συνοδεύονται από εγγύηση του κατασκευαστή για την εναπομένουσα ανακλαστικότητά τους έναντι της αρχικής (των καινούργιων μεμβρανών), η οποία (εάν δεν καθορίζεται διαφορετικά στα τεύχη δημοπράτησης του έργου), η οποία θα είναι κατ' ελάχιστον:

- Για μεμβράνες τύπου I: $\geq 50\%$ στα 7 χρόνια
- Για μεμβράνες τύπου II: $\geq 80\%$ στα 7 χρόνια
 $\geq 60\%$ στα 10 χρόνια
- Για μεμβράνες τύπου III: $\geq 80\%$ στα 7 χρόνια
 $\geq 60\%$ στα 12 χρόνια

δ. Εξαρτήματα στερέωσης

Τα εξαρτήματα στήριξης των πινακίδων θα είναι χαλύβδινα ή από κράμα αλουμινίου. Τα χαλύβδινα εξαρτήματα, οι κοχλίες, τα περικόχλια και οι ροδέλες θα είναι γαλβανισμένα κατά EN ISO 1461.

ε. Αναγραφές

Στην οπίσθια όψη των πινακίδων, η οποία θα είναι βαμμένη με χρώμα γκρι υψηλής αντοχής στις καιρικές συνθήκες, θα αναγράφεται φράση που σχετίζεται με την προστασία τους, σύμφωνα με τις οδηγίες της Υπηρεσίας (επισήμανση των προβλεπόμενων κυρώσεων για πρόκληση βλάβης κ.λπ.).

Θα αναγράφεται επίσης ο κωδικός της πινακίδας, το όνομα του κατασκευαστή και το τρίμηνο και έτος της προμήθειας.

στ. Λοιπές αποστάσεις

Ως προς τις γραμματοσειρές, τα χρώματα υποβάθρου και οπισθοανακλαστικών επιφανειών, τα σχήματα και τις ανοχές σχεδιασμού/υλοποίησης έχουν εφαρμογή τα καθοριζόμενα στις ΟΜΟΕ-ΚΣΕ και το πρότυπο EN 12899.

3. ΤΟΠΟΘΕΤΗΣΗ ΠΙΝΑΚΙΔΩΝ

Οι πινακίδες, μέχρι την τοποθέτησή τους θα φέρουν τις αυτοκόλλητες προστατευτικές μεμβράνες ή θα διατηρούνται στην εργοστασιακή συσκευασία τους.

Κατά τον χειρισμό τους προς τοποθέτηση θα δίδεται ιδιαίτερη προσοχή για την αποφυγή εκδορών της ανακλαστικής μεμβράνης ή/και ρύπανση της πινακίδας.

Οι πάσης φύσεως πινακίδες θα τοποθετούνται στις προβλεπόμενες από την μελέτη θέσεις επί των διατάξεων στήριξης που προβλέπονται κατά περίπτωση (η κατασκευή/διαμόρφωση αυτών αποτελεί αντικείμενο άλλων Τ.Π.).

Η στήριξη θα γίνεται με τα προβλεπόμενα κατά τύπο πινακίδες γαλβανισμένα ή από κράμα αλουμινίου εξαρτήματα με κοχλίωση.

Απαγορεύεται η διάτρηση των πινακίδων επί τόπου του έργου για την διέλευση κοχλιών στερέωσης. Σε κάθε περίπτωση θα χρησιμοποιούνται μόνον τα τυποποιημένα εξαρτήματα στήριξης που παραδίδει το εργοστάσιο κατασκευής.

Η σύσφιξη των περικοχλίων θα γίνεται με δυναμόκλειδο, σύμφωνα με τις οδηγίες του

εργοστασίου κατασκευής, για την εξασφάλιση αφ' ενός μεν σταθερότητας και αφετέρου ευχερούς αποσυναρμολόγησης (όταν απαιτηθεί).

Όταν συντρέχουν λόγοι απόκρυψης του περιεχομένου της πινακίδας, θα χρησιμοποιείται φύλλο πολυαιθυλενίου μαύρου χρώματος, πάχους τουλάχιστον 0,1mm (100μm), το οποίο θα στερεώνεται με κολλητική ταινία στην πίσω πλευρά της πινακίδας. Η κολλητική ταινία θα πρέπει να αφαιρείται ευχερής χωρίς να αφήνει ίχνη στην επιφάνεια της πινακίδας.

4. ΑΠΑΙΤΗΣΕΙΣ ΠΟΙΟΤΙΚΩΝ ΕΛΕΓΧΩΝ ΓΙΑ ΤΗΝ ΠΑΡΑΛΑΒΗ

- Έλεγχος των πιστοποιητικών και λοιπών στοιχείων τεκμηρίωσης που συνοδεύουν τις παραληφθείσες στο εργοτάξιο πινακίδας/ανακλαστικότητα, χαρακτηριστικά μεμβρανών, υλικό κατασκευής, ποιότητα γαλβανίσματος εξαρτημάτων κ.λπ.).
- Έλεγχος προκειμένου να διαπιστωθεί ότι οι πινακίδες δεν έχουν υποστεί κακώσεις κατά την μεταφορά ή φορτοεκφόρτωση (στρέβλωση, αποκόλληση, κ.λπ.).
- Έλεγχος εάν τα περιεχόμενα και οι διαστάσεις των πινακίδων συμμορφώνονται με τα προβλεπόμενα στη μελέτη.
- Έλεγχος του πάχους του φύλλου αλουμινίου των πινακίδων με παχύμετρο.
- Έλεγχος της αναγραφής του κωδικού αριθμού της πινακίδας, του ονόματος του κατασκευαστή και του έτους κατασκευής στην πίσω πλευρά της πινακίδας.
- Έλεγχος της θέσης τοποθέτησης των πινακίδων σύμφωνα με τα σχέδια και τις προβλεπόμενες οριζοντιογραφικές ανοχές από την εγκεκριμένη μελέτη.
- Έλεγχος εξασφάλισης του κατά περίπτωση ελαχίστου περιτυπώματος οδικής κυκλοφορίας και πεζών στις θέσεις τοποθέτησης των πινακίδων.

5. ΟΡΟΙ ΥΓΙΕΙΝΗΣ & ΑΣΦΑΛΕΙΑΣ ΚΑΤΑ ΤΗΝ ΕΚΤΕΛΕΣΗ ΤΩΝ ΕΡΓΑΣΙΩΝ

Εφιστάται η προσοχή κατά την εκτέλεση των εργασιών τοποθέτησης των πινακίδων υπό κυκλοφορία:

- Εφαρμογή εργοταξιακής σήμανσης σύμφωνα με τις σχετικές διατάξεις του ΥΠΕΧΩΔΕ για την προστασία του προσωπικού τοποθέτησης των πινακίδων και την ελαχιστοποίηση των οχλήσεων της διερχόμενης κυκλοφορίας.
- Υποχρεωτική χρήση από το προσωπικό ανακλαστικών γιλέκων.
- Υποχρεωτική κάλυψη των πινακίδων με αδιαφανή μεμβράνη (π.χ. φύλλο πολυαιθυλενίου) μέχρι την ολοκλήρωση της τοποθέτησης των πινακίδων (ή/και της οριζόντιας σήμανσης αν υλοποιείται εκ παραλλήλου) ανά αυτοτελές τμήμα του έργου. Η μεμβράνη θα αφαιρείται συγχρόνως από όλες τις πινακίδες ανά τμήμα της οδού. Η απαίτηση αυτή έχει βαρύνουσα σημασία στις περιπτώσεις αλλαγής υφιστάμενης κατακόρυφης σήμανσης.

Εφιστάται επίσης η προσοχή στον χειρισμό ευμεγέθων πληροφοριακών πινακίδων υπό συνθήκες κυκλοφορίας. Η διέλευση μεγάλων οχημάτων μπορεί να προκαλέσει σημαντικές ταλαντώσεις της πινακίδας που δεν έχει ακόμη στερεωθεί που συνεπάγονται αυξημένους κινδύνους ατυχήματος.

6. ΤΡΟΠΟΣ ΕΠΙΜΕΤΡΗΣΗΣ

- Οι πληροφοριακές πινακίδες (Π και Πρ) επιμετρώνται σε τετραγωνικά μέτρα (m²) και διακρίνονται ως προς την ανακλαστικότητα της μεμβράνης και την θέση τοποθέτησης (σε γέφυρες σήμανσης ή πλευρικός στην οδό).

- Οι ρυθμιστικές πινακίδες (Ρ) και οι πινακίδες ένδειξης επικίνδυνων θέσεων (Κ) επιμετρώνται σε τεμάχια και διακρίνονται ως προς το μέγεθος, σύμφωνα με τον ακόλουθο πίνακα.

Σχήμα Πινακίδας		Μεγέθη [mm]		
		Μικρό	Μεσαίο	Μεγάλο
	Μήκος πλευράς	600	900	1200
	Διάμετρος	450	650	900
	Μήκος πλευράς	450	650	900
	Μήκος πλευράς	400	600	800
	Μήκος πλευράς	247	370	494

Στις μονάδες επιμέτρησης (m² ή τεμ) περιλαμβάνονται:

α. Η προμήθεια των πινακίδων και των εξαρτημάτων στήριξης αυτών, σύμφωνα με τα καθοριζόμενα στην παρούσα και την εγκεκριμένη μελέτη σήμανσης.

Οι φορείς στήριξης/ανάρτησης (ιστοί, δικτυώματα, γέφυρες σήμανσης) επιμετρώνται κατά περίπτωση ως ιδιαίτερα κατασκευαστικά αντικείμενα.

β. Η μεταφορά και φύλαξη στο εργοτάξιο και στην συνέχεια η προώθησή τους στις προβλεπόμενες θέσεις τοποθέτησης.

γ. Οι εργασίες ανύψωσης, σύνδεσης και στερέωσης των πινακίδων στις διατάξεις στήριξης.

δ. Η λήψη μέτρων ασφαλούς διεύθυνσης της κυκλοφορίας (συμπεριλαμβανομένης της διάθεσης των απαιτούμενων μέσων εργοταξιακής σήμανσης) κατά την διάρκεια των εργασιών τοποθέτησης.

ε. Η κάλυψη των πινακίδων με αδιαφανή πλαστικά φύλλα (εφόσον προβλέπεται από την μελέτη) και η αφαίρεση αυτών όταν η νέα σήμανση τεθεί σε εφαρμογή.

ΤΕΧΝΙΚΗ ΠΡΟΔΙΑΓΡΑΦΗ 3 (Τ.Π.3)

ΑΠΟΣΥΝΘΕΣΗ ΚΑΙ ΑΠΟΚΑΤΑΣΤΑΣΗ ΑΣΦΑΛΤΙΚΟΥ ΟΔΟΣΤΡΩΜΑΤΟΣ

1. ΑΝΤΙΚΕΙΜΕΝΟ

Πρόκειται για την ανακατασκευή του ασφαλτικού τάπητα σε όση έκταση χρειασθεί για την κατασκευή του αγωγού ή των σχετικών τεχνικών έργων.

2. ΠΡΟΤΥΠΕΣ ΤΕΧΝΙΚΕΣ ΠΡΟΔΙΑΓΡΑΦΕΣ

Εκτός αν αναφέρεται διαφορετικά παραπάνω, ισχύουν οι Π.Τ.Π. Α260, Π.Τ.Π.Α265.

3. ΕΚΤΕΛΕΣΗ ΤΩΝ ΕΡΓΑΣΙΩΝ

Για την κοπή και αποσύνθεση του ασφαλτικού χρωματίζονται πρώτα τα ακραία όρια κοπής στο πλάτος του ορύγματος. Τα όρια αυτά κόβονται με ειδικό ασφαλτοκόπτη με τροχό σε όλο το βάθος του ασφαλτικού οδοστρώματος.

Εάν χρειασθεί γίνονται και ενδιάμεσες τομές με αεροσυμπιεστή. Η όλη εργασία θα γίνει με τέτοιο τρόπο ώστε η γραμμή κοπής της ασφάλτου να είναι απολύτως ευθύγραμμη.

Εν συνεχεία και αφού κατασκευασθεί το έργο και γίνει συμπύκνωση της επιχώσεως σύμφωνα με τις αντίστοιχες προδιαγραφές χρωματίζεται και κόβεται ξανά με ασφαλτοκόπτη με ευθύγραμμη και βαθειά κοπή, λωρίδα πλάτους 30 εκατ. εκατέρωθεν των χειλέων του ορύγματος. Η εργασία αυτή θα γίνει μόνο εφόσον δεν αναφέρεται διαφορετικά στα σχέδια ή στη Τεχνική Περιγραφή της μελέτης.

Σε περίπτωση αστοχίας κατά την κοπή ή μη καλής περιφράξεως του έργου με αποτέλεσμα την καταστροφή των χειλέων της αποσυνθέσεως, ο Ανάδοχος είναι υποχρεωμένος να επαναλάβει την κοπή κατασκευάζοντας τις επιπλέον ποσότητες με δικές του δαπάνες. Πριν από την κατασκευή του ασφαλτικού τάπητα θα γίνει σχολαστικός καθαρισμός με σάρωθρο των παρειών των τομών του υπάρχοντος ασφαλτοτάπητα καθώς και όλου του υπάρχοντος ασφαλτικού οδοστρώματος. Ομοίως απομακρύνεται από τη βάση κάθε χαλαρό υλικό.

Η βάση του οδοστρώματος, η οποία θα έχει συμπυκνωθεί με κατάλληλη διαβροχή μέχρις αρνήσεως, θα αφεθεί να στεγνώσει και μετά θα γίνει προεπάλειψη με κατάλληλο ασφαλτικό διάλυμα με ποσότητα 1,50 χλγ. ανά μ2 επιφανείας.

Το διάλυμα θα είναι τύπου ME-0 της Π.Τ.Π.Α201 παρασκευαζόμενο με αναλογία καθαρής ασφάλτου 80/100 προς φωτιστικό πετρέλαιο 60% προς 40%.

Επίσης θα επαλειφθούν και τα χείλη του τμηθέντος οδοστρώματος με ασφαλτικό γαλάκτωμα ΑΕ-1 της Π.Τ.Π.Α202 για την καλύτερη πρόσφυση του νέου ασφαλτικού με το παλαιό.

Εφόσον πρόκειται για κατασκευή ασφαλτικού τάπητα πάνω από άλλον τάπητα, θα προηγηθεί κατασκευή συγκολλητικής επαλείψεως της υφισταμένης ασφαλτικής επιστρώσεως με ασφαλτικό γαλάκτωμα ΑΕ-1 της Π.Τ.Π. Α202 σε ποσότητα 300 χλγ. ασφαλτικού γαλακτώματος ανά μ².

Εν συνεχεία θα κατασκευασθεί ο ασφαλτικός τάπητας με ασφαλτικό μίγμα της Π.Τ.Π. Α265 βαριάς κυκλοφορίας.

Θα χρησιμοποιηθούν τα αναγκαία μηχανήματα και λουπά υλικά και εργαλεία σύμφωνα με την Π.Τ.Π. Α265, η δε συμπύκνωση θα γίνει μέχρι πλήρους αρνήσεως με τελικό πεπιεσμένο πάχος 5 εκατ.

Διευκρινίζεται ότι η κατασκευή των ασφαλτικών θα γίνεται υποχρεωτικά με ΦΙΝΙΣΕΡ και μόνο όπου δεν χωράει να γίνει η κατασκευή με ΦΙΝΙΣΕΡ, αυτή γίνεται με ΓΚΡΕΙΝΤΕΡ (όχι δια χειρών), και θα χρησιμοποιείται ο κατάλληλος οδοστρωτήρας.

Προκειμένου περί περισσοτέρων από μία στρώσεων ασφαλτικού τάπητα, η κάθε στρώση θα κατασκευάζεται και θα συμπυκνώνεται χωριστά.

Κατά την αποκατάσταση της ανωτάτης στρώσεως θα δοθεί ιδιαίτερη προσοχή ώστε να βρίσκεται αυτή στο ίδιο απολύτως επίπεδο με το υπάρχον ασφαλτικό καθώς και ειδική επιμέλεια ασφατεργάτου κατά τη διάρκεια της κατασκευής του νέου ασφαλτικού τάπητα ώστε ο αρμός μεταξύ παλαιού και νέου ασφαλτικού να μη παρουσιάζει καμία ανωμαλία στην επιφάνεια και να είναι δυσδιάκριτος αν όχι αόρατος.

ΤΕΧΝΙΚΗ ΠΡΟΔΙΑΓΡΑΦΗ 4 (ΤΠ. 4)

ΑΠΟΤΥΠΩΣΗ ΚΑΙ ΜΗΤΡΩΟ ΤΟΥ ΕΡΓΟΥ

1. ΠΡΟΚΑΤΑΡΚΤΙΚΑ

Πριν την έναρξη των εργασιών:

1.1 Θα γίνει με ηλεκτρονικό όργανο ταχυμετρική και υψομετρική αποτύπωση στην περιοχή των αγωγών που θα κατασκευασθούν, σε όλο το μήκος αυτών και σε πλάτος ικανό ώστε να αποτυπώνονται οι προσόψεις τόσο των οικοπέδων όσο και των υπαρχόντων οικοδομών, στην οποία θα υπάρχουν επίσης οι ρυμοτομικές και οικοδομικές γραμμές καθώς και λοιπές λεπτομέρειες, όπως τα κράσπεδα, οι σχάρες υδροσυλλογής, τα φρεάτια αποχέτευσης και τα τυχόν υπάρχοντα φρεάτια ύδρευσης, οι δικλείδες διανομής και εκκενώσεων (του δικτύου ύδρευσης), οι πυροσβεστικοί κρουνοί κ.ά. καθώς και όλα τα εμφανή στοιχεία των δικτύων των άλλων ΟΚΩ (καπάκια φρεατίων, δικλείδες, στύλοι κ.ά.). Η αποτύπωση θα είναι εξαρτημένη από το τριγωνομετρικό δίκτυο ΕΓΣΑ 87 τα δε υψόμετρα θα είναι απόλυτα (από REPER των δήμων). Λοιπές λεπτομέρειες αναφορικά με τη μορφή των ψηφιακών δεδομένων, τα επίπεδα καταχώρησης, τους συμβολισμούς κ.ά., αναφέρονται στην παρακάτω ενότητα 4 του παρόντος άρθρου.

Θα γίνει επί τόπου πασσάλωση των αξόνων των προς κατασκευή αγωγών καθώς - όταν κρίνεται από την επίβλεψη απαραίτητο - και επί τόπου εφαρμογή των ρυμοτομικών και οικοδομικών γραμμών και, σε εκτός σχεδίου πόλεως περιοχές, των αγροτικών δρόμων.

Στην οριζοντιογραφία που θα συνταχθεί θα σημειωθεί και η ανωτέρω πασσάλωση.

1.2 Επίσης, θα συνταχθούν οι κατασκευαστικές μηκοτομές των έργων στις οποίες θα ληφθούν υπόψη, εκτός από τα τοπογραφικά στοιχεία, και όλα τα στοιχεία που θα προκύψουν από τις λοιπές έρευνες, όπως τα στοιχεία των άλλων ΟΚΩ.

2. ΑΠΟΤΥΠΩΣΗ ΚΑΤΑΣΚΕΥΑΣΜΕΝΟΥ ΕΡΓΟΥ

Μετά το πέρας των εργασιών θα αποτυπωθούν οι άξονες όλων των αγωγών του έργου (και υψομετρικά) με όλα τα στοιχεία αυτών καθώς και οι εγκαταστάσεις και τα υπόγεια εμπόδια (δίκτυα άλλων ΟΚΩ) που θα έχουν εντοπισθεί.

Ειδικά στα κατασκευαζόμενα φρεάτια, τις ιδιωτικές διακλαδώσεις, αναμονές κ.ά., εκτός από τα απόλυτα υψόμετρα των καλυμμάτων των φρεατίων (από REPER των δήμων) θα λαμβάνονται και τα υψόμετρα ροής (δηλαδή τα υψόμετρα του εσωτερικού πυθμένα του αγωγού) και τα λοιπά στοιχεία όπως το βάθος ροής της ιδιωτικής διακλάδωσης, η απόσταση αυτής από το πλησιέστερο φρεάτιο και ουσιώδη ενδιάμεσα μήκη (π.χ. μεταξύ φρεατίων), το υλικό και η διάμετρος αγωγού κ.λπ., όπως αναφέρονται στην παρακάτω ενότητα 4 του παρόντος άρθρου. Επίσης, θα αναγράφονται και παρατηρήσεις σχετικές με τους αγωγούς που παραλαμβάνονται ή διοχετεύονται ή καταργούνται.

3. ΣΧΕΔΙΑ ΚΑΤΑΣΚΕΥΑΣΜΕΝΟΥ ΕΡΓΟΥ

Μετά το πέρας των εργασιών θα καταρτισθούν ψηφιακά αρχεία σχεδίων που θα δίνουν πλήρη εικόνα του κατασκευασμένου αγωγού, με τις διακλαδώσεις του και όλα τα τεχνικά έργα, βασιζόμενα στην αρχική αποτύπωση του αναδόχου, στην αποτύπωση των κατασκευασθέντων έργων και στα λεπτομερειακά σχέδια που θα συνοδεύουν τις επί μέρους επιμετρήσεις ή τα κατά καιρούς συνταχθέντα ΠΠΑΕ. Ειδικότερα, στα παραπάνω ψηφιακά αρχεία θα περιλαμβάνονται:

3.1 Οριζοντιογραφία του έργου (ψηφιακή), πάνω στο τοπογραφικό σχέδιο της αποτύπωσης του αναδόχου, στην οποία θα εμφανίζονται:

3.1.1 Οι προσόψεις τόσο των οικοπέδων όσο και των υπαρχόντων οικοδομών στους δρόμους

όπου κατασκευάζονται τα έργα και θα υπάρχουν επίσης οι ρυμοτομικές και οικοδομικές γραμμές καθώς και οι λοιπές λεπτομέρειες όπως αποτυπώθηκαν στο σχέδιο του αναδόχου αλλά δεν θα συμπεριλαμβάνεται η αρχική πασσάλωση του έργου.

3.1.2 Οι άξονες (x, y, z) όλων των αγωγών του έργου με όλα τα στοιχεία και τεχνικά έργα αυτών. Ειδικά στα κατασκευαζόμενα φρεάτια, τις σχάρες, τις ιδιωτικές διακλαδώσεις, τις αναμονές κ.ά, εκτός από τα απόλυτα υψόμετρα των καλυμμάτων (από REPER των δήμων), θα λαμβάνονται και τα υψόμετρα ροής, ξεχωριστά για όλους τους αγωγούς που συμβάλλουν σε ένα φρεάτιο, καθώς και τα λοιπά στοιχεία όπως βάθος ροής ιδιωτικής διακλάδωσης στη σύνδεση με το σπίτι, απόσταση αυτής από το πλησιέστερο φρεάτιο, ουσιώδη ενδιάμεσα μήκη (π.χ. μεταξύ φρεατίων), υλικό, διάμετρος και κλίση του αγωγού, τα οποία αναφέρονται σε παρακάτω ενότητα του παρόντος άρθρου (στα σχετικά με τα επίπεδα καταχώρησης, τους συμβολισμούς κ.λπ.). Σε περίπτωση ευθυγραμμίας του αγωγού θα αποτυπώνονται σημεία αυτού τουλάχιστον ανά 50 μέτρα. Επίσης, θα αναγράφονται και παρατηρήσεις σχετικές με αγωγούς που παραλαμβάνονται ή διοχετεύονται ή καταργούνται. Επιπρόσθετα, στην εξαιρετική σπάνια περίπτωση που κάποια διακλάδωση δεν κατασκευασθεί κάθετα προς τον κύριο αγωγό, τότε εκτός από την απόσταση αυτής από το πλησιέστερο φρεάτιο, θα λαμβάνονται και οι εξασφαλίσεις του σημείου σύνδεσής της με την οικοδομή από σταθερά σημεία της οικοδομής και θα σημειώνονται στην οριζοντιογραφία.

Είναι αυτονόητο ότι από τα παραπάνω ψηφιακά αρχεία θα μπορεί οποτεδήποτε να επισημανθεί η ακριβής θέση, οριζοντιογραφικά και υψομετρικά, των αγωγών, των φρεατίων επισκέψεως και υδροσυλλογής και, γενικά, των κάθε φύσεως τεχνικών, εξαρτημάτων, ειδικών τεμαχίων και οργάνων λειτουργίας.

3.2 Γενική οριζοντιογραφία του έργου (ψηφιακή), της οποίας ψηφιακό τοπογραφικό υπόβαθρο, όταν είναι δυνατόν, θα δίδεται από την επίβλεψη.

3.3 Μηκοτομές των αγωγών του έργου (ψηφιακές) με την κλίμακα της μελέτης όπου θα σχεδιάζονται και θα αναγράφονται απαραίτητα:

- α) τα υψόμετρα εδάφους και ερυθράς
- β) τα υψόμετρα ροής του αγωγού και εκσκαφής
- γ) η χιλιομέτρηση της θέσης των φρεατίων, των ειδικών τεμαχίων και λοιπών εξαρτημάτων.
- δ) τα υλικά, διάμετροι, μήκη, κλίσεις κ.λπ.
- ε) τα ονόματα των οδών κατά μήκος και εγκάρσιως του αγωγού.
- στ) οι αγωγοί Ο.Κ.Ω. που συναντήθηκαν

3.4 Διατομές των σκαμμάτων (με ανάλυση της διαμόρφωσης κάθε στρώσης, καθώς και των στρώσεων κατά τμήματα οδοστρωμάτων),

3.5 Σχέδια λεπτομερειών των αγωγών, των φρεατίων και των άλλων τεχνικών έργων (ψηφιακά) όπως αυτά κατασκευάστηκαν με τις κλίμακες αντιστοίχων σχεδίων της μελέτης, εκτός αν η επίβλεψη ορίσει άλλες. Θα υποβληθούν και σχέδια διάβασης γεφυρών, οχετών, τοίχων αντιστήριξης, διατρήσεων (μικροσηράγγων), δομικών και Η/Μ έργων εγκαταστάσεων, θέσεων μονίμων οργάνων μέτρησης, και λοιπών επί μέρους έργων που περιλαμβάνονται και συμπληρώνουν το όλο έργο. Στα σχέδια θα αναγράφονται απαραίτητα τα υλικά, το είδος του σκυροδέματος και του σπλισμού, αναπτύγματα σπλισμών, διαστάσεις, χαρακτηριστικά υψόμετρα ροής.

4. ΨΗΦΙΑΚΑ ΑΡΧΕΙΑ

Προδιαγραφές Ψηφιακών Αρχείων

Αναφορικά με τη σύνταξη των ψηφιακών αρχείων, σημειώνουμε ότι η καταλληλότερη μορφή

ψηφιακών δεδομένων, σύμφωνα με τον εξοπλισμό της ΕΥΑΘ ΑΕ, είναι αυτή των σχεδιαστικών αρχείων τύπου DXF ή DWG που μπορεί να προέλθει από λογισμικά σχεδιαστικά προγράμματα όπως είναι το AUTOCAD, το GEOCALC, ή άλλα παρόμοια προγράμματα.

Σχετικά με τα επίπεδα καταχώρισης των στοιχείων, όπως και τους συμβολισμούς, ισχύουν τα παρακάτω:

- Προβολικό Σύστημα: ΕΓΣΑ '87
- Format Αρχείων: Autocad (dxf ή dwg)

Layers ηλεκτρονικού αρχείου:

A. Δικτύου Αποχέτευσης

- **Agogoi:** Αγωγοί
- **FreatiaApo:** Φρεάτια Αποχέτευσης
- **SxaresApo:** Σχάρες Αποχέτευσης

B. Δικτύου Ύδρευσης

- **FreatiaYdr:** Φρεάτια Ύδρευσης
- **DikleidesDian:** Στόμια Δικλείδων Διανομής
- **DikleidesId:** Φρεάτια Δικλείδων Ιδιωτικών Συνδέσεων
- **DikleidesEk:** Στόμια Δικλείδων Εκκενώσεων
- **Ekkenoseis:** Σημεία εκροής εκκενώσεων
- **Krounoi:** Πυροσβεστικοί Κρουνοί

Γ. Τοπογραφικών Στοιχείων

- **Annotation:** Ονοματολογία δρόμων, περιγραφικά στοιχεία δικτύου.
- **Oikodomika:** Οικοδομικές και ρυμοτομικές γραμμές.
- **Ktismata:** Προσόψεις κτιρίων εκατέρωθεν του αγωγού

Περιγραφή Στοιχείων Ηλεκτρονικού Αρχείου:

ΑΓΩΓΟΙ

A. Δίκτυο Αποχέτευσης

1. Να αναγράφεται η φορά ροής του κάθε αγωγού.
2. Οι αγωγοί να συμβολίζονται με μία γραμμή και OXI με δύο.
3. Να αναγράφεται αν ο αγωγός είναι ΟΜΒΡΙΩΝ ή ΑΚΑΘΑΡΤΩΝ ή ΠΑΝΤΟΡΡΟΪΚΟΣ
4. Να αναγράφονται τα εξής στοιχεία:
 1. Υλικό αγωγού
 2. Διάμετρος αγωγού (D=...) ή διατομή (π.χ. πλασιωτός PL = 2,00 m X 2,50 m ή ωσειδής W = 1,80 m X 1,20m)
 3. Κλίση αγωγού (i =...%)
 4. Μήκος αγωγού (L=...)
 5. Αν ο αγωγός

- i. είναι υπό πίεση ($P=Y$)
- ii. δεν είναι υπό πίεση ($P=N$)

B. Ιδιωτικές Διακλάδωσεις- Αναμονές

Να αναγράφονται τα εξής στοιχεία:

1. Υλικό ιδιωτικής διακλάδωσης – αναμονής
2. Διάμετρος διακλάδωσης – αναμονής ($D=...$)
3. Κλίση διακλάδωσης ($i=...%$)
5. Μήκος διακλάδωσης – αναμονής ($L=...$)
6. Βάθος Ροής διακλάδωσης στη σύνδεση με την οικοδομή ή του πέρατος της αναμονής ($BP=...$)
7. Απόσταση διακλάδωσης – αναμονής από το πλησιέστερο φρεάτιο

ΦΡΕΑΤΙΑ ΑΠΟΧΕΤΕΥΣΗΣ

A. Φρεάτια Ακαθάρτων

1. Αν είναι υπάρχοντα φρεάτια, να συμβολίζονται με $\Phi_{Y1}, \Phi_{Y2}, \Phi_{Y3}, \dots$
2. και τα νέα φρεάτια να συμβολίζονται με $\Phi_1, \Phi_2, \Phi_3, \dots$
3. Να αναγράφονται τα εξής στοιχεία:
 - a. Υψόμετρο Ροής ξεχωριστά για κάθε αγωγό που συμβάλλει σε κάθε φρεάτιο ($Y_{P1}=..., Y_{P2}=..., Y_{P3}=...$)
 - b. Βάθος Ροής ($BP_1=..., BP_2=...$)
 - c. Υψόμετρο καπακιού ($H_1=..., H_2=..., H_3=...$)

B. Φρεάτια Ομβρίων

1. Αν είναι υπάρχοντα φρεάτια, να συμβολίζονται με $O_{Y1}, O_{Y2}, O_{Y3}, \dots$
2. και τα νέα φρεάτια να συμβολίζονται με O_1, O_2, O_3, \dots
3. Να αναγράφονται τα εξής στοιχεία:
 - a. Υψόμετρο Ροής ξεχωριστά για κάθε αγωγό που συμβάλλει σε κάθε φρεάτιο ($Y_{P1}=..., Y_{P2}=..., Y_{P3}=...$)
 - b. Βάθος Ροής ($BP_1=..., BP_2=...$)
 - c. Υψόμετρο καπακιού ($H_1=..., H_2=..., H_3=...$)

Γ. Φρεάτια Παντορροϊκά

4. Αν είναι υπάρχοντα φρεάτια, να συμβολίζονται με $\Pi_{Y1}, \Pi_{Y2}, \Pi_{Y3}, \dots$
5. και τα νέα φρεάτια να συμβολίζονται με $\Pi_1, \Pi_2, \Pi_3, \dots$
6. Να αναγράφονται τα εξής στοιχεία:
 - a. Υψόμετρο Ροής ξεχωριστά για κάθε αγωγό που συμβάλλει σε κάθε φρεάτιο ($Y_{P1}=..., Y_{P2}=..., Y_{P3}=...$)
 - b. Βάθος Ροής ($BP_1=..., BP_2=...$)
 - c. Υψόμετρο καπακιού ($H_1=..., H_2=..., H_3=...$)

ΣΧΑΡΕΣ ΑΠΟΧΕΤΕΥΣΗΣ

1. Οι σχάρες, αν είναι υπάρχουσες, να συμβολίζονται με $\Sigma_{\gamma 1}, \Sigma_{\gamma 2}, \Sigma_{\gamma 3} \dots$
2. και οι νέες σχάρες να συμβολίζονται με $\Sigma_1, \Sigma_2, \Sigma_3 \dots$

ΔΙΚΛΕΙΔΕΣ ΔΙΚΤΥΟΥ ΥΔΡΕΥΣΗΣ

1. Αποτυπώνονται οι υπάρχουσες δικλείδες διανομής και συμβολίζονται με $\Delta_{\Delta 1}, \Delta_{\Delta 2}, \Delta_{\Delta 3} \dots$
2. Αποτυπώνονται οι υπάρχουσες δικλείδες εκκενώσεων και συμβολίζονται με $\Delta_{\epsilon 1}, \Delta_{\epsilon 2}, \Delta_{\epsilon 3} \dots$

ΠΥΡΟΣΒΕΣΤΙΚΟΙ ΚΡΟΥΝΟΙ

1. Αποτυπώνονται οι υπάρχοντες πυροσβεστικοί κρουνοί και συμβολίζονται με $K_{\gamma 1}, K_{\gamma 2}, K_{\gamma 3} \dots$

ΦΡΕΑΤΙΑ ΥΔΡΕΥΣΗΣ

Αποτυπώνονται τα φρεάτια ύδρευσης που υπάρχουν στην περιοχή του έργου και συμβολίζονται ως $\Phi\Upsilon_{\gamma 1}, \Phi\Upsilon_{\gamma 2}, \Phi\Upsilon_{\gamma 3} \dots$

5. ΤΕΥΧΟΣ

Μετά το πέρας των εργασιών θα καταρτισθεί και τεύχος όπου:

- Θα περιγράφεται συνοπτικά το τεχνικό ιστορικό του έργου ανά δρόμο και οι μέθοδοι κατασκευής.

- Θα δίνεται πίνακας κατασκευασθέντων έργων σε κάθε δρόμο, ανά δήμο ή δημοτικό διαμέρισμα, όπου θα φαίνονται οι αγωγοί ή τα άλλα έργα που κατασκευάστηκαν, περιγραφή της αρχής και του πέρατος του κάθε έργου, το υλικό, η διάμετρος κ.λπ. και το κόστος κατά προσέγγιση, και

- Θα εξηγείται σύντομα η λειτουργία του έργου ανά τμήματα.

Επίσης το Μητρώο του έργου θα περιλαμβάνει και τα εξής τεύχη:

- Τεύχος στοιχείων υψομετρικών αφετηριών με ενδεικτικά σχέδια της θέσης τους.

- Τεύχος συνοπτικής παρουσίασης όλων των ερευνών πεδίου και εργαστηρίων (γεωτεχνικές έρευνες, γεωλογικές έρευνες και μελέτες, κ.λπ..) κ.λπ..

- Τεύχος για όλες τις δοκιμές και διαδικασίες Ποιοτικού Ελέγχου με αντίγραφα όλων των αντίστοιχων πιστοποιητικών που έχουν εκδοθεί (Οίκων Ποιοτικού Ελέγχου εξωτερικού, ΟΠΕ του έργου, άλλων εργαστηρίων, κ.λπ..) σύμφωνα με τους Ειδικούς Όρους Δημοπράτησης. Ειδικότερα θα περιλαμβάνονται και όλοι οι έλεγχοι λειτουργίας των δικτύων και Η/Μ εγκαταστάσεων.

- ΣΑΥ – ΦΑΥ

- Φάκελο εγγυήσεων εξοπλισμού και εργασιών.

- Σύνολο αδειών που τυχόν εκδόθηκαν κατά τη Σύμβαση και την κείμενη Νομοθεσία: Π.χ. Δήμοι, Πολεοδομίας, ΔΕΗ, ΟΤΕ, Νομαρχία, Αστυνομία κ.λπ..

6. ΠΑΡΑΔΟΤΕΑ ΣΤΟΙΧΕΙΑ

6.1. Πριν την έναρξη των εργασιών θα παραδοθούν στην Υπηρεσία για έγκριση όλα τα ψηφιακά αρχεία των σχεδίων που αναφέρονται στην ενότητα **1. Προκαταρκτικά** (εδάφια 1.1, 1.2) του παρόντος άρθρου, καθώς και τρεις έγχρωμες εκτυπώσεις σε κλίμακα 1:1000

6.2 Πέραν των όσων χρειάζονται για τα ΠΠΑΕ, μετά το τέλος των κατασκευών και προ της προθεσμίας περαιώσεως του έργου, θα παραδοθούν στην επίβλεψη, σε τρεις σειρές (σε ξεχωριστούς φακέλους), και τα παρακάτω:

6.2.1 Έγχρωμες εκτυπώσεις της **Οριζοντιογραφίας του έργου**, (εδάφια 3.1 και 3.2) σε κλίμακα

1:1000

- 6.2.2 Έγχρωμες εκτυπώσεις της **Γενικής Οριζοντιογραφίας του έργου**, (εδάφιο 3.2) σε κλίμακα 1:5000
- 6.2.3 Έγχρωμες εκτυπώσεις των **Μηκοτομών των αγωγών του έργου**, (εδάφιο 3.3) στην κλίμακα της μελέτης.
- 6.2.4 Έγχρωμες εκτυπώσεις των **Διατομών των σκαμμάτων του έργου**, (εδάφιο 3.4) στην κλίμακα της μελέτης.
- 6.2.5 Έγχρωμες εκτυπώσεις των **Σχεδίων λεπτομερειών** (κατόψεις, τομές) **των αγωγών, των φρεατίων και των άλλων τεχνικών έργων** (εδάφιο 3.5) όπως αυτά κατασκευάσθηκαν στις κλίμακες των αντίστοιχων σχεδίων της μελέτης, εκτός αν η επίβλεψη ορίσει άλλες.
- 6.2.6 Τα **τεύχη** (ενότητα 5)
- 6.3 Επίσης, θα παραδοθούν σε CD (σε μία μόνον σειρά) τα ψηφιακά αρχεία όλων των παραπάνω (εδάφια 6.1 ως και 6.2.5).
- 6.4 Επίσης θα παραδοθούν στατιστικά στοιχεία κατά Δήμους καθώς και το κόστος αναλυτικά των εργασιών του κάθε έργου του πίνακα το αργότερο εντός μήνα από την αποπεράτωση των εργασιών του πίνακα. Τέλος, θα υποβληθεί και το εποπτικό υλικό τεκμηρίωσης της προόδου και προβολής του έργου (φωτογραφίες, διαφάνειες, βίντεο, ταινίες, ψηφιοποιημένο οπτικοακουστικό υλικό, κ.λπ.), το εγχειρίδιο επιθεώρησης και συντήρησης καθώς και εγχειρίδιο λειτουργίας του έργου και του εγκατεστημένου εξοπλισμού.

ΤΕΧΝΙΚΗ ΠΡΟΔΙΑΓΡΑΦΗ 5 (Τ.Π.5)

ΚΑΛΥΜΜΑΤΑ ΦΡΕΑΤΙΩΝ ΕΠΙΣΚΕΨΕΩΣ ΑΠΟ ΕΛΑΤΟ ΧΥΤΟΣΙΔΗΡΟ

1. ΓΕΝΙΚΑ

Η τεχνική προδιαγραφή αυτή αναφέρεται στα χυτοσιδηρά καλύμματα που θα χρησιμοποιηθούν για την κάλυψη των φρεατίων επισκέψεως της παρούσας εργολαβίας.

Οι προβλεπόμενες από την Τεχνική Προδιαγραφή αυτή εργασίες για την πλήρη τοποθέτηση των καλυμμάτων έχουν συνοπτικά ως εξής:

α) Η προμήθεια των χυτοσιδηρών καλυμμάτων μετά των πλαισίων τους καθώς και των ελαστικών δακτυλίων των καλυμμάτων όπου απαιτούνται.

β) Όλες οι φορτοεκφορτώσεις και μεταφορές των παραπάνω εξαρτημάτων από το εργοστάσιο κατασκευής ή την αποθήκη του προμηθευτού στη θέση τοποθέτησής τους.

γ) Οι κάθε είδους δοκιμασίες.

Τα χυτοσιδηρά αυτά εξαρτήματα μπορεί να είναι από χυτοσίδηρο με φυλλοειδή γραφίτη (χυτοσίδηρος εμπορίου) ή από χυτοσίδηρο με σφαιροειδή γραφίτη (ελατό χυτοσίδηρο).

Στην παρούσα εργολαβία θα χρησιμοποιηθούν καλύμματα από ελατό χυτοσίδηρο (ductile iron) και θα είναι ευρωπαϊκών προδιαγραφών.

2. ΠΟΙΟΤΗΣ - ΧΑΡΑΚΤΗΡΙΣΤΙΚΑ ΥΛΙΚΩΝ

Τα καλύμματα και τα πλαίσιά τους θα είναι από χυτοσίδηρο με σφαιροειδή γραφίτη (ελατό χυτοσίδηρο) και προδιαγραφών ΕΟΚ/ΕΛΟΤ-EN 124 (ευρωπαϊκών προδιαγραφών). Πρέπει να μην έχουν φυσαλίδες αέρος ή άλλες οπτικές ανωμαλίες, η δε ποιότητά τους θα διασφαλίζεται με πιστοποιητικό ευρωπαϊκού Οργανισμού ή Διεθνούς γραφείου.

2.1 ΚΑΛΥΜΜΑΤΑ

Τα καλύμματα θα είναι κατάλληλα για οδοστρώματα βαριάς κυκλοφορίας δηλ. κατηγορίας D400 δηλ. αντοχής σε φορτία μεγαλύτερα των 40 τόνων (Ευρωπαϊκή Προδιαγραφή EN 124).

Όλα τα καλύμματα και τα πλαίσιά τους θα φέρουν εμφανή σήμανση ως ακολούθως:

- EN 124 (στο σήμα του Ευρωπαϊκού Προτύπου)
- Την ανάλογη κατηγορία αντοχής
- Το όνομα ή και το σήμα αναγνώρισης του κατασκευαστή.
- Τα αρχικά Δ.Ε.Υ.Α.Κ. και το έτος χυτεύσεως.

Τα καλύμματα που θα είναι χωρίς εξαιρισμό και τα πλαίσια θα είναι κυκλικής διατομής και θα πρέπει κατά το άνοιγμα, το καπάκι να περιστρέφεται γύρω από σταθερό άξονα (μεντεσέ), με στόχο τη διευκόλυνση των εργασιών ανοίγματος και κλεισίματος και την ασφάλιση, μέσω της διάταξης ασφάλισης, του καλύμματος εντός του πλαισίου. Έτσι θα προστατεύεται από ενδεχόμενη κλοπή.

Τα πλαίσια θα έχουν άνοιγμα προσπέλασης 600 χλσ. και υποδοχή για την τοποθέτηση ελαστικού δακτυλίου που θα είναι κατασκευασμένος σύμφωνα με τις Ευρωπαϊκές Προδιαγραφές και με δεδομένα χημικά και τεχνικά χαρακτηριστικά.

Ο ανάδοχος πριν προβεί στην τελική παραγγελία των καλυμμάτων θα πρέπει να υποβάλλει στην Υπηρεσία πλήρη στοιχεία λεπτομερειών καλυμμάτων που προτείνει να χρησιμοποιηθούν.

Στα εν λόγω στοιχεία θα πρέπει να περιλαμβάνονται και ανάλογα επεξηγηματικά κείμενα ή φωτογραφίες.

Όταν τα καλύμματα παραδοθούν στις θέσεις που πρόκειται να τοποθετηθούν θα πρέπει να συνοδεύονται από τα πιστοποιητικά που αναφέρονται παραπάνω. Η διαδικασία αυτή δεν απαλλάσσει από την ευθύνη τον ανάδοχο που παραμένει μόνος υπεύθυνος έναντι του εργοδότη για την άριστη ποιότητα των υλικών και τη καλή εκτέλεση της εργασίας.

Ο ανάδοχος θα προμηθεύσει ικανό αριθμό κλειδιών εφ' όσον τα καλύμματα που θα προκριθούν για τοποθέτηση με ειδικό κλειδί.

3. ΤΟΠΟΘΕΤΗΣΗ ΚΑΛΥΜΜΑΤΩΝ

Τα καλύμματα θα τοποθετηθούν σε τέτοια υψόμετρα ούτως ώστε να ταυτίζονται με αυτά του παρακειμένου οδοστρώματος.

Τα πλαίσιά τους θα πακτωθούν στα στόμια των φρεατίων με σκυρόδεμα και οπλισμό για την ακύρωσή τους ούτως ώστε να αποφευχθεί τυχόν μετατόπισή τους από τα βαριά οχήματα.

Η πάκτωση θα σταματά 5 εκατ. κάτωθεν του καλύμματος ούτως ώστε να καλυφθεί με ασφαλικό τάπητα.

4. ΕΠΙΜΕΤΡΗΣΗ ΚΑΙ ΠΛΗΡΩΜΗ

Η επιμέτρηση και η πληρωμή θα γίνει σε χιλιόγραμμα πλήρως τοποθετημένων καλυμμάτων και πλαισίων. Η τιμή μονάδος περιλαμβάνει την προμήθεια, την μεταφορά καθώς επίσης και την εργασία και τα διάφορα απαιτούμενα μικροϋλικά, μηχανήματα και εφόδια για την τοποθέτησή τους στα ακριβή υψόμετρα, την πλήρη και ασφαλή στερέωση ή πάκτωσή τους με εγκιβωτισμό με σκυρόδεμα σύμφωνα με τα σχέδια κ.λπ.

ΤΕΧΝΙΚΗ ΠΡΟΔΙΑΓΡΑΦΗ 6 (Τ.Π.6)

ΣΗΜΑΝΣΗ ΕΚΤΕΛΟΥΜΕΝΩΝ ΟΔΙΚΩΝ ΕΡΓΩΝ ΕΝΤΟΣ ΚΑΙ ΕΚΤΟΣ ΚΑΤΟΙΚΗΜΕΝΩΝ ΠΕΡΙΟΧΩΝ

ΔΙΠΑΔ/οικ/502/01-07-2003 (ΦΕΚ 946Β'/09-07-2003)

1. ΑΝΤΙΚΕΙΜΕΝΟ ΚΑΙ ΠΕΔΙΟ ΕΦΑΡΜΟΓΗΣ ΤΗΣ ΠΡΟΔΙΑΓΡΑΦΗΣ

Αντικείμενο της προδιαγραφής αυτής είναι η κατάλληλη σήμανση των εκτελουμένων έργων στο οδικό δίκτυο τόσο στο αστικό όσο και στο περιαστικό και υπεραστικό, ώστε να παρέχεται στους οδηγούς των οχημάτων έγκαιρη και επαρκής πληροφόρηση για την μεταβολή των κανονικών συνθηκών κυκλοφορίας, με σκοπό την ασφαλή διέλευση των οχημάτων από την περιοχή της εργοταξιακής ζώνης.

Με τον όρο "**εργοταξιακή ζώνη**" νοείται κάθε περιοχή του οδικού δικτύου που άμεσα ή έμμεσα επηρεάζεται από εκτελούμενα έργα επί της οδού ή στην άμεση γειτνίαση αυτής, κατά τρόπο που αυτά να προξενούν, με οποιαδήποτε μορφή, μεταβολή των κανονικών συνθηκών κυκλοφορίας. Η εργοταξιακή ζώνη είναι έννοια ευρύτερη από την "περιοχή έργων" καθ' όσον εκτείνεται και πέραν αυτής, λόγω της αναγκαίας τοποθέτησης συστημάτων ελέγχου (πινακίδων και διαγραμμίσεων σήμανσης και άλλων σχετικών στοιχείων προειδοποίησης) και εκτός της περιοχής έργων, με σκοπό την έγκαιρη ενημέρωση και προειδοποίηση των οδηγών για τους επερχόμενους κινδύνους/αλλαγές των συνθηκών κυκλοφορίας.

Οι εργοταξιακές ζώνες στο οδικό δίκτυο τόσο στο αστικό όσο και στο περιαστικό και υπεραστικό διαφοροποιούνται σημαντικά αναλόγως της διάρκειας και του τύπου των εκτελουμένων στην περιοχή τους έργων.

Στην συνέχεια της παρούσας θα εξετασθούν οι εργοταξιακές ζώνες χωρισμένες σε τρεις βασικούς τύπους:

- Μεγάλης διάρκειας έργων (που είναι πάντοτε σταθερές).
- Μικρής διάρκειας έργων - σταθερές.
- Μικρής διάρκειας έργων - κινητές.

2. ΓΕΝΙΚΕΣ ΑΡΧΕΣ ΣΗΜΑΝΣΕΩΣ ΕΚΤΕΛΟΥΜΕΝΩΝ ΕΡΓΩΝ

Η σήμανση των εκτελουμένων έργων πρέπει να ακολουθεί τις γενικές αρχές ορθής σήμανσης, δηλαδή πρέπει να παρέχει έγκαιρη και σταδιακή ενημέρωση των κινουμένων στις οδούς, την προειδοποίησή τους για τη μορφή και το είδος του εμποδίου και τέλος τη ρύθμιση της κινήσεώς τους, ώστε η διέλευσή τους από την περιοχή εκτελέσεως των έργων να πραγματοποιείται με ασφάλεια. Επί πλέον η σήμανση θα πρέπει να είναι συνεπής και κατανοητή αλλά και κοινή για όλα τα εργοτάξια κατά μήκος ενός οδικού άξονα.

Σε καμιά περίπτωση οι οδηγοί των οχημάτων δεν πρέπει να αιφνιδιάζονται από ανωμαλίες στην κανονική διεξαγωγή της κυκλοφορίας, λόγω εκτελουμένων έργων.

Η πληροφόρηση που τους παρέχεται πρέπει να είναι έγκαιρη και επαρκής.

Εν τούτοις η πληροφόρηση δεν πρέπει να δίνεται πολύ πριν από την θέση εκτελέσεως των έργων, επειδή, σ' αυτή την περίπτωση, οι οδηγοί τείνουν να ξεχάσουν την πληροφόρηση ή να δυσπιστούν προς αυτήν.

Σε περίπτωση σημαντικού μήκους εργοταξιακής ζώνης η αναγκαία πληροφόρηση θα πρέπει να δίνεται και με επαναληπτικές πινακίδες σε αποστάσεις που δεν θα υπερβαίνουν σε καμιά περίπτωση τα 1.000 μέτρα.

Η βασική αρχή που θα πρέπει να εφαρμόζεται, πάντως, είναι ότι δεν πρέπει να λείπει ούτε μία πινακίδα από αυτές που είναι απολύτως αναγκαίες αλλά και να μην υπάρχει ούτε μία παραπάνω από

αυτές που είναι απαραίτητες.

Η ευθύνη για την ασφάλεια της κάθε εργοταξιακής ζώνης πρέπει να ανατίθεται από τον ανάδοχο σε έναν συγκεκριμένο μηχανικό.

Τέλος, θα πρέπει, για κάθε περίπτωση, να υπάρχει πρόβλεψη για την ταχεία και ασφαλή διέλευση οχημάτων έκτακτης ανάγκης (ασθενοφόρα, πυροσβεστικά, περιπολικά αστυνομίας).

3. ΖΩΝΕΣ ΠΕΡΙΟΧΗΣ ΕΡΓΟΤΑΞΙΟΥ - ΓΕΩΜΕΤΡΙΚΑ ΣΤΟΙΧΕΙΑ

3.1 ΖΩΝΗ ΠΡΟΕΙΔΟΠΟΙΗΣΗΣ

Είναι η περιοχή στην οποία, χωρίς να αλλάζουν τα γεωμετρικά χαρακτηριστικά της οδού, φέρει την προειδοποιητική σήμανση που προετοιμάζει τους οδηγούς για την επερχόμενη αλλαγή διατομής, γεωμετρικών χαρακτηριστικών και συνθηκών κυκλοφοριακής ροής που θα επέλθει λόγω του εργοταξίου.

Αναλόγως της σοβαρότητας της εκτροπής και των κυκλοφοριακών φόρτων της συγκεκριμένης οδού πρέπει, προκειμένου περί υπεραστικής ή περιαστικής οδού, να έχει μήκος 800 -2.000 μέτρα. Στη ζώνη αυτή γίνεται και η προσαρμογή του ορίου ταχύτητας στις συνθήκες που διαμορφωθούν. Η μείωση του ορίου ταχύτητας γίνεται με βήματα των 20 χλμ/ώρα στις υπεραστικές και περιαστικές οδούς και με βήματα των 10 χλμ/ώρα στις αστικές. Σε αστικές οδούς το μήκος της εν λόγω ζώνης θα καθορίζεται, αναλόγως των γενικών κυκλοφοριακών συνθηκών της ευρύτερης περιοχής, από τον υπεύθυνο μηχανικό ασφαλείας του εργοταξίου.

Πάντως σε καμία περίπτωση δεν θα είναι μικρότερη του μήκους της παρειάς ενός οικοδομικού τετραγώνου προ του σημείου έναρξης των εργασιών.

3.2 ΖΩΝΗ ΣΥΝΑΡΜΟΓΗΣ ΕΙΣΟΔΟΥ

Σε αυτήν γίνεται η μείωση του αριθμού ή/και του πλάτους των λωρίδων κυκλοφορίας ή/και η μετάβαση σε άλλον, εκτός της κυρίας κατευθύνσεως κυκλοφορίας, διάδρομο (π.χ. παλαιά οδό, παράπλευρη οδό). Αναλόγως της δυσχέρειας της συναρμογής το μήκος αυτής θα κυμαίνεται από 100 - 300 μέτρα η δε οριζοντιογραφική κλίση δε θα πρέπει να είναι μικρότερη του 1:25 με ιδανική τιμή 1:50.

Η ελάχιστη ακτίνα σε οριζοντιογραφία θα είναι 240 μέτρα στις περιαστικές και υπεραστικές οδούς και 75 μέτρα στις αστικές.

Το ελάχιστο μήκος ευθυγράμμου τμήματος μεταξύ αντιρρόπων καμπυλών, σε περίπτωση ύπαρξης τέτοιας οριζοντιογραφικής λύσης (τύπου S), θα είναι 20 μέτρα στις περιαστικές και υπεραστικές οδούς ενώ μπορεί και να μηδενίζεται, εφόσον δεν υπάρχει επάρκεια χώρου, στις αστικές.

Οι ελάχιστες καμπύλες συναρμογής σε μηκοτομή είναι για μεν τις κυρτές καμπύλες 5.000 μέτρα για δε τις κοίλες 2.500 μέτρα στις περιαστικές και υπεραστικές οδούς και 2.000 και 1.000 μέτρα αντιστοίχως στις αστικές.

3.3 ΜΕΤΑΒΑΤΙΚΗ ΖΩΝΗ ΕΙΣΟΔΟΥ

Αυτή χρησιμοποιείται για την προστασία των εργαζομένων στην κύρια εργοταξιακή ζώνη. Έχει τη θέση και τη διατομή στην οποία έχει οδηγήσει η ζώνη συναρμογής και είναι αυτή της κύριας εργοταξιακής ζώνης. Το μήκος της ορίζεται σε 100 μέτρα στις περιαστικές και υπεραστικές οδούς και σε 30 μέτρα στις αστικές.

3.4 ΖΩΝΗ ΕΡΓΩΝ

Σε αυτήν η κυκλοφορία κινείται παραπλεύρως των εκτελουμένων έργων.

Το μήκος της ζώνης είναι ίσο με αυτό των εκτελουμένων έργων. Η διατομή αυτής είναι η μέγιστη δυνατή. Η απόσταση της περιοχής εκτελουμένων έργων από το διάδρομο κυκλοφορίας πρέπει να είναι τόση ώστε να διασφαλίζεται η σωματική ακεραιότητα των εργαζομένων από τη διερχόμενη,

δίπλα από το εργοτάξιο, κυκλοφορία και πάντως, όχι μικρότερη των 1.20 μέτρων. Εφόσον η απόσταση αυτή δεν είναι δυνατόν να είναι επαρκής πρέπει να προβλέπονται πρόσθετα μέτρα προστασίας (προστατευτικά κιγκλιδώματα, κ.λπ.).

Σε περιπτώσεις ζωνών έργων που σε κάποια από τις κατευθύνσεις κυκλοφορίας δεν είναι δυνατή η παραχώρηση περισσότερων της μιας λωρίδων κυκλοφορίας, το μήκος της ζώνης αυτής δεν πρέπει να υπερβαίνει τα 2.000 μέτρα.

Στις αστικές περιοχές θα πρέπει, επί πλέον, να προβλέπεται προστατευόμενος διάδρομος κίνησης πεζών πλάτους τουλάχιστον 1.20 μέτρων και, ει δυνατόν, αμφίπλευρος.

3.5 ΖΩΝΗ ΣΥΝΑΡΜΟΓΗΣ ΕΞΟΔΟΥ

Σε αυτήν γίνεται η μετάβαση από την εργοταξιακή διατομή στην κανονική.

Τα γεωμετρικά της χαρακτηριστικά (μήκος, οριζοντιογραφική και μηκοτομική κλίση) πρέπει να είναι τα ίδια με αυτά της ζώνης συναρμογής εισόδου.

3.6 ΖΩΝΗ ΑΠΟΚΑΤΑΣΤΑΣΗΣ ΤΗΣ ΚΥΚΛΟΦΟΡΙΑΣ

Σε αυτήν έχει πλέον αποκατασταθεί η κανονική διατομή και ο διάδρομος κυκλοφορίας και των δύο κατευθύνσεων.

Τοποθετείται η κατάλληλη σήμανση, που ενημερώνει τους οδηγούς για το πέρας της εργοταξιακής ζώνης.

Το μήκος αυτής θα είναι 50 μέτρα στις περιαστικές και υπεραστικές οδούς και 20 μέτρα στις αστικές.

3.7 ΕΛΑΧΙΣΤΕΣ ΑΠΑΙΤΗΣΕΙΣ

α. Ελάχιστο πλάτος λωρίδας κυκλοφορίας:

Σε όλες τις ζώνες μιας εργοταξιακής περιοχής το ελάχιστο πλάτος λωρίδας κυκλοφορίας θα είναι 3.25 μέτρα στις περιαστικές και υπεραστικές οδούς και σε περίπτωση ύπαρξης περισσότερων της μιας λωρίδων ανά κατεύθυνση το πλάτος των 3,25 μέτρων είναι το ελάχιστο για την δεξιά κατά τη φορά της κυκλοφορίας λωρίδα και 2.75 μέτρα στις αστικές.

β. Ελάχιστο ελεύθερο ύψος κυκλοφορίας:

Σε περίπτωση ύπαρξης τεχνικού στην περιοχή εκτροπής της κυκλοφορίας ή κατασκευής τεχνικού άνω διάβασης το ελάχιστο ελεύθερο ύψος 4.40 μέτρα, στις υπεραστικές οδούς και 3,80 μέτρα στις περιαστικές και αστικές.

γ. Μέγιστη κατά μήκος κλίση:

Σε περίπτωση κατασκευής νέων οδικών τμημάτων ή στις περιοχές συναρμογών, η μέγιστη κατά μήκος κλίση είναι 6.0% (κατ' εξαίρεση και μέχρι 7.0%) στις περιαστικές και υπεραστικές οδούς και 10.0% στις αστικές.

δ. Ελάχιστες πλευρικές αποστάσεις:

Το ελάχιστο περιθώριο μεταξύ προστατευτικών στηθαίων και της όψης βάρους κριωμάτων 0.75 μέτρα.

4. ΤΥΠΟΙ ΠΙΝΑΚΙΔΩΝ ΑΝΑ ΖΩΝΗ

4.1 ΖΩΝΗ ΠΡΟΕΙΔΟΠΟΙΗΣΗΣ

Χρησιμοποιούνται οι πινακίδες προειδοποίησης έργων επί της οδού (Κ-20), αυτές της σταδιακής μείωσης της ταχύτητας (Ρ-32) με βήματα των 20 χλμ./ώρα στις περιαστικές και υπεραστικές οδούς και των 10 χλμ./ώρα στις αστικές, οι πληροφοριακές πινακίδες αλλαγής της διατομής και της ροής της κυκλοφορίας (Π-69, 69α, 70 και 70α) και τυχόν άλλες ρυθμιστικές που απαιτούνται λόγω της

μορφής της εργοταξιακής ζώνης (π.χ. απαγόρευση προσπεράσματος σε περίπτωση μείωσης του διαδρόμου κυκλοφορίας σε 1 λωρίδα ανά κατεύθυνση), συνοδευόμενες από τις απαραίτητες πρόσθετες (Πρ-1) που καθορίζουν την απόσταση που αρχίζουν τα έργα ή/και έχουν εφαρμογή οι ρυθμίσεις.

4.2 ΖΩΝΗ ΣΥΝΑΡΜΟΓΗΣ ΕΙΣΟΔΟΥ

Σε αυτήν τοποθετούνται οι πινακίδες έργων επί της οδού (Κ-20) και ορίου ταχύτητας (Ρ-32) που ισχύει κατά μήκος της ζώνης εργοταξίου, καθώς και οι πληροφοριακές και ρυθμιστικές πινακίδες κατευθύνσεως προς τον εργοταξιακό διάδρομο κίνησης (Ρ-52 και Π- 7 4, 75, 76, 77, 78 και 79).

Στη ζώνη συναρμογής εισόδου οι πινακίδες οριοθέτησης της συναρμογής (μείωση του αριθμού ή του πλάτους ή του διαδρόμου των λωρίδων κυκλοφορίας) Π-77 ή Π -78 με τους αναλάμποντες φανούς τοποθετούνται σε απόσταση μεταξύ τους ίση με 10 μέτρα.

Σε ιδιαιτέρως δυσχερή συναρμογή είναι δυνατόν να τοποθετείται μικρότερο όριο ταχύτητας μόνο κατά μήκος της ζώνης συναρμογής.

4.3 ΜΕΤΑΒΑΤΙΚΗ ΖΩΝΗ ΕΙΣΟΔΟΥ

Τοποθετούνται ίδιες πινακίδες με της ζώνης συναρμογής εισόδου.

Η πινακίδα ορίου ταχύτητας (Ρ-32) έχει ένδειξη ίση με την ταχύτητα κίνησης της εργοταξιακής ζώνης.

4.4 ΖΩΝΗ ΕΡΓΩΝ

Τοποθετούνται επαναληπτικές πινακίδες ορίου ταχύτητας (Ρ-32) σε αποστάσεις 500 μέτρων μεταξύ τους (και, κατ' εξαίρεση, μέχρι το πολύ 1.000), εφόσον το μήκος της ζώνης έργων υπερβαίνει τα 500 μέτρα σε περιαστικές και υπεραστικές οδούς και ανά παρειά οικοδομικού τετραγώνου σε αστικές, εφόσον το μήκος του εργοταξίου υπερβαίνει το ένα οικοδομικό τετράγωνο.

Για την οριοθέτηση των έργων χρησιμοποιούνται πινακίδες τύπου Π-77 ή Π-78 οι οποίες τοποθετούνται ανά 20 μέτρα και η πρώτη πινακίδα καθώς και η τελευταία θα συνοδεύονται από αναλάμποντα φανό.

4.5 ΖΩΝΗ ΣΥΝΑΡΜΟΓΗΣ ΕΞΟΔΟΥ

Τοποθετούνται πινακίδες αντίστοιχες της ζώνης συναρμογής εισόδου οι οποίες κατευθύνουν τους οδηγούς προς τον κανονικό διάδρομο κίνησης.

Δεν τοποθετούνται πινακίδες έργων επί της οδού (Κ-20).

Και στην περίπτωση αυτή, όπως και κατά την είσοδο, είναι δυνατή, σε ιδιαιτέρως δυσμενείς συναρμογές, ο καθορισμός χαμηλότερου ορίου ταχύτητας από αυτό της ζώνης έργων.

4.6 ΖΩΝΗ ΑΠΟΚΑΤΑΣΤΑΣΗΣ ΤΗΣ ΚΥΚΛΟΦΟΡΙΑΣ

Τοποθετούνται οι πινακίδες τέλους ορίου ταχύτητας (Ρ37) και άρσης των λοιπών ρυθμίσεων, που έχουν επιβληθεί για την περιοχή του εργοταξίου (Ρ-36).

5. ΚΑΤΑΣΚΕΥΑΣΤΙΚΑ - ΧΑΡΑΚΤΗΡΙΣΤΙΚΑ ΠΙΝΑΚΙΔΩΝ

5.1 ΜΕΓΕΘΟΣ

Οι πινακίδες σήμανσης που θα χρησιμοποιούνται στην εργοταξιακή σήμανση θα είναι του ίδιου μεγέθους με αυτές της μόνιμης σήμανσης του οδικού τμήματος στο οποίο τοποθετούνται.

Κατ' εξαίρεση και μόνο σε περίπτωση ζωνών ιδιαίτερα δυσχερών ή υψηλού βαθμού κινδύνου, μπορεί να χρησιμοποιούνται πινακίδες διαφορετικού μεγέθους από αυτές της μόνιμης σήμανσης, με εφαρμογή της διαδικασίας που περιγράφεται στο Κεφάλαιο 6 της παρούσας προδιαγραφής.

5.2 ΧΡΩΜΑ

Βασικό στοιχείο της χρωματικής διαφοροποίησης της εργοταξιακής από την μόνιμη σήμανση αποτελεί το εξωτερικό περίγραμμα-υπόβαθρο των πινακίδων, χρώματος κίτρινου, ορθογώνιου σχήματος, όπως στα συνημμένα σε παράρτημα σκαριφήματα φαίνεται. Οι πληροφοριακές και οι ρυθμιστικές πινακίδες θα έχουν ακριβώς ίδια χρωματικά χαρακτηριστικά με αυτά της μόνιμης σήμανσης, με εξαίρεση τις πινακίδες Π-69, Π-70 και Πρ-1, που θα έχουν κίτρινο υπόβαθρο αντί του λευκού της μόνιμης σήμανσης και δεν θα έχουν κίτρινο εξωτερικό υπόβαθρο όπως όλες οι άλλες πινακίδες.

Οι πινακίδες αναγγελίας κινδύνου θα έχουν το εσωτερικό υπόβαθρο λευκό (αντί του κίτρινου που ισχύει για την μόνιμη σήμανση) ώστε να έχουν καλή χρωματική αντίθεση με το κίτρινο εξωτερικό υπόβαθρο.

Οι οριοδείκτες της κυρίας ζώνης εργοταξίου καθώς και οι πινακίδες που ενσωματώνουν την πινακίδα Ρ-52 και τους αναλάμποντες φανούς στη ζώνη συναρμογής εισόδου θα αποτελούνται από κόκκινες και λευκές αντανakλαστικές λωρίδες εναλλάξ, με υλικό που θα διαθέτει χαρακτηριστικά αντανakλαστικότητας τουλάχιστον τύπου 11.

5.3 ΥΛΙΚΑ ΚΑΤΑΣΚΕΥΗΣ

Το σώμα των πινακίδων θα κατασκευάζεται από το ίδιο υλικό με αυτό των πινακίδων μόνιμης σήμανσης του τμήματος.

Το οπισθαντανakλαστικό υλικό της πρόσθιας επιφάνειας των πινακίδων θα είναι μιας κατηγορίας ανώτερο από αυτό της μόνιμης σήμανσης του οδικού τμήματος (δηλαδή τύπου II αν η οδός είναι σημασμένη με πινακίδες μόνιμης σήμανσης αντανakλαστικότητας τύπου I και τύπου III (υπερυψηλής αντανakλαστικότητας) αν η οδός είναι σημασμένη με πινακίδες μόνιμης σήμανσης αντανakλαστικότητας τύπου II).

Το υλικό του κίτρινου εξωτερικού υποβάθρου θα είναι φθορίζον αντανakλαστικό υλικό υψηλής ή υπερυψηλής αντανakλαστικότητας όπως επίσης και το κανονικό υπόβαθρο στις πινακίδες Π-69 και Π-70 που δεν έχουν εξωτερικό υπόβαθρο.

5.4 ΣΤΗΡΙΞΗ ΠΙΝΑΚΙΔΩΝ

Προκειμένου περί εργοταξίων μακράς διάρκειας η στήριξη των πινακίδων θα γίνεται, εν γένει, με τον ίδιο τρόπο με τις πινακίδες μόνιμης σήμανσης (πάκτωση στο έδαφος).

Στις θέσεις, όπου με επαρκή αιτιολόγηση, δεν είναι δυνατή η τοποθέτηση πινακίδων με μόνιμη στήριξη, καθώς και σε περιπτώσεις εκτελουμένων έργων μικρής χρονικής διάρκειας που χρησιμοποιούνται κινητές πινακίδες, θα πρέπει οι χρησιμοποιούμενες βάσεις να είναι αρκούντως σταθερές, ώστε να μην δημιουργείται πρόβλημα σταθερότητας λόγω ανεμοπίεσης, να πληρούν τις απαιτήσεις για παθητική ασφάλεια κατά την πρόσκρουση οχήματος επί αυτών και να τοποθετούνται εύκολα. Οι βάσεις στήριξης θα έχουν σχήμα ορθογωνικό ή κυκλικό και οι διαστάσεις τους θα επιλέγονται ώστε να πληρούνται οι απαιτήσεις ευστάθειας χωρίς πρόσθετα φορτία ή μεταγενέστερη τοποθέτηση αντίβαρων. Το ύψος της βάσης στήριξης δεν πρέπει να υπερβαίνει τα 120mm, οι δε γωνίες και ακμές πρέπει να εξομαλύνονται ή να στρογγυλεύονται. Οι βάσεις στήριξης πρέπει να κατασκευάζονται από σκυρόδεμα, χάλυβα, καουτσούκ ή άλλο σκληρό υλικό

Οι πινακίδες σήμανσης θα πρέπει να είναι τοποθετημένες σε επαρκές ύψος, ώστε να γίνονται εγκαίρως αντιληπτές από τους οδηγούς. Το ελάχιστο ύψος κάτω άκρου πινακίδος ορίζεται σε 1,20 μέτρα σε περιαστικές και υπεραστικές οδούς και 2.30 μέτρα σε αστικές, εφόσον υπάρχει κίνηση πεζών στα πεζοδρόμια.

Τοποθέτηση πινακίδων σε μικρότερο ύψος (π.χ. σε τριγωνικές βάσεις) και πάντως όχι μικρότερο του 1,00 μέτρου, της αποστάσεως μετρούμενης από το κάτω άκρο της πινακίδας,

επιτρέπεται μόνο σε εργοτάξια μικρής διάρκειας (κάτω των 48 ωρών), σε καμιά όμως περίπτωση δεν επιτρέπεται η χρησιμοποίηση πρόσθετων στοιχείων (πρόσθετα φορτία ή μεταγενέστερη τοποθέτηση αντίβαρων) για την αύξηση της ευστάθειας και την αποφυγή ανατροπής λόγω ανεμοπίεσης. Η ελάχιστη πλευρική απόσταση από την οριογραμμή του οδοστρώματος ή από το όριο του διάδρομου κυκλοφορίας οχημάτων είναι 0,50 μ. και το μέγιστο αντίστοιχο 1,50μ.

Οι πινακίδες οριοθέτησης των έργων (Π-77, Π-78) τοποθετούνται απευθείας στη βάση στήριξης με απόσταση της κάτω ακμής από την επιφάνεια κυκλοφορίας περίπου 20 εκατοστά (αποδεκτό μέχρι 60 εκατοστά διατηρούμενο σταθερό σε όλο των μήκος της ζώνης έργων).

Επίσης είναι δυνατή η χρησιμοποίηση των νέας τεχνολογίας, αναδιπλούμενων πινακίδων (roll-up signs).

5.5 ΠΡΟΣΘΕΤΑ ΣΤΟΙΧΕΙΑ

Οι πρόσθετες πινακίδες (π.χ. Πρ.1) που συνοδεύουν τις κύριες πινακίδες σήμανσης κατασκευάζονται από το ίδιο υλικό και με μέγεθος με ανάλογο αυτές.

6. ΟΡΙΖΟΝΤΙΑ ΣΗΜΑΝΣΗ

6.1 ΧΡΩΜΑΤΑ -ΔΙΑΣΤΑΣΕΙΣ ΕΡΓΟΤΑΞΙΑΚΗΣ ΟΡΙΖΟΝΤΙΑΣ ΣΗΜΑΝΣΗΣ

Η οριζόντια προσωρινή εργοταξιακή σήμανση, ανεξαρτήτως υλικού και τύπου (γραμμή συνεχής, απλή ή διπλή, διακεκομμένη και λοιπά σύμβολα) θα γίνεται με κίτρινο χρώμα διαγράμμισης ώστε να γίνεται αμέσως αντιληπτή η διαφοροποίηση της από την μόνιμη, της οποίας, βεβαίως, επικρατεί.

Για την οριζόντια σήμανση θα χρησιμοποιείται α) ειδικό χρώμα διαγράμμισης ή β) αυτοκόλλητες ταινίες άριστης ποιότητας και αντανakλαστικότητας, τουλάχιστον ίσης με την αντίστοιχη του χρώματος διαγράμμισης, οι οποίες θα πρέπει μετά το πέρας των εργασιών του εργοταξίου να μπορούν να αφαιρούνται πλήρως και ευχερώς, χωρίς υπολείμματα στο οδόστρωμα. Τα χαρακτηριστικά και οι φωτοτεχνικές και λοιπές ιδιότητες των υλικών οριζόντιας σήμανσης - διαγράμμισης ακολουθούν τις προδιαγραφές και τα Ευρωπαϊκά Πρότυπα (EN 1436, EN 1790 κ.α.).

Οι διαστάσεις αυτών θα είναι ως προς τα πλάτη, τα μήκη τις αποστάσεις των γραμμών τα ίδια με αυτά της μόνιμης σήμανσης.

Η υφιστάμενη οριζόντια σήμανση στις περιοχές των έργων θα πρέπει να απομακρύνεται, απαλείφεται ή καλύπτεται, προς αποφυγή δημιουργίας παρανοήσεων με δυσμενείς επιπτώσεις στην οδική ασφάλεια.

6.2 ΠΕΔΙΟ ΕΦΑΡΜΟΓΗΣ ΧΡΩΜΑΤΩΝ ΔΙΑΓΡΑΜΜΙΣΕΩΝ/ΑΥΤΟΚΟΛΛΗΤΩΝ ΤΑΙΝΙΩΝ

Χρώμα διαγράμμισης θα χρησιμοποιείται στις περιπτώσεις που δεν θα υπάρχει πρόβλημα από την παραμονή της οριζόντιας σήμανσης μετά την αποπεράτωση των έργων. Ενδεικτικά, για το πεδίο εφαρμογής χρώματος διαγράμμισης αναφέρονται οι περιπτώσεις:

- Στις περιοχές που η κυκλοφορία κατά τη διάρκεια των έργων διεξάγεται στο οδικό δίκτυο αστικό και υπεραστικό ή περιαστικό, παράπλευρα από τον εργοταξιακό χώρο (παράλληλα προς την Ζώνη Έργων και σε όλο το μήκος αυτής).
- Στο παράπλευρο δίκτυο όταν διοχετεύεται σ' αυτό η κυκλοφορία του οδικού δικτύου αστικού και υπεραστικού ή περιαστικού, στο οποίο εκτελούνται έργα.

Αυτοκόλλητη ταινία διαγράμμισης χρησιμοποιείται στις περιπτώσεις όπου μετά την αποπεράτωση των έργων διαφοροποιείται καθ' οιονδήποτε τρόπο ο διάδρομος κυκλοφορίας των οχημάτων και η επόμενη στρώση ασφαλτικού οδοστρώματος με την αντίστοιχη διαγράμμιση δεν προβλέπεται να γίνει άμεσα (ταυτόχρονα με την αποπεράτωση των έργων). Στην περίπτωση αυτή η χρησιμοποίηση αυτοκόλλητης ταινίας, η οποία θα αφαιρείται αμέσως μετά την αποπεράτωση των έργων, συμβάλλει στην σαφή καθοδήγηση των οδηγών ενώ αντίθετα η διαγράμμιση με χρώμα

δημιουργεί σύγχυση ως προς την ακολουθητέα πορεία, εξαιτίας της αδυναμίας πλήρους αποξήλωσης/απάλειψης της. Ενδεικτικά, για το πεδίο εφαρμογής των αυτοκόλλητων ταινιών διαγράμμισης αναφέρονται οι περιοχές:

- Ζώνη συναρμογής εισόδου
- Ζώνη συναρμογής εξόδου

6.3 ΠΡΟΣΘΕΤΑ ΣΤΟΙΧΕΙΑ

Για την καλύτερη αντίληψη των διαγραμμίσεων από τους οδηγούς, σε κρίσιμες κυκλοφοριακές καταστάσεις, επιβάλλεται η χρήση πρόσθετων στοιχείων τονισμού της οριζόντιας σήμανσης με:

- "μάτια γάτας"
- ειδικούς τριγωνικούς οριοδείκτες ("φτερά καρχαρία").

Οι ανακλαστικές οδοστρώματος θα είναι κίτρινου χρώματος στο σώμα και στα αντανακλαστικά στοιχεία και θα πληρούν τις απαιτήσεις των σχετικών Ευρωπαϊκών Προτύπων (EN1463 -1), ενώ οι ειδικοί οριοδείκτες θα είναι επαναφερόμενοι (ανακλινόμενοι) και θα φέρουν σε όλο το ύψος τους αντανακλαστικά στοιχεία λευκού χρώματος, με δείκτη αντανακλαστικότητας τουλάχιστον ίσο με του Τύπου II της σχετικής Προδιαγραφής Σ311.

Ως πεδίο εφαρμογής των στοιχείων αυτών αναφέρονται ενδεικτικά:

- Στις ζώνες συναρμογής
- Σε διατομές περιορισμένου πλάτους (κάτω των 7,50 μέτρων σε υπεραστικές και 6.50 μέτρων σε αστικές οδούς) με διεξαγωγή και των δύο κατευθύνσεων κυκλοφορίας από έναν κλάδο οδού.
- Σε θέσεις όπου η οριογραμμή της οδού δεν απέχει ικανή απόσταση (κάτω του 1,00 μέτρου) από το άκρο του οδοστρώματος ή/και στην περίπτωση ύπαρξης εμποδίων πλησίον της οριογραμμής.

Η διάταξη των ανακλαστικών οδοστρώματος (που ακολουθεί τις προσωρινές τεχνικές προδιαγραφές), απεικονίζεται στο σχετικό σχέδιο του παραρτήματος.

7. ΑΣΦΑΛΙΣΗ

7.1 ΦΩΤΕΙΝΗ ΣΗΜΑΤΟΔΟΤΗΣΗ

Γενικά πρέπει να αποφεύγεται να χρησιμοποιείται προσωρινή φωτεινή σηματοδότηση για τη ρύθμιση της κυκλοφορίας στις περιοχές των έργων στο υπεραστικό και περιαστικό οδικό δίκτυο, ενώ στο αστικό δίκτυο επιτρέπεται μόνο εάν κυκλοφοριακοί λόγοι της περιοχής το απαιτούν. Υποχρεωτικά τοποθετείται φωτεινή σηματοδότηση στην περίπτωση αντιστρεπτής ροής της κυκλοφορίας, η οποία θα πρέπει να αποφεύγεται.

Φωτεινή σηματοδότηση επιτρέπεται να χρησιμοποιείται με χειροκίνητο έλεγχο, μόνο, στις εισόδους. εξόδους των εργοταξίων από και προς το οδικό δίκτυο αστικό και υπεραστικό, για να εξασφαλίζεται η ασφαλής είσοδος και έξοδος των οχημάτων του εργοταξίου.

Η ύπαρξη της φωτεινής σηματοδότησης γνωστοποιείται με την τοποθέτηση των σχετικών πινακίδων (K-21, Πρ-1).

Σε ειδικές περιπτώσεις (Κυρίως σε αυτοκινητόδρομους με υψηλούς φόρτους) είναι δυνατόν να επιβάλλεται η χρήση πινακίδων μεταβλητών μηνυμάτων (variable message signs VMS), οι οποίες δεν υποκαθιστούν την απαιτούμενη εργοταξιακή σήμανση, αλλά λειτουργούν συμπληρωματικά προς αυτή.

Η φωτεινή σηματοδότηση, καθώς και οι πινακίδες μεταβλητού μηνύματος ακολουθούν τις ισχύουσες προδιαγραφές και τα Ευρωπαϊκά Πρότυπα.

7.2 ΕΞΟΠΛΙΣΜΟΣ ΚΑΘΟΡΙΣΜΟΥ ΔΙΑΔΡΟΜΩΝ ΚΥΚΛΟΦΟΡΙΑΣ

- Κυκλοφοριακοί Κώνοι

Οι κυκλοφοριακοί κώνοι κατασκευάζονται από πολυαιθυλένιο, P.V.C., κ.λπ., έχοντας ολόκληρη την επιφάνεια τους αντανακλαστική, με αντανακλαστικές λευκές λωρίδες, όπως ορίζουν οι εθνικές προδιαγραφές που ισχύουν, και έχουν ύψος τουλάχιστον 750 mm. Η πλήρως αντανακλαστική επιφάνεια τους εξασφαλίζει υψηλή ευκρίνεια και ορατότητα από μεγάλη απόσταση και αντοχή σε βανδαλισμούς και ρύπους, στοιχεία συνήθη στα εργοτάξια.

Μπορεί να χρησιμοποιούνται στη θέση φανών κινδύνου, (πινακίδων, επίπεδων διαγραμμίσεων και για να υποδεικνύονται όρια ενός βραχυπρόθεσμα προσπελάσιμου καταστρώματος μέσα από περιοχές έργων και κινητών ζωνών εργασίας στοιχεία και θα πληρούν τις απαιτήσεις των σχετικών Ευρωπαϊκών Προτύπων (ΡΓΕΝ13422).

- Πινακίδες Οριοθέτησης Έργων (Π -77 και Π -78)

Τοποθετούνται με μέγιστη απόσταση μεταξύ τους 20 μέτρα στη ζώνη έργων και 10 μέτρων στην ζώνη συναρμογής: Έχουν εγκάρσιες διαγώνιες ραβδώσεις κόκκινου και άσπρου χρώματος από αντανακλαστικό υλικό τουλάχιστον τύπου ΙΙ και καθοδηγούν την κυκλοφορία προς στη κατεύθυνση των ραβδώσεων. Οι διαστάσεις των πινακίδων οριοθέτησης έργων πρέπει να είναι: πλάτος 200, 250,300 και ύψος αντίστοιχα 800,1000,1.200 σε mm.

- Εξοπλισμός Αποκλεισμού Λωρίδων

Οι λωρίδες κυκλοφορίας ή τα ερείσματα μπορεί να αποκλείονται με χρήση οχήματος αποκλεισμού λωρίδων ή ενός ρυμουλκούμενου φορείου (trailer) (κινητή μονάδα σήμανσης), κυρίως σε περιπτώσεις εργοταξίων μικρής χρονικής διάρκειας (σταθερών ή κινητών). Ο εξοπλισμός αποκλεισμού λωρίδων αποτελείται από μία τυποποιημένη φωτεινή διάταξη, που ενσωματώνει την πινακίδα Ρ-52α ή Ρ-52δ, ανάλογα με την περίπτωση, και φωτεινό αναλάμπον σήμα (βέλος) σε σχήμα τόξου, ώστε να καθοδηγεί την κυκλοφορία προς τα αριστερά ή προς τα δεξιό (όπως φαίνεται σε σκαρίφημα).

Η απόσταση μεταξύ του εξοπλισμού αποκλεισμού λωρίδων (οχήματος ή ρυμουλκούμενου φορείου) και της ζώνης έργων, εξαρτάται από την ταχύτητα κυκλοφορίας των οχημάτων και είναι κατ' ελάχιστον 30 μ. (για ταχύτητα 90χλμ/ώρα είναι 45 μ.).

- Φανοί Κινδύνου

Οι φανοί κινδύνου είναι φορητές συσκευές που αποτελούνται από αναλάμπουσες λυχνίες (λάμπες), χαμηλής εντάσεως κίτρινου χρώματος και λειτουργούν με συσσωρευτές ενέργειας. Οι αναλάμποντες φανοί χρησιμοποιούνται για την επισήμανση κινδύνου και την οπτική καθοδήγηση των οδηγών και τοποθετούνται πάνω από τις πινακίδες π- 77, π- 78 στην ζώνη συναρμογής, σε κάθε πινακίδα και στη ζώνη έργων στην πρώτη και στην τελευταία πινακίδα.

Οι φανοί κινδύνου τοποθετούνται σε ελάχιστη απόσταση από την επιφάνεια κύλισης 0,90 μ.

Οι αναλάμποντες φανοί πρέπει να ακολουθούν τα Ευρωπαϊκά Πρότυπα (ΡΓΕΝ 12352)

7.3 ΕΞΟΠΛΙΣΜΟΣ ΚΑΤΕΥΘΥΝΣΕΩΣ ΚΑΙ ΑΠΟΚΛΕΙΣΜΟΥ

- Φορητά Σηθαιά Ασφαλείας από Σκυρόδεμα ή Άλλο Υλικό

Φορητά σηθαιά ασφαλείας από σκυρόδεμα χρησιμοποιούνται μεταξύ των λωρίδων κυκλοφορίας για να προστατεύσουν τα οχήματα που εκτρέπονται από το να εισχωρήσουν σε περιοχή έργων ή για να διαχωρίσουν αντίθετα ρεύματα κυκλοφορίας, όπου είναι απαραίτητες οι εργασίες και στις 2 λωρίδες.

Ο τύπος των σηθαιών που χρησιμοποιούνται καθορίζεται από μελέτη με βάση το επιθυμητό επίπεδο συγκράτησης του Ευρωπαϊκού Προτύπου EN 1317 μέρος 2.

- Ανακλαστήρες οδοστρώματος και Πρόσθετα Αντανακλαστικά Στοιχεία Σήμανσης

Προσωρινά αντανακλαστικά στοιχεία προσαρμόζονται με επικόλληση αλλά χωρίς καρφιά και αφαιρούνται εύκολα χωρίς να καταστρέφουν την επιφάνεια του δρόμου. Πρέπει να χρησιμοποιούνται σε συνδυασμό με την οριζόντια σήμανση και το σώμα και τα αντανακλαστικά στοιχεία τους, προκειμένου περί εργοταξιακής σήμανσης, να είναι κίτρινου χρώματος.

- Ταινίες Ακουστικής Προειδοποίησης

Αυτοκόλλητες ταινίες που τοποθετούνται στο οδόστρωμα κάθετα προς τον άξονα της οδού. Η διαμόρφωση της άνω επιφάνειας τους είναι τέτοια που κατά την διέλευση των οχημάτων πάνω από αυτήν ακούγεται ένας αρκετά έντονος θόρυβος μέσα στο όχημα που εντείνει την εγρήγορση των οδηγών που διέρχονται πάνω από αυτές.

Συνιστάται η χρήση τους σε περιπτώσεις εργοταξίων που βρίσκονται σε τμήματα οδού με πολύ μεγάλες ευθυγραμμίες και τεταμένες καμπύλες που συντείνουν στην χαλάρωση της προσοχής των οδηγών.

8. ANTIMETΩΠΙΣΗ ΕΙΔΙΚΩΝ ΠΕΡΙΠΤΩΣΕΩΝ

Στις περιπτώσεις, όπου ο σχεδιασμός της εκτροπής της κυκλοφορίας, δεν εμπίπτει σε καμία από τις τυπικές κατηγορίες που αναφέρονται στο παρόν κείμενο, εάν δηλαδή υπάρχει αντικειμενική δυσκολία εφαρμογής των γεωμετρικών στοιχείων και των προδιαγραφών, ο ανάδοχος υποχρεούται να ακολουθήσει την παρακάτω διαδικασία:

I. Κατά την προετοιμασία του χρονοδιαγράμματος εργασιών, να εντοπίσει τις περιοχές στις οποίες δεν υπάρχει η δυνατότητα εφαρμογής κάποιου από τα τυπικά σκαριφήματα του κεφαλαίου 10.

II. Για κάθε μία από αυτές τις περιπτώσεις να ετοιμάσει μία πρόταση εκτροπής, στην οποία θα περιλαμβάνονται όλα τα απαραίτητα στοιχεία σχεδιασμού (γεωμετρικά χαρακτηριστικά, όρια ταχύτητας, οριζόντια και κάθετη σήμανση και στοιχεία ασφάλισης) και να την υποβάλλει στην επιβλέπουσα υπηρεσία για έγκριση.

Ο ανάδοχος υποχρεούται να προβεί στις παραπάνω ενέργειες το ελάχιστο δύο μήνες πριν την προγραμματισμένη ημερομηνία έναρξης των εργασιών σε κάθε ένα από τα τμήματα που έχει εντοπίσει ως προβληματικά όσον αφορά τις εκτροπές κυκλοφορίας.

9. ΣΥΝΤΗΡΗΣΗ

9.1 ΓΕΝΙΚΕΣ ΑΡΧΕΣ

Η συντήρηση της εργοταξιακής σήμανσης -ασφάλισης πρέπει να γίνεται κατά τρόπο που να εξασφαλίζει ότι αυτή θα παραμένει στην ορθή θέση, σε καλή κατάσταση και με συνθήκες που θα την κάνουν άμεσα και ξεκάθαρα αντιληπτή από τους επερχόμενους οδηγούς όλες τις ώρες της ημέρας και της νύκτας και κάτω από οποιοσδήποτε κλιματολογικές συνθήκες.

Προς το σκοπό αυτόν πρέπει να υπάρχει, από την τοποθέτηση αυτής και μέχρι την τελική αποξήλωσή της, πρόγραμμα τακτικής συντήρησης και πρόβλεψη διαδικασίας έκτακτης συντήρησης, για ειδικές περιπτώσεις πιθανής φθοράς στοιχείων αυτής.

9.2 ΤΑΚΤΙΚΗ ΣΥΝΤΗΡΗΣΗ

Η τακτική συντήρηση της εργοταξιακής σήμανσης -ασφάλισης θα διενεργείται σε συγκεκριμένες χρονικές στιγμές που θα καθορισθούν με ειδικό πρόγραμμα που θα υποβάλει ο ανάδοχος και θα εγκρίνει η επιβλέπουσα υπηρεσία ταυτοχρόνως με τη μελέτη της εν λόγω σήμανσης -ασφάλισης.

Η τακτική συντήρηση περιλαμβάνει:

- Τον τακτικό έλεγχο που διενεργείται για να διαπιστωθεί κατά πόσο η σήμανση και τα

στοιχεία ασφάλισης είναι σε καλή κατάσταση και να εντοπισθούν αυτά που χρειάζονται συντήρηση ή αντικατάσταση.

- Το πρόγραμμα συντήρησης/αντικατάστασης σήμανσης ή/και στοιχείων ασφάλισης που στηρίζεται στις εκθέσεις τακτικού ελέγχου και διενεργείται μέσα σε 24 ώρες από το πέρας του ελέγχου.

Τόσο το πόρισμα του ελέγχου, όσο και οι δραστηριότητες συντήρησης/αντικατάστασης θα γίνονται σε ειδικά φυλλάδια που θα υποβάλλονται στην επιβλέπουσα υπηρεσία (βλ. Κεφ. 8.3 "Διαρκής διαδικασία ελέγχου").

9.3 ΕΚΤΑΚΤΗ ΣΥΝΤΗΡΗΣΗ

Πέραν της τακτικής συντήρησης της εργοταξιακής σήμανσης -ασφάλισης, είναι αναγκαία και η ύπαρξη μηχανισμού αντιμετώπισης έκτακτων περιστατικών (ατυχήματα, ακραίες καιρικές συνθήκες, κλοπές, βανδαλισμοί κ.λπ.) που είναι δυνατόν να προκαλέσουν φθορές στην εργοταξιακή σήμανση/ασφάλιση.

Προς το σκοπό αυτόν ο υπεύθυνος κάθε εργοταξιακής ζώνης οφείλει να ενημερώνει άμεσα τον υπεύθυνο ασφαλείας του εργοταξίου για οποιοδήποτε περιστατικό συμβεί και που τυχόν θα προκαλέσει φθορά στη σήμανση /ασφάλιση της ζώνης την οποία ελέγχει. Επί πλέον ο υπεύθυνος ασφαλείας του εργοταξίου οφείλει να ενημερώνεται από τον τοπικό Σταθμό Τροχαίας, για τυχόν ύπαρξη περιστατικού που έχει προκαλέσει φθορά στη σήμανση/ασφάλιση εκτός της κυρίας ζώνης του εργοταξίου την οποία μπορεί να ελέγξει άμεσα ο υπεύθυνος της εργοταξιακής ζώνης.

Στις περιπτώσεις που παρουσιασθεί οποιαδήποτε φθορά, ο ανάδοχος οφείλει να ενεργεί άμεσα για τη συντήρηση/αντικατάσταση των φθαρμένων στοιχείων (βλ. Κεφ.8.3 "Διαρκής διαδικασία ελέγχου").

10. ΔΙΑΔΙΚΑΣΙΑ ΕΛΕΓΧΟΥ

10.1 ΜΕΛΕΤΗ ΕΡΓΟΤΑΞΙΑΚΗΣ ΣΗΜΑΝΣΗΣ ΚΑΙ ΑΣΦΑΛΙΣΗΣ

Η μελέτη εργοταξιακής σήμανσης και ασφάλισης θα πρέπει να γίνεται από μηχανικό κάτοχο μελετητικού πτυχίου στην κατηγορία των συγκοινωνιακών έργων, με μέριμνα και ευθύνη του αναδόχου του έργου και να εγκρίνεται από την επιβλέπουσα υπηρεσία. Σε περιπτώσεις που παρουσιάζεται κάποια ιδιαίτερη δυσχέρεια για την εκπόνηση της μελέτης εργοταξιακής σήμανσης, ο ανάδοχος οφείλει να ζητήσει τη βοήθεια της επιβλέπουσας υπηρεσίας για τη σύνταξη αυτής (βλ. κεφ.6 της παρούσας). Επίσης, όπου κριθεί αναγκαίο, είναι δυνατόν να ζητείται και η γνώμη/συνδρομή του οικείου τμήματος Τροχαίας που ελέγχει την περιοχή του εργοταξίου.

Όλες οι μελέτες οφείλουν να συμμορφώνονται με α) τις διατάξεις του Κώδικα Οδικής Κυκλοφορίας και των νόμων περί εκτέλεσης έργων και β) με τις απαιτήσεις της παρούσας προδιαγραφής.

Στην υπόψη μελέτη και ανάλογα με τις τοπικές συνθήκες, θα πρέπει να υπάρχει πρόβλεψη για ταχεία και ασφαλή διέλευση οχημάτων έκτακτης ανάγκης

10.2 ΕΛΕΓΧΟΣ ΕΦΑΡΜΟΓΗΣ ΣΤΗΝ ΠΡΑΞΗ

Μόλις το εργοτάξιο είναι έτοιμο για να τεθεί σε λειτουργία, ο ανάδοχος οφείλει να ενημερώσει τη διευθύνουσα υπηρεσία ώστε να το επισκεφθεί επί τόπου ο επιβλέπων μηχανικός και να ελέγξει λεπτομερώς την εφαρμογή των διαλαμβανομένων στη μελέτη εργοταξιακής σήμανσης που έχει υποβληθεί και εγκριθεί.

10.3 ΔΙΑΡΚΗΣ ΔΙΑΔΙΚΑΣΙΑ ΕΛΕΓΧΟΥ

Ο ανάδοχος, σε όλη την διάρκεια λειτουργίας του εργοταξίου, οφείλει να προβαίνει σε τακτικούς ελέγχους, σε χρονικά διαστήματα όχι αραιότερα των τριών ημερών για να διαπιστώνει ότι

όλα τα στοιχεία σήμανσης και ασφάλισης είναι στη σωστή θέση και βρίσκονται σε καλή κατάσταση και όπου τούτο δεν συμβαίνει, να προβαίνει στην έγκαιρη συντήρηση/αντικατάσταση των ελλειπόντων στοιχείων.

Σε περιπτώσεις καταστροφής των στοιχείων σήμανσης-ασφάλισης λόγω εκτάκτου περιστατικού (ατύχημα, ακραίες καιρικές συνθήκες), ο εργοταξίαρχος οφείλει να ελέγχει τα στοιχεία που κατεστράφησαν και να προβαίνει στην εντός 24ωρών αντικατάστασή τους, με κοινοποίηση της ενέργειάς του προς την επιβλέπουσα υπηρεσία.

Η επιβλέπουσα υπηρεσία οφείλει να προβαίνει, επίσης σε τακτικούς ελέγχους, σε χρονικά διαστήματα όχι αραιότερα των 10 ημερών, για να εξακριβώνει τη συμμόρφωση του αναδόχου με τα παραπάνω.

10.4 ΕΛΕΓΧΟΣ ΑΠΟΞΗΛΩΣΗΣ

Μετά το πέρας των εργασιών του κάθε εργοταξίου, ο ανάδοχος σε συνεργασία με την επιβλέπουσα υπηρεσία οφείλει να προβαίνει σε έλεγχο για να διαπιστωθεί αν όλα τα στοιχεία της εργοταξιακής σήμανσης - ασφάλισης έχουν αποξηλωθεί, ώστε να μη δημιουργείται σύγχυση στους κινούμενους, στο οδικό τμήμα, οδηγούς και εάν έχει αποκατασταθεί η κανονική κατακόρυφη και οριζόντια σήμανση καθώς και η ασφάλιση.

10.5 ΤΥΠΟΠΟΙΗΣΗ ΔΙΑΔΙΚΑΣΙΑΣ ΕΛΕΓΧΟΥ

Για τον έλεγχο της ορθής εφαρμογής των αρχών της διαδικασίας ελέγχου που περιγράφηκε, θα υπάρχει, για κάθε εργοταξιακή ζώνη, ειδικό έντυπο στο οποίο θα αναγράφονται τουλάχιστον τα ακόλουθα στοιχεία:

- Αριθμός και είδος πινακίδων που πρέπει να έχουν τοποθετηθεί. Έλεγχος ορθής τοποθέτησής τους.
- Οριζόντια σήμανση. Διαγραμμίσεις και πρόσθετα στοιχεία. Έλεγχος ορθής τοποθέτησής τους.
- Περιπολία για τον τακτικό έλεγχο της εργοταξιακής σήμανσης από τον ανάδοχο. - Διαδικασία συντήρησης.
- Περιπολία για τον τακτικό έλεγχο από την Υπηρεσία.
- Έκτακτοι έλεγχοι -περιστατικά.

Σε όλα τα ως άνω στοιχεία θα υπάρχει το όνομα και η υπογραφή αυτού που διενήργησε τους προβλεπόμενους ελέγχους, η ημερομηνία του κάθε ελέγχου και η ώρα αυτού.

Σε παράρτημα εμφανίζεται μία τυπική μορφή καταλόγου ελέγχου.

Ο κάθε υπεύθυνος εργοταξίου μπορεί να χρησιμοποιεί αυτή τη μορφή ή οποιαδήποτε άλλη παρόμοια κρίνει πλέον αποτελεσματική, εφόσον αυτή εγκριθεί και από την επιβλέπουσα υπηρεσία.

Επί πλέον των παραπάνω, θα πρέπει κατά τη φόρτωση των πινακίδων σήμανσης και των στοιχείων ασφάλισης στα οχήματα να γίνεται λεπτομερής έλεγχος των πινακίδων και στοιχείων ασφάλισης ώστε να μην παρουσιάζεται οποιαδήποτε έλλειψη κατά την τοποθέτηση αυτών.

11. ΜΕΘΟΔΟΛΟΓΙΑ ΕΓΚΑΤΑΣΤΑΣΗΣ ΚΑΙ ΑΠΟΜΑΚΡΥΝΣΗΣ ΕΡΓΟΤΑΞΙΟΥ

11.1 ΓΕΝΙΚΑ

Κατά το στάδιο προγραμματισμού των ενεργειών σύνταξη των διαδικασιών που αφορούν στο κλείσιμο λωρίδων κυκλοφορίας, θα πρέπει:

- Να προετοιμάζεται ένα σχέδιο κυκλοφοριακού ελέγχου που θα εξυπηρετεί τη κυκλοφορία με ελάχιστη καθυστέρηση.

- Να καθορίζονται ασφαλείς περιοχές έργων.
- Να καθορίζονται σαφείς ζώνες ασφάλειας, παρακείμενες στις περιοχές έργων.
- Προκειμένου περί αστικών περιοχών να γίνεται ο σχεδιασμός ασφαλών διαδρόμων κίνησης πεζών, με γεωμετρικά χαρακτηριστικά (πλάτος διαδρόμου, εξασφάλιση συνέχειας, αντιστοίχιση με διαβάσεις οδού) ικανά να εξυπηρετήσουν τους υπάρχοντες φόρτους πεζών.
- Να παρέχεται ασφαλής πρόσβαση προς και από τους χώρους εργασιών, για τους εργαζόμενους και τα εργοταξιακά οχήματα.
- Να υιοθετηθούν ασφαλείς διαδικασίες για την τοποθέτηση και την αφαίρεση των σημάτων, εν γένει.

Οι διατάξεις ρυθμίσεων/ ελέγχου της κυκλοφορίας θα πρέπει να συμμορφώνονται με ένα από τα τυπικά σκαριφήματα εργοταξιακής διαμόρφωσης που δίνονται στο Κεφ.10.

Οι μόνιμες πινακίδες και η οριζόντια σήμανση, δεν θα πρέπει να βρίσκονται σε αντίφαση με την προσωρινή σήμανση, και θα πρέπει είτε να καλύπτονται με αδιαφανές ανθεκτικό υλικό (π.χ. μελανό φύλλο πολυαιθυλενίου πάχους τουλάχιστον 0, 10mm), είτε να αφαιρούνται. Η εγκατάσταση της σήμανσης των εκτροπών κυκλοφορίας θα πρέπει να προηγείται του κλεισίματος οποιασδήποτε λωρίδας ή καταστρώματος. Το σχέδιο κυκλοφοριακών ρυθμίσεων θα πρέπει να διασφαλίζει τον αποκλεισμό εμπλοκής των εργαζομένων με την διερχόμενη κυκλοφορία καθώς και την ασφαλή κίνηση πεζών, σε αστικές περιοχές.

Η εγκατάσταση και η αφαίρεση της σήμανσης θα πρέπει να σχεδιάζεται προσεκτικά, και να διενεργείται σε ώρες μειωμένου κυκλοφοριακού φόρτου.

Ο ανάδοχος, θα πρέπει να ετοιμάσει ένα λεπτομερές χρονοδιάγραμμα ενεργειών καθώς και οδηγίες για την εκτέλεση των εργασιών, λαμβάνοντας πάντα υπ' όψη τη πολυπλοκότητα των έργων και του κλεισίματος των λωρίδων.

11.2 ΠΡΟΓΡΑΜΜΑΤΙΣΜΟΣ -ΠΡΟΕΛΕΓΧΟΣ

Κατά τον προγραμματισμό και την προετοιμασία των λεπτομερών διαδικασιών για κάθε διάταξη, οι απαιτήσεις που πρέπει να ικανοποιηθούν είναι:

α) Ορισμός ενός ατόμου υπεύθυνου για το κλείσιμο/άνοιγμα των λωρίδων/καταστρωμάτων. Το άτομο αυτό θα πρέπει να είναι γνωστό σε όλο το προσωπικό.

β) Χρήση από τους εργαζόμενους ιματισμού υψηλής ανταντακλαστικότητας σύμφωνα με το ευρωπαϊκό πρότυπο EN 471. Αυτό είναι ένα θέμα που αφορά την ασφάλεια όχι μόνο του εργαζόμενου, αλλά και των άλλων.

γ) Τα οχήματα, να φέρουν την κατάλληλη σήμανση, συμπεριλαμβανομένων και αναλαμπόντων κίτρινων φανών με οδηγίες για τη χρήση τους.

δ) Γνωστοποίηση σε όλο το προσωπικό του χρονικού προγραμματισμού των εργασιών. Θα πρέπει να καταβάλλεται κάθε δυνατή προσπάθεια για την αποφυγή των ωρών υψηλού κυκλοφοριακού φόρτου.

ε) Εκπαίδευση του προσωπικού, για την εξοικείωσή του με τη σειρά του κάθε εγχειρήματος.

στ) Διασαφήνιση των καθηκόντων και υποχρεώσεων του κάθε ατόμου.

ζ) Η φόρτωση και εκφόρτωση των πινακίδων θα πρέπει να γίνει από την πλευρά του οχήματος που δε συνορεύει με τη κυκλοφορία.

η) Προστασία του προσωπικού με όχημα αποκλεισμού λωρίδας, κατά την εγκατάσταση και απομάκρυνση των πινακίδων και των άλλων μέσων σήμανσης που έχουν τοποθετηθεί στη κεντρική νησίδα, καθώς και όπου αλλού αυτό κρίνεται αναγκαίο για λόγους ασφαλείας.

θ) Σαφής ορισμός και επισήμανση των εισόδων -εξόδων των εργοταξιακών οχημάτων.

ι) Πρόβλεψη για τη διέλευση των οχημάτων άμεσης ανάγκης, με κατάλληλη σήμανση ώστε να διέρχονται ανενόχλητα υπό οποιοσδήποτε συνθήκες.

ια) Καθορισμός συγκεκριμένων διαδικασιών για την απομάκρυνση ή κάλυψη των προσωρινών πινακίδων όταν δεν ισχύουν (π.χ. εκτός ωρών εργασίας κατά την νύκτα).

ιβ) Η απόδοση στην κυκλοφορία (μετά το πέρας των εργασιών) των λωρίδων και καταστρωμάτων, για τη συνήθη χρήση, θα πρέπει να ακολουθεί παρόμοιες διαδικασίες.

Με το πέρας των εργασιών, δεν θα πρέπει να παραμένουν πινακίδες κυκλοφορίας ή άλλα μέσα σήμανσης στην περιοχή έργων.

11.3 ΠΡΟΕΤΟΙΜΑΣΙΑ

Ο ανάδοχος πρέπει, πριν την έναρξη της εργασίας να έχει επιτελέσει τα επόμενα καθήκοντα:

α) Έλεγχο και, όπου είναι απαραίτητο, επισκευή, αντικατάσταση ή προμήθεια:

- Σημάνσεων, στηριγμάτων σημάνσεων, κώνων, πινακίδων οριοθέτησης έργων, φραγμάτων, προειδοποιητικών αναλαμπόντων φανών κ.λπ.. τα οποία είναι απαραίτητα για τον αποκλεισμό του τμήματος του οδοστρώματος.

- Οποιοδήποτε αναγκαίων μη τυποποιημένων σημάτων έχουν εγκριθεί από την υπηρεσία.

- Εξοπλισμού ασφάλειας, συμπεριλαμβανομένων και διακριτικών οριζοντίων σημάνσεων και κίτρινων φανών κινδύνου.

- Υψηλής ευκρίνειας ιματισμού για όλο το προσωπικό.

- Προμήθεια ειδικών οχημάτων για κινητά φράγματα εμπόδια λωρίδων

β) Διευθέτηση μεταφοράς σημάνσεων, στηρίγματα σημάνσεων κ.λπ.. επί των οχημάτων στη σωστή σειρά και στις καλύτερες δυνατές θέσεις ώστε να διευκολύνεται η απόσυρση αυτών των σημάνσεων μετά το τέλος της δραστηριότητας.

γ) Να δίδονται εντολές σε όλο το προσωπικό σχετικά με τη συχνότητα των δραστηριοτήτων και τα προσωπικά τους καθήκοντα και τις υποχρεώσεις τους.

δ) Πριν από την έναρξη της δραστηριότητας, να ελέγχονται τα οχήματα, ο εξοπλισμός και το προσωπικό ώστε όλα να βρίσκονται στη σωστή θέση.

11.4 ΜΕΘΟΔΟΛΟΓΙΑ ΓΙΑ ΤΟΠΟΘΕΤΗΣΗ ΚΑΙ ΑΠΟΣΥΡΣΗ ΣΗΜΑΝΣΕΩΝ

Ο υπεύθυνος πρέπει να εκτιμά την καταλληλότητα της περιγραφόμενης μεθόδου λαμβάνοντας υπ' όψη τη χάραξη της οδού, τον φόρτο, τη σύνθεση και την ταχύτητα της κυκλοφορίας και άλλους συντελεστές που μπορεί να επηρεάσουν την ασφάλεια των χρηστών και των εργαζομένων στα εργοτάξια. Έχοντας εκτιμήσει πλήρως τους κινδύνους πρέπει να καταβληθεί προσπάθεια για την ελαχιστοποίησή τους.

Οι βασικές αρχές εγκατάστασης/τοποθέτησης σημάνσεων περιλαμβάνουν τα εξής:

- Οι σημάνσεις μπορεί να τοποθετούνται σε ένα ή δύο στάδια. Αν τοποθετούνται σε δύο, κατά το πρώτο στάδιο τοποθετούνται όσο το δυνατό πλησιέστερα στο σημείο οριστικής τοποθέτησης τους, σαφώς εκτός οδοστρώματος. Το εμπρόσθιο μέρος της σήμανσης δεν πρέπει να είναι ορατό από τους οδηγούς και, αν είναι απαραίτητο, πρέπει να είναι καλυμμένη. Κατά το δεύτερο στάδιο οι σημάνσεις πρέπει να εγκαθίστανται στη σωστή θέση και τα καλύμματά τους να απομακρύνονται.

- Η τοποθέτηση των σημάνσεων πρέπει να αρχίζει με το προειδοποιητικό σήμα (K-20) όσο το δυνατόν μακρύτερα από το εργοτάξιο.

- Το όχημα που φέρει την σήμανση πρέπει να πλησιάσει το εργοτάξιο μέσω της κυκλοφορίας

και να σταθμεύσει ασφαλώς έτσι ώστε να μειωθεί όσο το δυνατόν η εμπλοκή του με την κανονική κυκλοφορία, έχοντας θέσει σε λειτουργία τους κίτρινους προειδοποιητικούς φανούς.

- Αφού σταθμεύσει το όχημα, πρέπει να προστατεύεται τοποθετώντας, όσο πλησιέστερα γίνεται, τις σημάσεις P-52α ή P-52δ. Αν ο υπεύθυνος το θεωρεί απαραίτητο πρέπει να τοποθετείται ένα όχημα αποκλεισμού λωρίδας ή ερείσματος για να προστατεύει το όχημα που φέρει την σήμανση και διατηρώντας μία απόσταση 25 μέτρων πίσω από αυτό.

- Όποτε είναι δυνατό πρέπει οι πινακίδες και τα λοιπά στοιχεία να εκφορτώνονται από την δεξιά πλευρά ή πίσω από το όχημα.

- Το όχημα που φέρει την σήμανση θα μετακινηθεί προς το επόμενο σημείο σήμανσης ακολουθούμενο από ένα όχημα αποκλεισμού λωρίδας (αν διατίθεται) και θα ακολουθήσει τις διαδικασίες που περιγράφονται μέχρι να τοποθετηθούν όλα τα σήματα.

- Κώνοι ή πινακίδες οριοθέτησης έργων τοποθετούνται σε περίπτωση εργασίας εκτός των παρυφών του οδοστρώματος, κατά την ροή της κυκλοφορίας, μαζί με ένα όχημα που φέρει σήμανση και ένα όχημα αποκλεισμού λωρίδας (αν διατίθεται) προκειμένου να υπάρχει ασφάλεια.

- Κατά την ολοκλήρωση της τοποθέτησης της σήμανσης το όχημα που φέρει σήμανση και το όχημα αποκλεισμού λωρίδας πρέπει να σβήσουν τους προειδοποιητικούς φανούς τους, να εισέλθουν στην κανονική κυκλοφορία και να εγκαταλείψουν το εργοτάξιο.

Οι βασικές αρχές για απόσυρση σημάτων περιλαμβάνουν τα παρακάτω:

- Οι γενικές τεχνικές αφαίρεσης είναι παρεμφερείς με αυτές της τοποθέτησης. Η κύρια διαφορά συνίσταται στη συχνότητα των σταδίων.

- Πριν αρχίσει η αφαίρεση, στο εργοτάξιο πρέπει να γίνεται επισταμένος έλεγχος ώστε να εξακριβωθεί με βεβαιότητα ότι δεν υπάρχουν εργαζόμενοι, εργοταξιακά οχήματα ή/και μηχανήματα, υλικά και μπάζα.

- Τα προειδοποιητικά σήματα έργων (K-20) παραμένουν μέχρι να αφαιρεθούν όλες οι άλλες σημάσεις και στοιχεία εξοπλισμού.

- Ένα όχημα αποκλεισμού λωρίδας πρέπει να χρησιμοποιείται προκειμένου να προστατεύει το όχημα που φέρει τη σήμανση σε όλες τις περιπτώσεις, το οποίο διατηρεί μία κατάλληλη θέση, συνήθως 30 έως 45 μέτρα σε υπεραστικές οδούς και 15 μέτρα σε αστικές, από το όχημα που φέρει την σήμανση, εμπρός ή πίσω από αυτό, σε σχέση με την επερχόμενη κυκλοφορία.

- Οι κώνοι και οι πινακίδες οριοθέτησης έργων θα είναι τα πρώτα που θα αφαιρούνται ενώ το όχημα που φέρει τη σήμανση θα λειτουργεί εντός των ορίων της αποκλεισμένης περιοχής, όπου το πλάτος είναι αρκετό.

- Μετά την ολοκλήρωση της αφαίρεσης των κώνων και των πινακίδων οριοθέτησης έργων και τα δύο οχήματα θα πλησιάσουν την τελευταία τοποθετημένη σήμανση, συνήθως την P-36, και θα αφαιρούνται όλα τα σήματα με αντίθετη σειρά από αυτή της διαδικασίας τοποθέτησης.

Αυτό συνήθως απαιτεί τη χρήση ενός οχήματος αποκλεισμού λωρίδας μπρός από το όχημα που φέρει τη σήμανση έχοντας στο εμπρόσθιο μέρος τη σήμανση P-52α ή P-52δ.

- Οι τελευταίες σημάσεις που πρέπει να αφαιρεθούν είναι οι προειδοποιητικές σημάσεις έργου K-20.

- Όταν ολοκληρωθεί η διαδικασία αφαίρεσης των σημάτων, το όχημα που φέρει αυτές και το όχημα αποκλεισμού των λωρίδων σβήνουν τους προειδοποιητικούς φανούς τους, εισέρχονται στην κυκλοφορία και εγκαταλείπουν το εργοτάξιο.

12. ΤΥΠΙΚΑ ΣΚΑΡΙΦΗΜΑΤΑ

Στο κεφάλαιο αυτό εμφανίζονται τα τυπικά σκαριφήματα των πλέον συνήθων περιπτώσεων εκτροπών κυκλοφορίας λόγω εργοταξίου που συναντώνται κατά μήκος του ελληνικού οδικού δικτύου τόσο για το αστικό όσο και για το υπεραστικό και η αντίστοιχη σήμανση και ασφάλισή τους.

Στα τυπικά αυτά σκαριφήματα εμφανίζονται, πέραν των στοιχείων σήμανσεων και ασφάλισης, και ορισμένες πρόσθετες οδηγίες που θα πρέπει, κατά περίπτωση, να ακολουθούνται. Θα πρέπει να σημειωθεί ότι οι διατάξεις ελέγχου κυκλοφορίας θα πρέπει να συμμορφώνονται με ένα από τα τυπικά αυτά σκαριφήματα ενώ, στις ειδικές περιπτώσεις που δεν καλύπτονται από αυτά, θα πρέπει να ακολουθείται η διαδικασία του Κεφ. 6 "κρίσιμες περιπτώσεις" της παρούσας προδιαγραφής.

Οι διατάξεις του παρόντος κεφαλαίου αποτελούν τη τυπική αλλά και την ελάχιστη σήμανση κατά περίπτωση. Τα εξατομικευμένα χαρακτηριστικά κάθε διάταξης και εργοταξίου θα πρέπει να λαμβάνονται υπ' όψη με προσοχή, ενώ θα πρέπει να τοποθετούνται κάποιες πρόσθετες πινακίδες μόνο στην περίπτωση που υπάρχουν αμφιβολίες για το εάν οι οδηγοί αντιληφθούν τις πινακίδες και αντιδράσουν έγκαιρα, σε σημεία όπου υπάρχει περιορισμένη ορατότητα.

ΠΑΡΑΡΤΗΜΑ - ΚΑΤΑΛΟΓΟΣ ΕΛΕΓΧΩΝ

1. Έργο:	
Τμήμα Έργου.....	Τυποποιημένο σχέδιο.....
Συντάχθηκε από..... - / /200...	Ελέγχθηκε & Εγκρίθηκε από..... - / /200...
2. Υπεύθυνοι ασφαλείας:	
Αναδόχου:	
Επιβλέπουσας υπηρεσίας:	

	Είδος / Εργασία	Ελέγχθηκε από		Παρατηρήσεις
		Ναι	Όχι	
1	Έλεγχος έκδοσης απαιτούμενων αστυνομικών αποφάσεων			
2	Εξασφάλιση επικοινωνίας με την αρμόδια αστυνομική αρχή			
3	Ύπαρξη ιματισμού εργαζομένων υψηλής αντανακλαστικότητας			
4	Επισήμανση οχημάτων εργοταξίου			
5	Έλεγχος για θάμβωση του ειδικού εργοταξιακού φωτισμού νυκτερινής εργασίας			
6	Τήρηση Χρονικού προγραμματισμού			
7	Καθορισμός και τήρηση αρμοδιοτήτων εργαζομένων			
8	Απομάκρυνση εμποδίων από τα ερείσματα			
9	Ορθή τοποθέτηση πινακίδων-διαγραμμίσεων - πρόσθετων στοιχείων			
10	Ύπαρξη μέτρων προστασίας εργαζομένων			
11	Καθορισμός και επισήμανση εισόδων – εξόδων εργοταξιακών οχημάτων			
12	Πρόβλεψη διαρκούς διέλευσης οχημάτων έκτακτης ανάγκης			
13	Επιτόπου έλεγχος μετά την εγκατάσταση του συστήματος σήμανσης και ασφάλισης για σωστή εφαρμογή μελέτης			
14	Τακτικοί έλεγχοι			
15	Έλεγχος σωστής εφαρμογής της μελέτης αλλαγών λόγω αναδιάταξης των χώρων του εργοταξίου			
16	Έλεγχος επάρκειας φωτισμού στην περιοχή των έργων			
17	Απομάκρυνση όλων των εμποδίων πριν την απόδοση του τμήματος στην κυκλοφορία.			

Ο ελέγξας



ΑΥΤΟΚΙΝΗΤΟΔΡΟΜΟΙ

ΕΡΓΟΤΑΞΙΑ ΜΑΚΡΑΣ ΔΙΑΡΚΕΙΑΣ

ΣΗΜΑΝΣΗ ΕΚΤΕΛΟΥΜΕΝΩΝ ΕΡΓΩΝ

Σχέδιο 1.1.2 : Αποκλεισμός λωρίδας

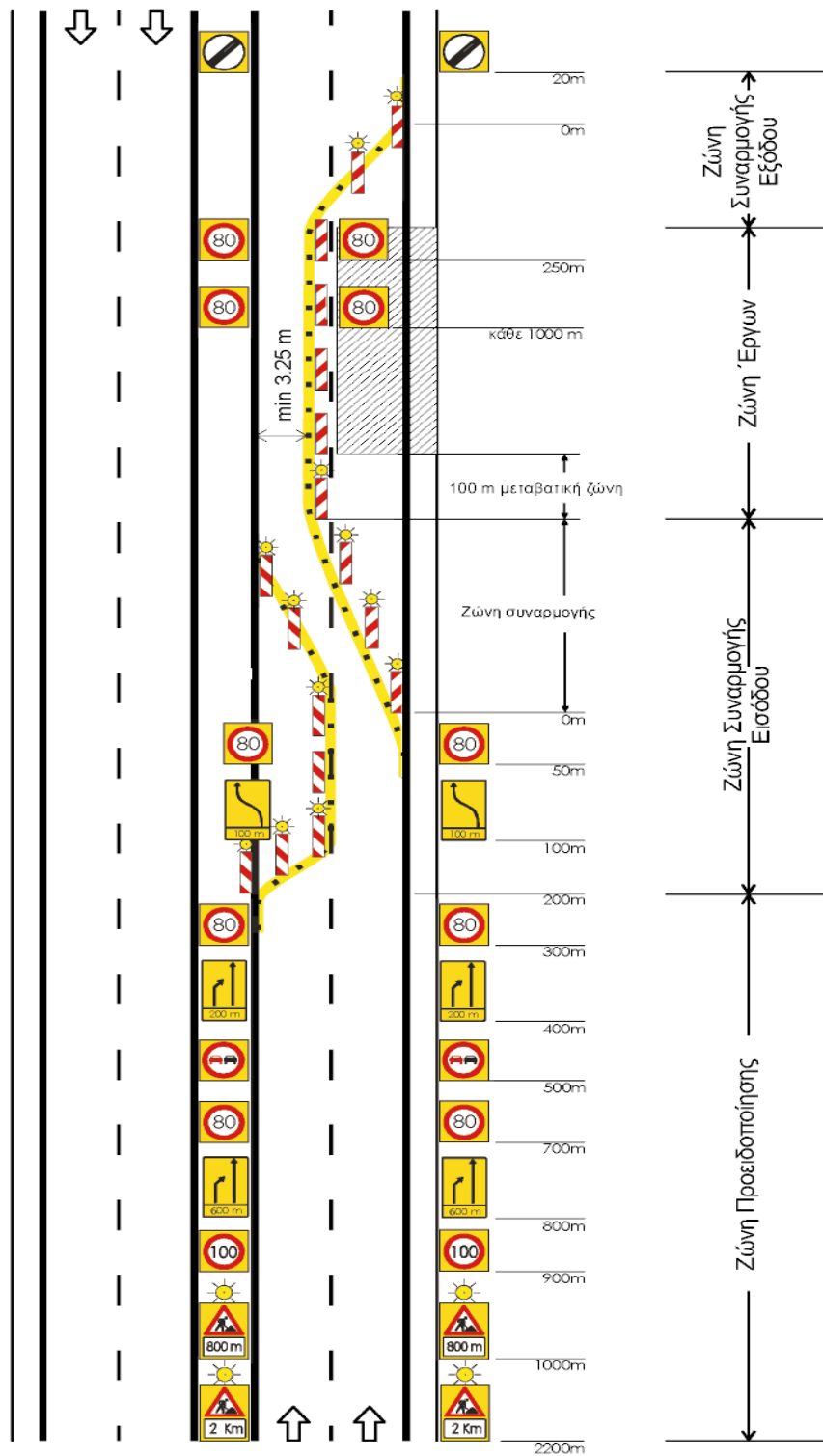

ΣΗΜΑΝΣΗ ΕΚΤΕΛΟΥΜΕΝΩΝ ΕΡΓΩΝ

Σχέδιο 1.1.3α : Κλείσιμο λωρίδων με αντίθετη κίνηση (contraflow), και μείωση αριθμού λωρίδων κίνησης.

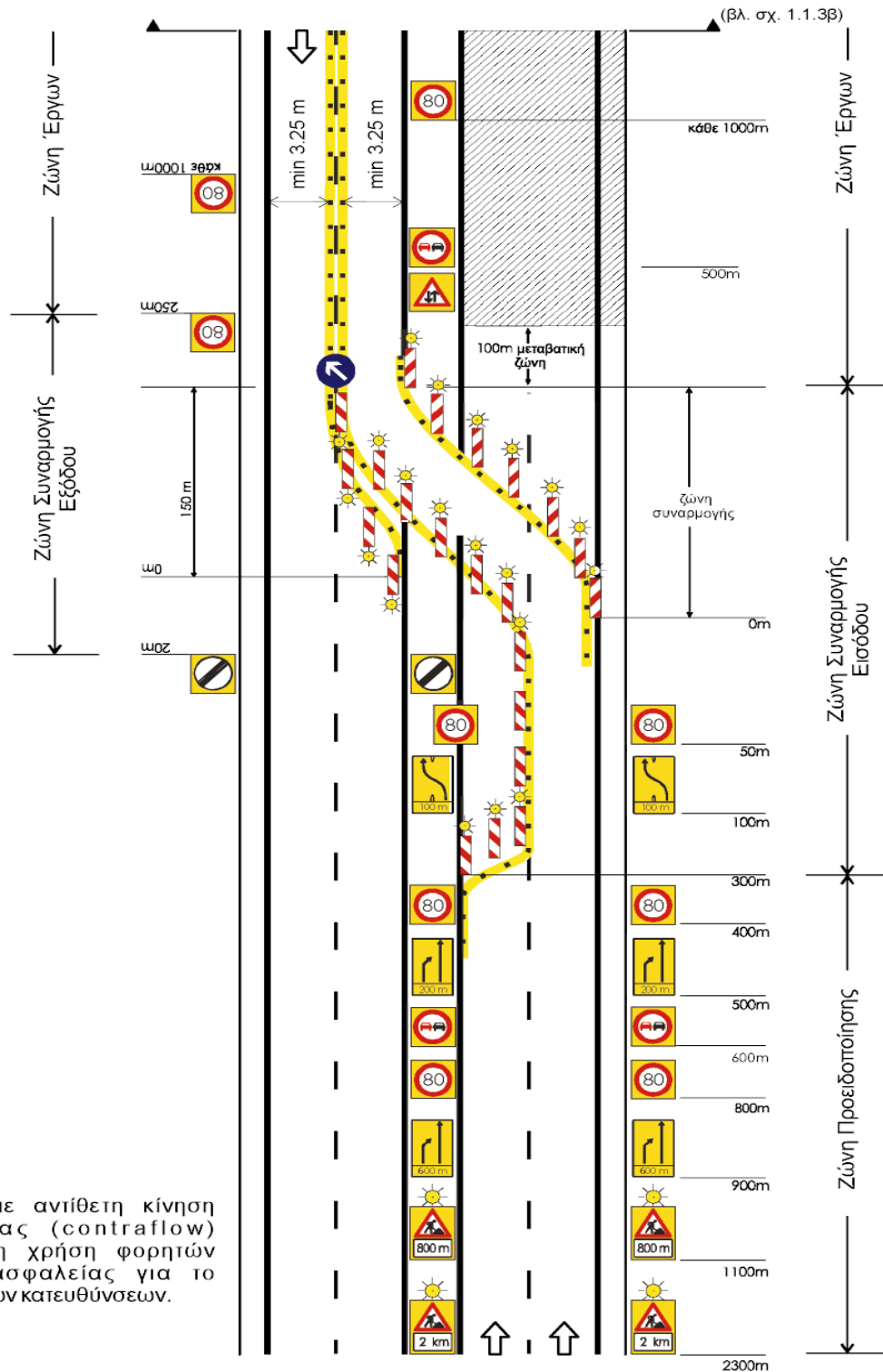

ΣΗΜΕΙΩΣΗ:

Σε θέσεις με αντίθετη κίνηση κυκλοφορίας (contraflow) συνιστάται η χρήση φορητών στηθαίων ασφαλείας για το διαχωρισμό των κατευθύνσεων.

ΣΗΜΑΝΣΗ ΕΚΤΕΛΟΥΜΕΝΩΝ ΕΡΓΩΝ

Σχέδιο 1.1.3β : Κλείσιμο λωρίδων με αντίθετη κίνηση (contraflow), και μείωση αριθμού λωρίδων κίνησης.

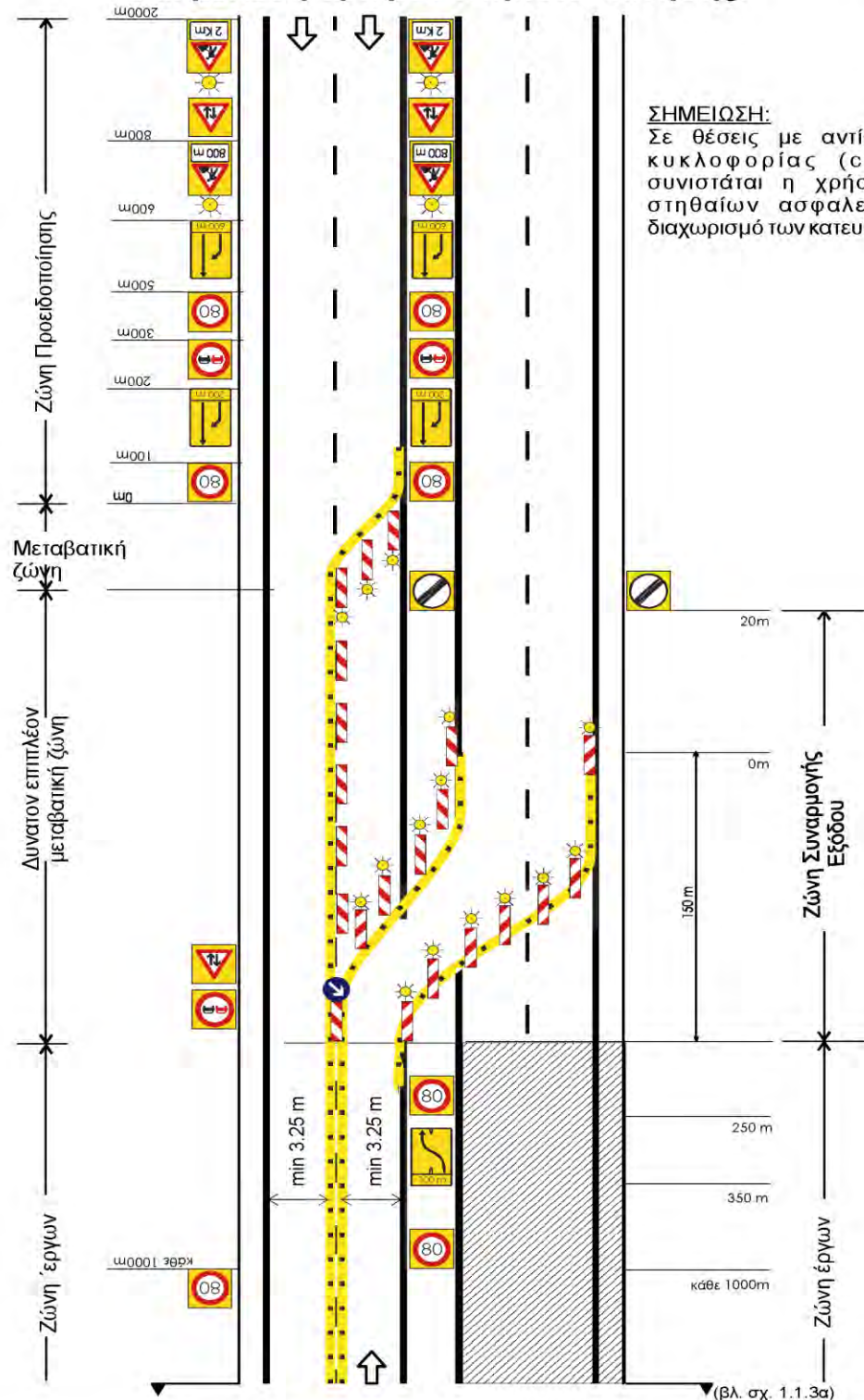

ΣΗΜΑΝΣΗ ΕΚΤΕΛΟΥΜΕΝΩΝ ΕΡΓΩΝ

Σχέδιο 1.1.4α : Κλείσιμο λωρίδων με αντίθετη κίνηση (contraflow), χωρίς μείωση αριθμού λωρίδων κίνησης.

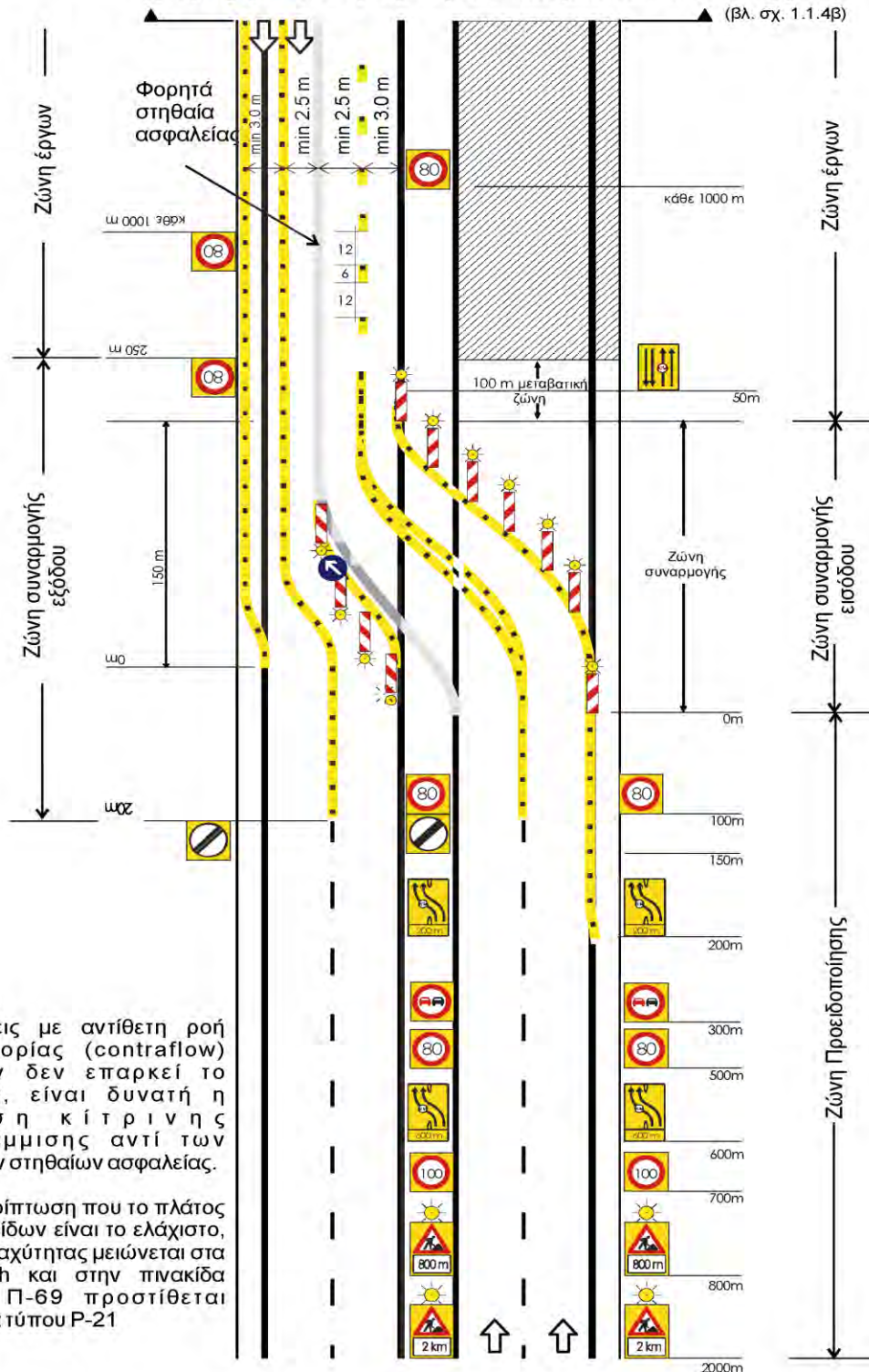

ΣΗΜΕΙΩΣΗ:

- 1) Σε θέσεις με αντίθετη ροή κυκλοφορίας (contraflow) εφόσον δεν επαρκεί το πλάτος, είναι δυνατή η χρήση κίτρινης διαγράμμισης αντί των φορητών στηθαίων ασφαλείας.
- 2) Στην περίπτωση που το πλάτος των λωρίδων είναι το ελάχιστο, το όριο ταχύτητας μειώνεται στα 60 Km/h και στην πινακίδα τύπου Π-69 προστίθεται πινακίδα τύπου P-21

ΣΗΜΑΝΣΗ ΕΚΤΕΛΟΥΜΕΝΩΝ ΕΡΓΩΝ

Σχέδιο 1.1.4β : Κλείσιμο λωρίδων με αντίθετη κίνηση (contraflow), χωρίς μείωση αριθμού λωρίδων κίνησης.

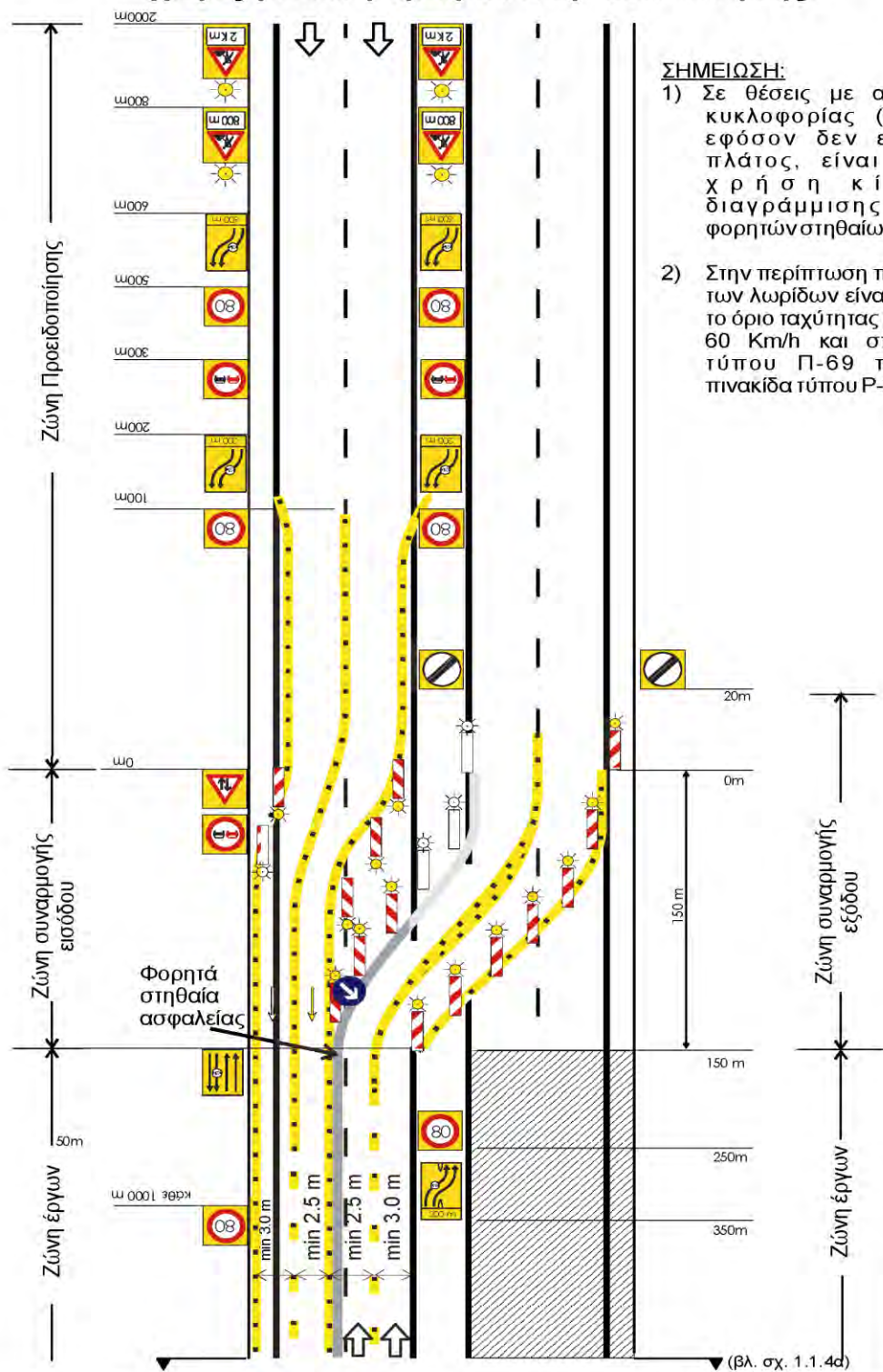

- ΣΗΜΕΙΩΣΗ:**
- 1) Σε θέσεις με αντίθετη ροή κυκλοφορίας (contraflow) εφόσον δεν επαρκεί το πλάτος, είναι δυνατή η χρήση κίτρινης διαγράμμισης αντί των φορητών στηθαίων ασφαλείας.
 - 2) Στην περίπτωση που το πλάτος των λωρίδων είναι το ελάχιστο, το όριο ταχύτητας μειώνεται στα 60 Km/h και στην πινακίδα τύπου Π-69 προστίθεται πινακίδα τύπου P-21

ΣΗΜΑΝΣΗ ΕΚΤΕΛΟΥΜΕΝΩΝ ΕΡΓΩΝ

Σχέδιο 1.1.5α : Μερικώς αντίθετη κίνηση (partial contraflow).

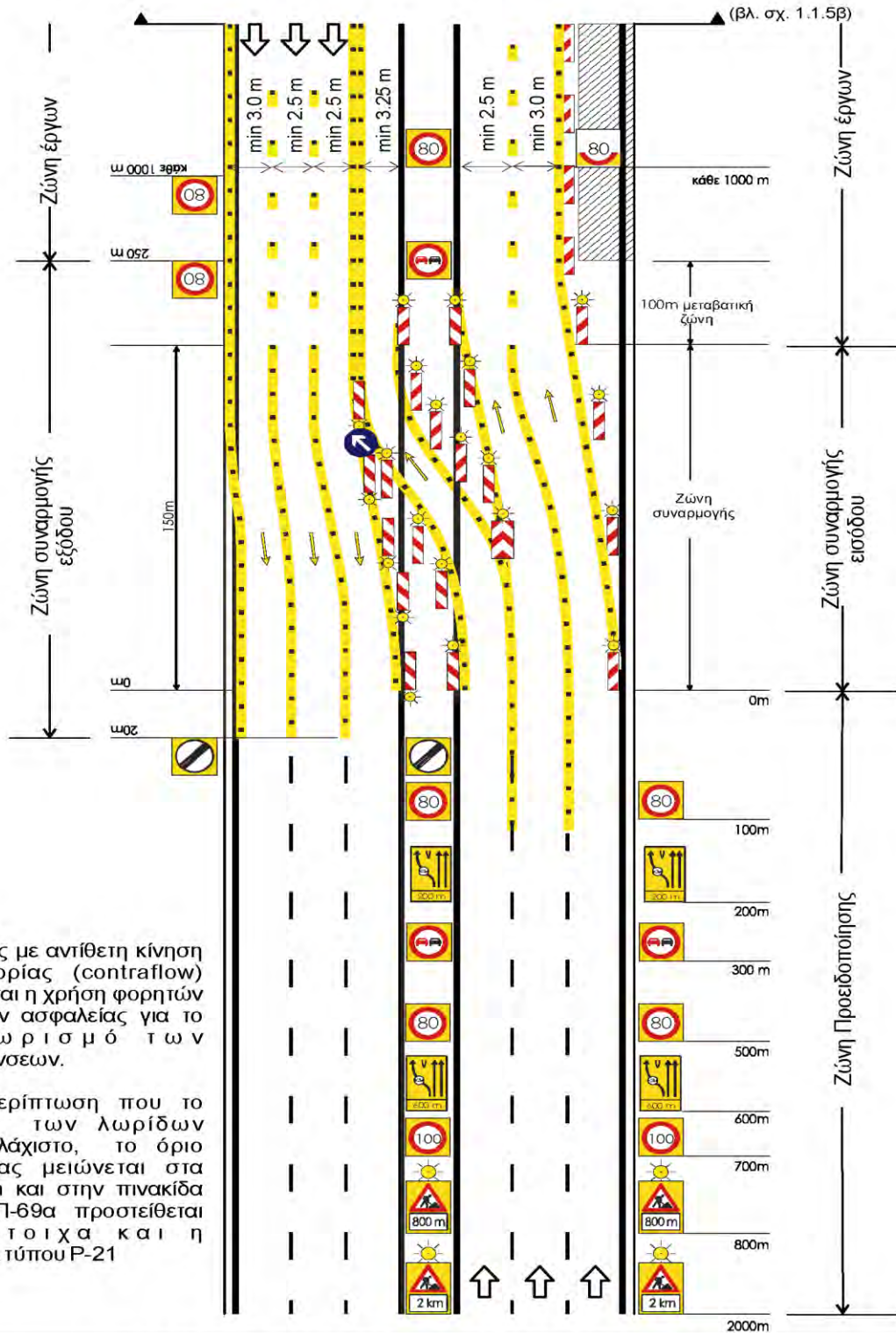

ΣΗΜΕΙΩΣΗ:

- 1) Σε θέσεις με αντίθετη κίνηση κυκλοφορίας (contraflow) συνιστάται η χρήση φορητών σηθαίων ασφαλείας για το διαχωρισμό των κατευθύνσεων.
- 2) Στην περίπτωση που το πλάτος των λωρίδων είναι το ελάχιστο, το όριο ταχύτητας μειώνεται στα 60 Km/h και στην πινακίδα τύπου Π-69α προστείνεται αντίστοιχα και η πινακίδα τύπου Ρ-21

ΣΗΜΑΝΣΗ ΕΚΤΕΛΟΥΜΕΝΩΝ ΕΡΓΩΝ

Σχέδιο 1.1.5β : Μερικώς αντίθετη κίνηση (patrial contraflow).

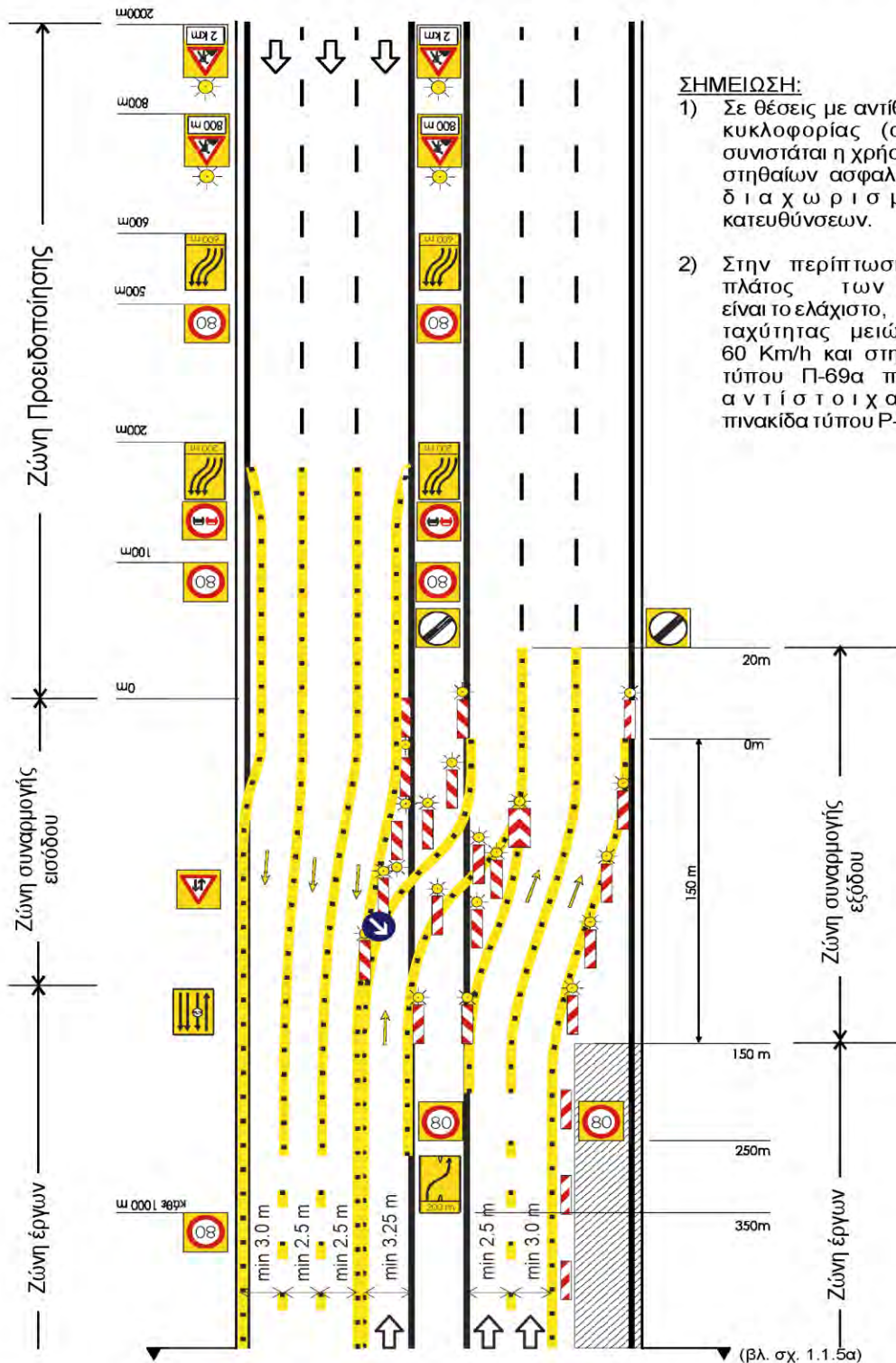

ΣΗΜΑΝΣΗ ΕΚΤΕΛΟΥΜΕΝΩΝ ΕΡΓΩΝ

Σχέδιο 1.1.6 : Εργοτάξιο σε περιοχή κόμβου.

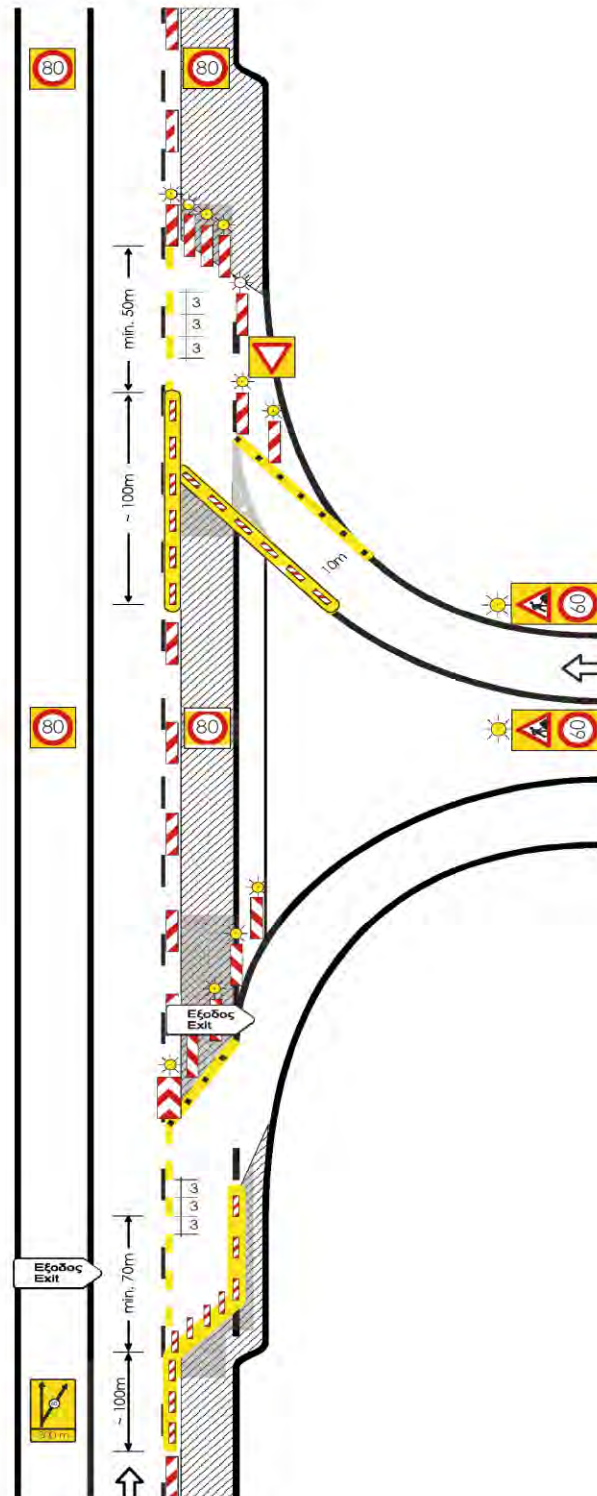

ΣΗΜΕΙΩΣΗ:

- 1) Για τη σήμανση της αρτηρίας εφαρμόζεται το σχέδιο 1.1.2.
- 2) Το όριο ταχύτητας στον κλάδο εισόδου εξαρτάται από τις τοπικές συνθήκες.
- 3) Στις θέσεις που απαιτείται ορατότητα για την εισερχόμενη κυκλοφορία και για επισήμανση της λωρίδας εξόδου, χρησιμοποιούνται χαμηλού ύψους κατευθυντήρια στοιχεία.
- 4) Εάν η Πινακίδα Εξόδου (Π-86) δεν είναι ορατή στην περιοχή των έργων τοποθετείται επαναληπτική στη μεσαία νησίδα.
- 5) Επιπλέον για βελτίωση των συνθηκών ασφαλείας της κυκλοφορίας τοποθετείται προειδοποιητική πινακίδα ορίου ταχύτητας για την έξοδο του Κόμβου.

ΣΗΜΑΝΣΗ ΕΚΤΕΛΟΥΜΕΝΩΝ ΕΡΓΩΝ

Σχέδιο 1.1.7 : Εργασίες στο έρεισμα της οδού.

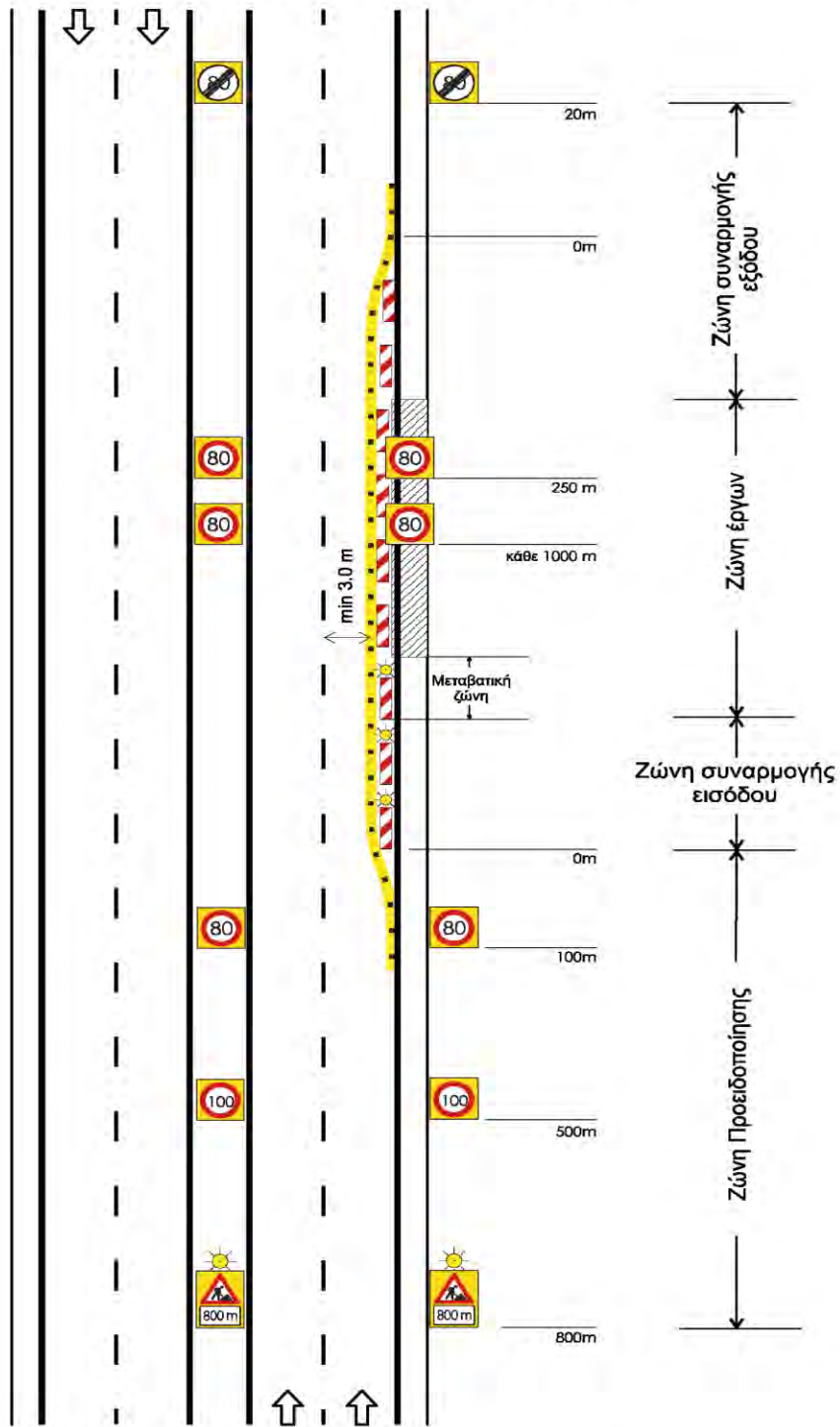

ΣΗΜΑΝΣΗ ΕΚΤΕΛΟΥΜΕΝΩΝ ΕΡΓΩΝ

A large, light gray, stylized letter 'A' graphic that serves as a background for the main text. It consists of two vertical bars and a horizontal crossbar, all with a slight gradient.

ΑΥΤΟΚΙΝΗΤΟΔΡΟΜΟΙ

ΕΡΓΟΤΑΞΙΑ ΜΙΚΡΗΣ ΔΙΑΡΚΕΙΑΣ

(σταθερά ή κινητά)

ΣΗΜΑΝΣΗ ΕΚΤΕΛΟΥΜΕΝΩΝ ΕΡΓΩΝ

Σχέδιο 1.2.1 : Κλείσιμο δεξιάς λωρίδας.

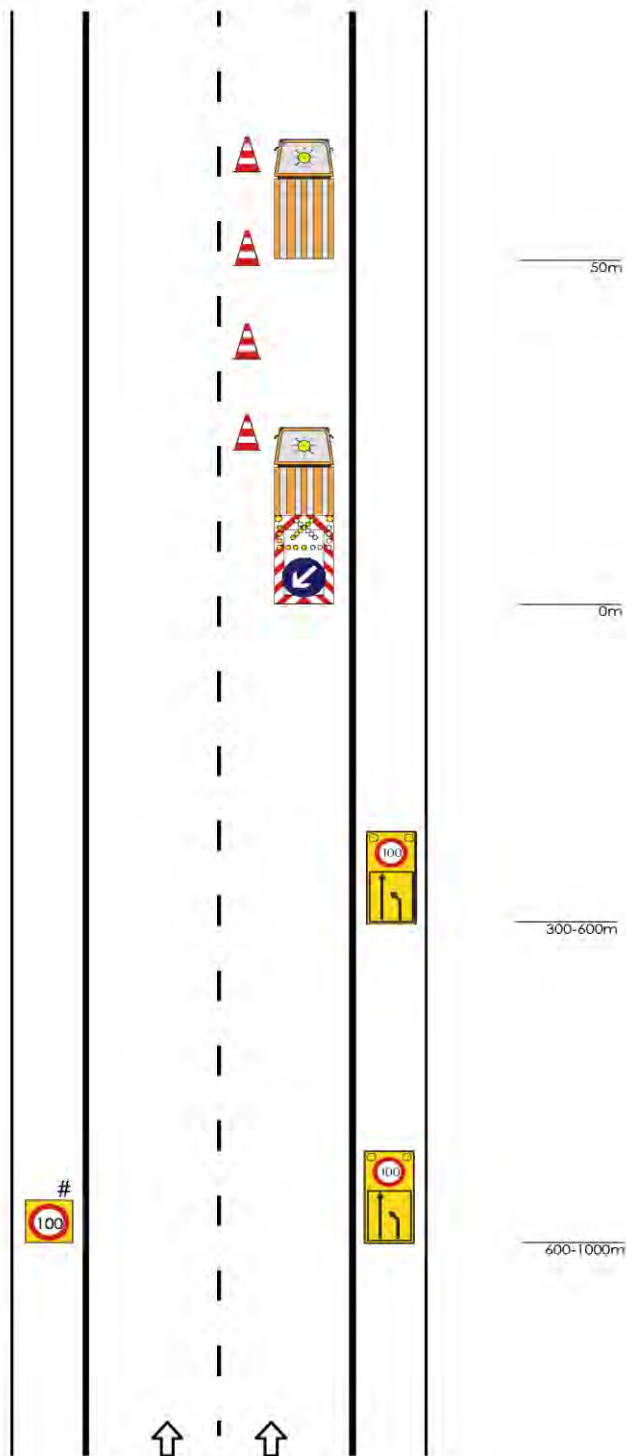

ΣΗΜΕΙΩΣΕΙΣ:

Σε κινητές εργοταξιακές ζώνες δεν επιβάλλεται η τοποθέτηση κώνων.

Μόνο σε σταθερά εργοτάξια.

ΣΗΜΑΝΣΗ ΕΚΤΕΛΟΥΜΕΝΩΝ ΕΡΓΩΝ

Σχέδιο 1.2.2 : Κλείσιμο αριστερής λωρίδας.

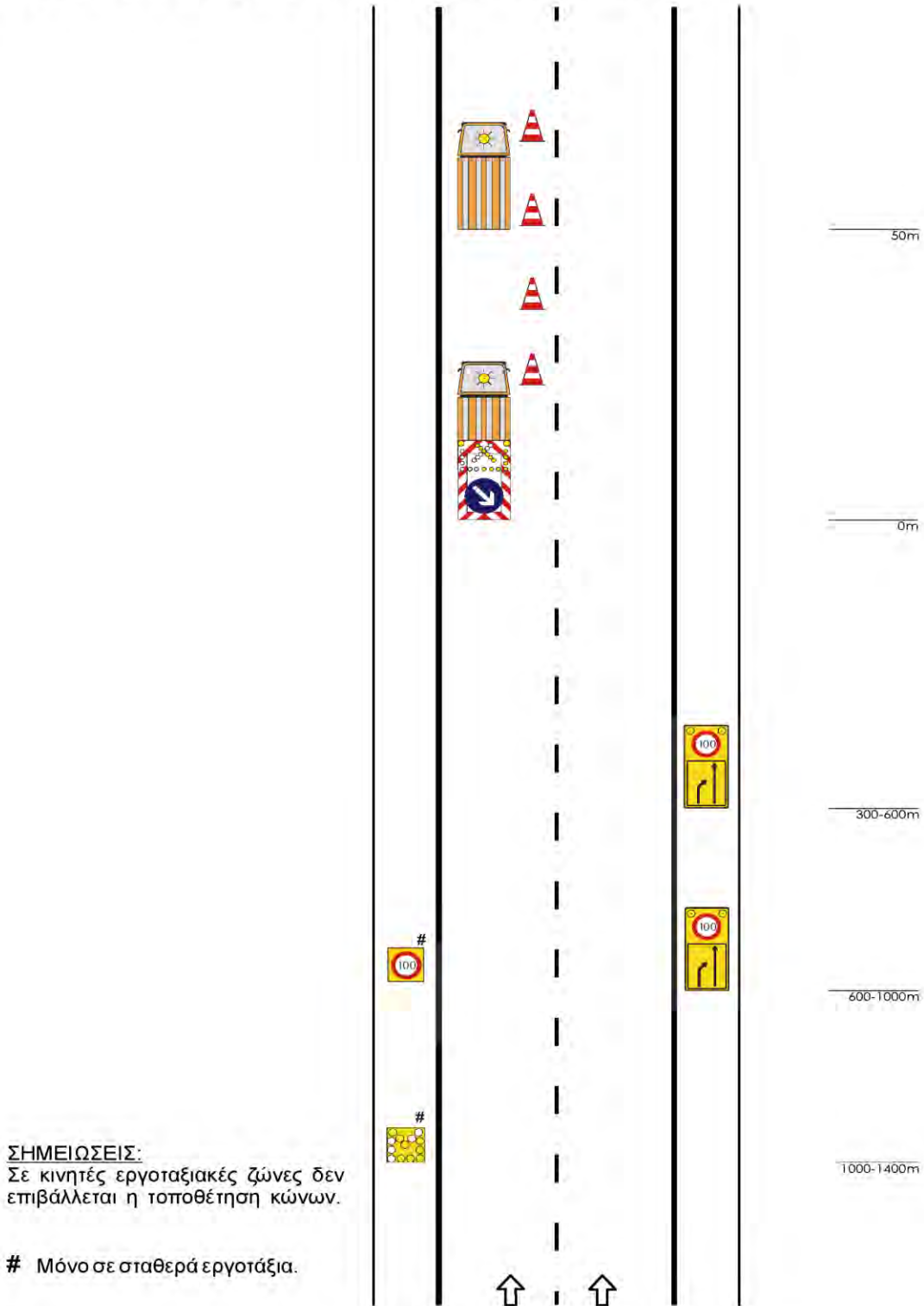

ΣΗΜΑΝΣΗ ΕΚΤΕΛΟΥΜΕΝΩΝ ΕΡΓΩΝ

Σχέδιο 1.2.3 : Κλείσιμο δεξιάς και μεσαίας λωρίδας.

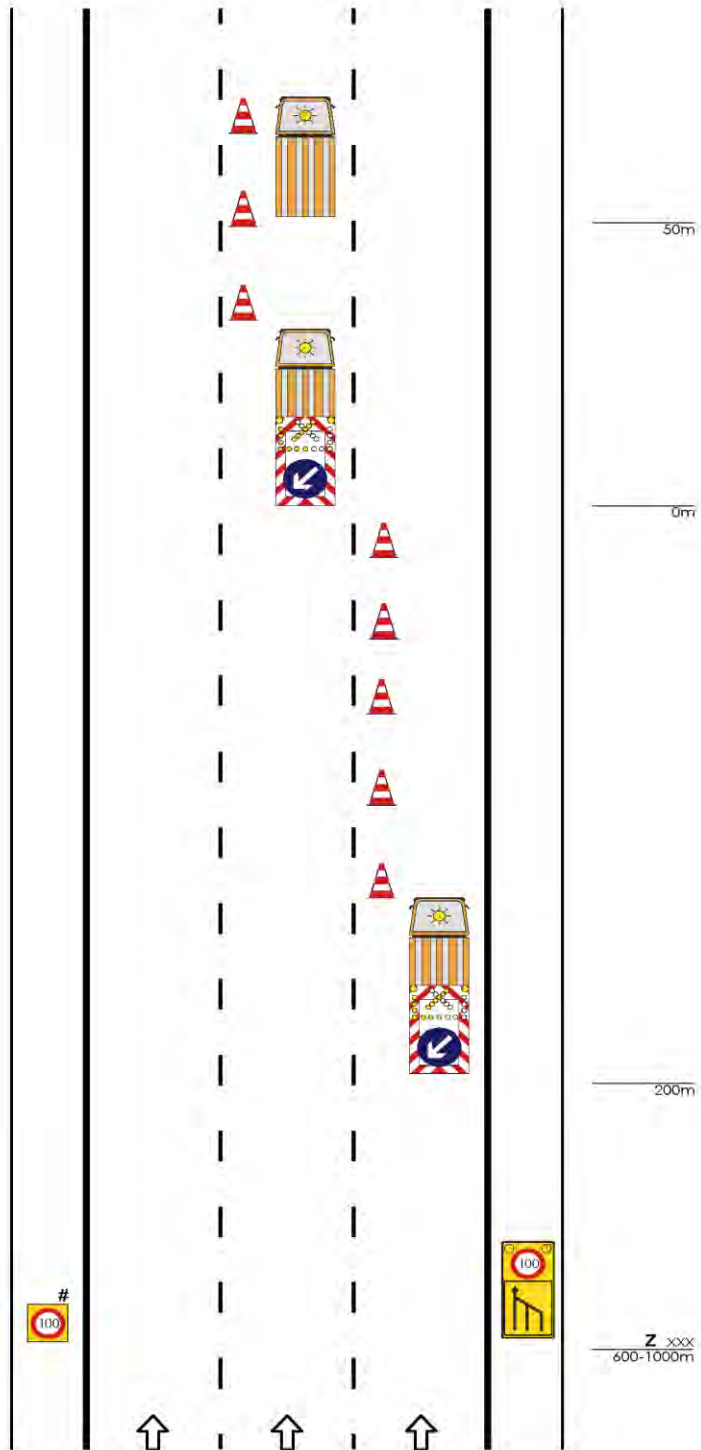

ΣΗΜΕΙΩΣΕΙΣ:
 Σε κινητές εργοταξιακές ζώνες δεν επιβάλλεται η τοποθέτηση κώνων.

Μόνο σε σταθερά εργοτάξια.

ΣΗΜΑΝΣΗ ΕΚΤΕΛΟΥΜΕΝΩΝ ΕΡΓΩΝ

Σχέδιο 1.2.4 : Εργασία στο έρεισμα της οδού.

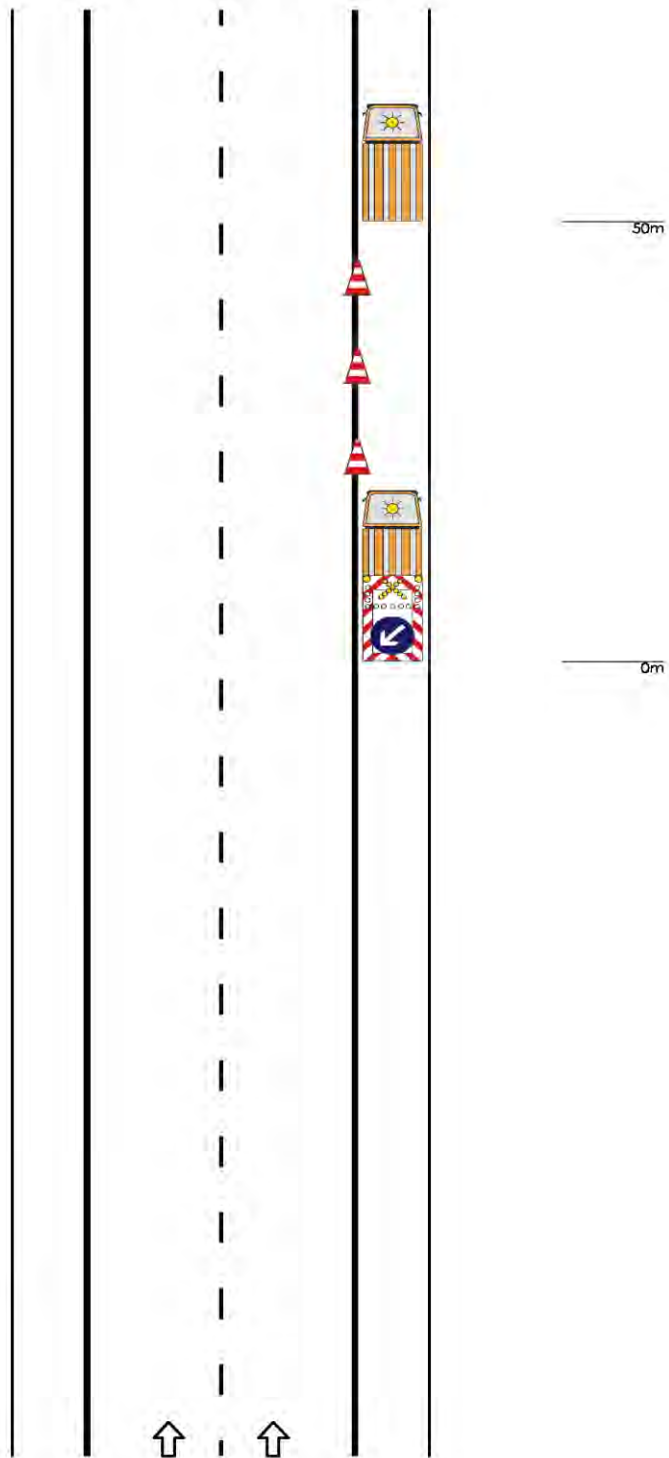

ΣΗΜΕΙΩΣΗ:
Σε κινητές εργοταξιακές ζώνες δεν επιβάλλεται η χρήση κώνων.

ΣΗΜΑΝΣΗ ΕΚΤΕΛΟΥΜΕΝΩΝ ΕΡΓΩΝ



ΥΠΕΡΑΣΤΙΚΕΣ ΟΔΟΙ

(εκτός αυτοκινητοδρόμων)

ΕΡΓΟΤΑΞΙΑ ΜΑΚΡΑΣ ΔΙΑΡΚΕΙΑΣ

ΣΗΜΑΝΣΗ ΕΚΤΕΛΟΥΜΕΝΩΝ ΕΡΓΩΝ

Σχέδιο 2.1.1 : Στένωση λωρίδας.

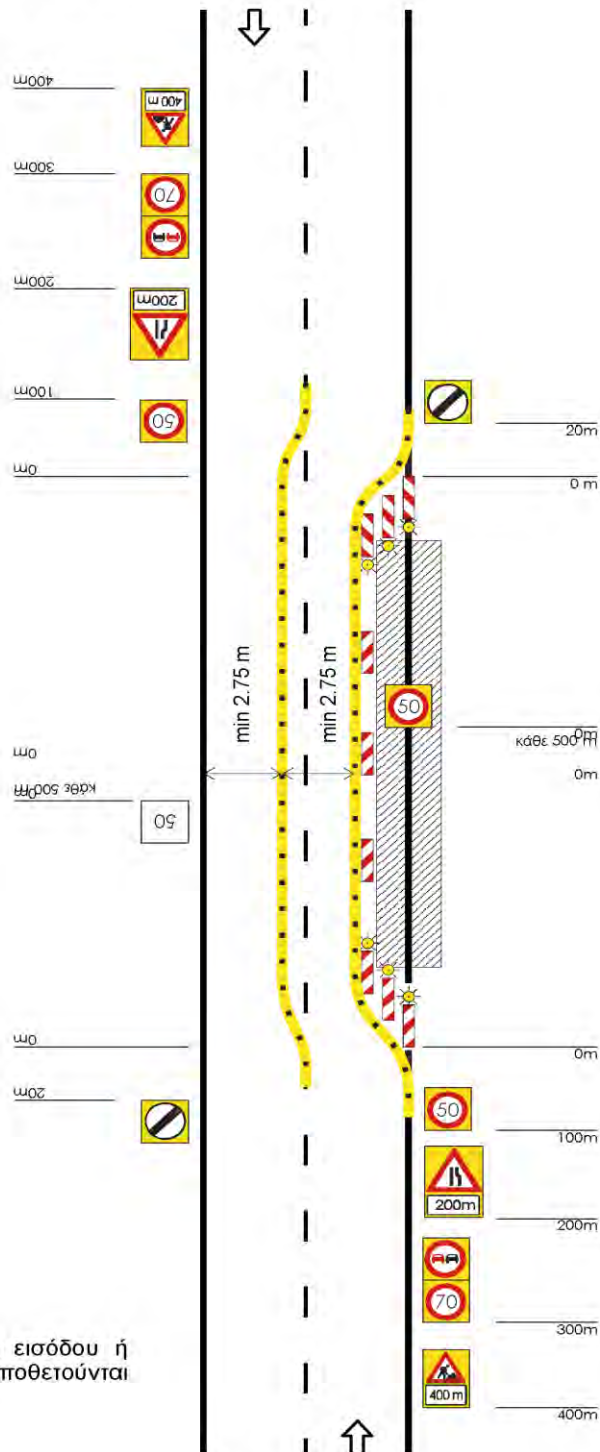

ΣΗΜΕΙΩΣΗ:
 Στην μεταβατική ζώνη εισόδου ή εξόδου οι πινακίδες τοποθετούνται ανά 6 μέτρα.

ΣΗΜΑΝΣΗ ΕΚΤΕΛΟΥΜΕΝΩΝ ΕΡΓΩΝ

Σχέδιο 2.1.2 : Παράκαμψη.

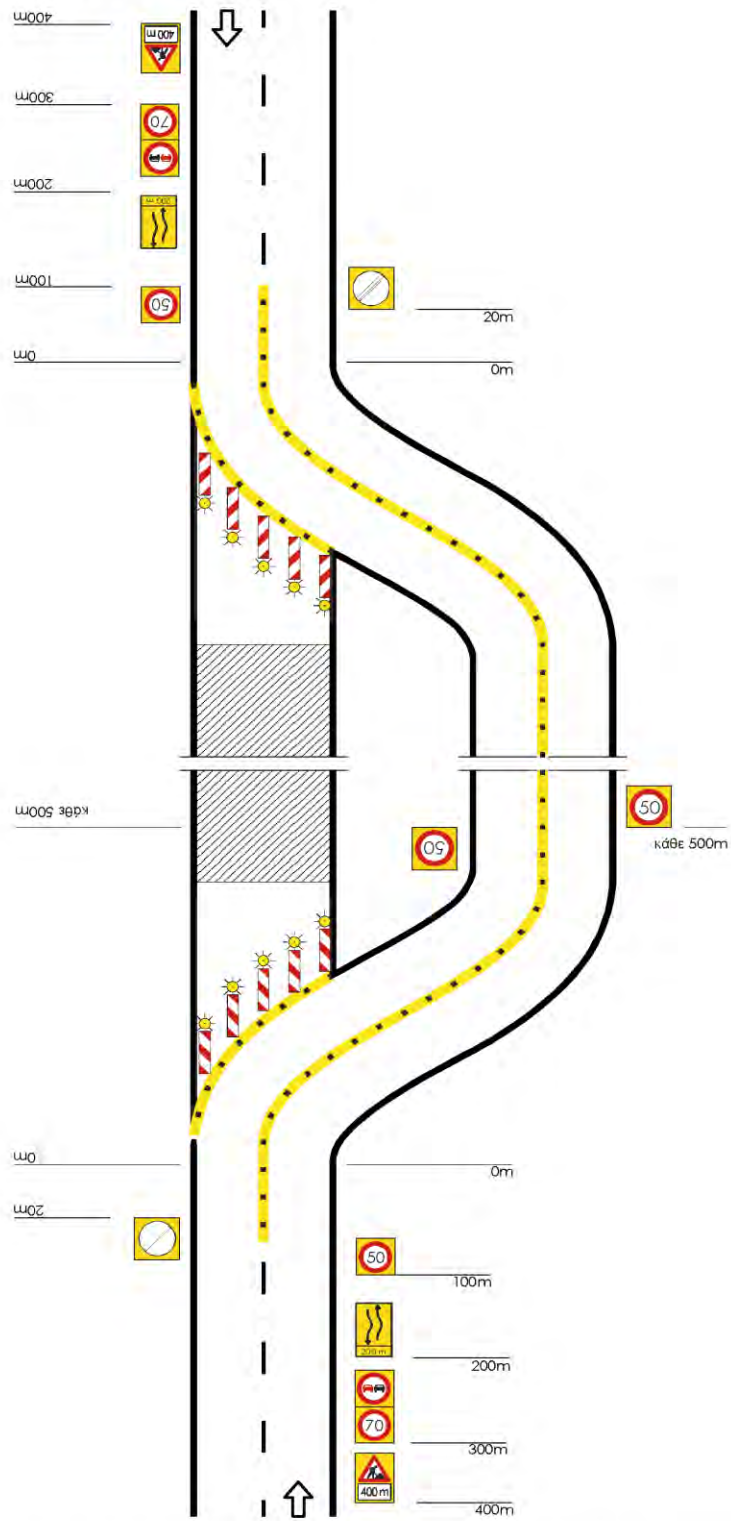

ΣΗΜΑΝΣΗ ΕΚΤΕΛΟΥΜΕΝΩΝ ΕΡΓΩΝ

Σχέδιο 2.1.4 : Κυκλικός κόμβος.

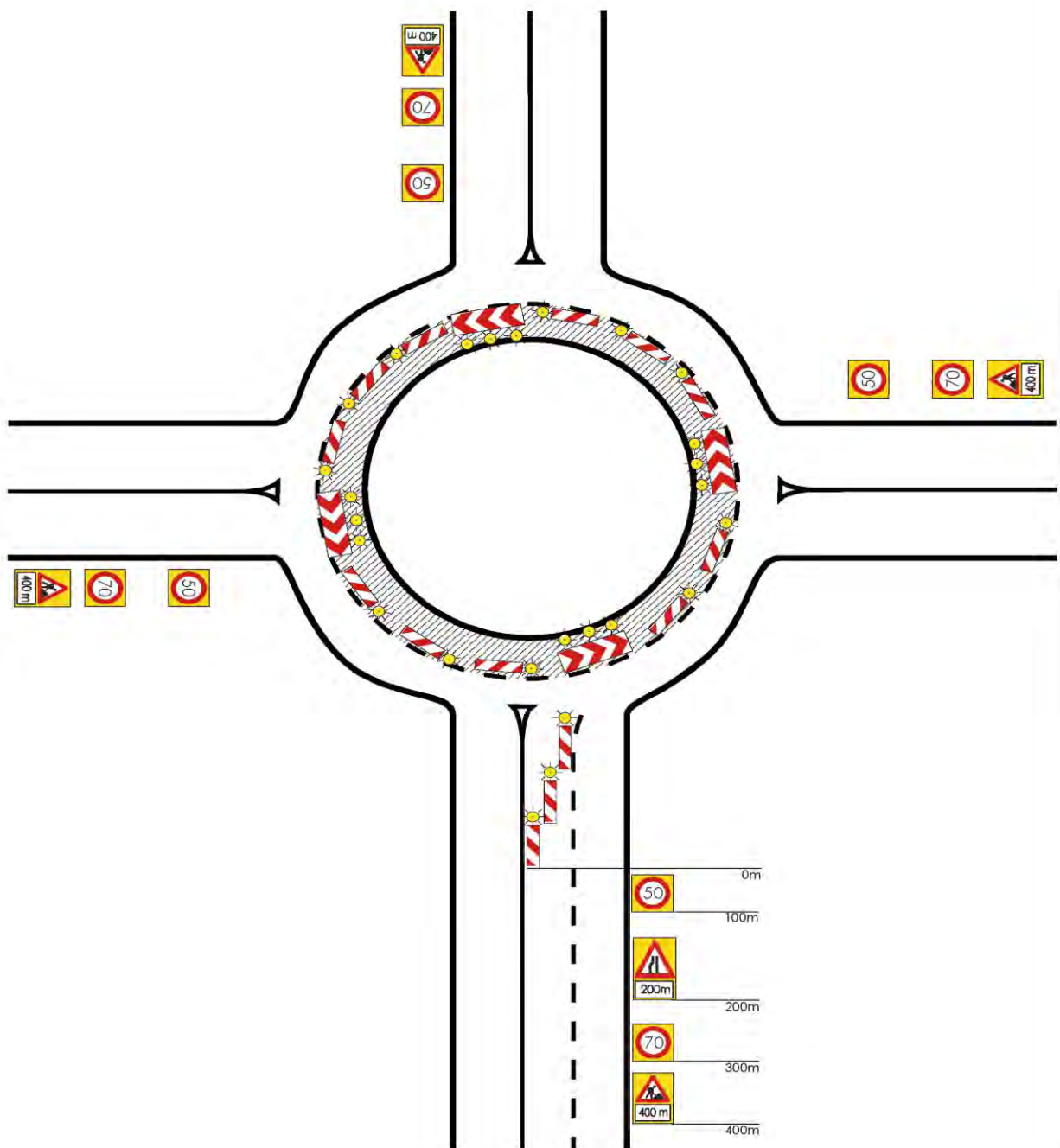

ΣΗΜΑΝΣΗ ΕΚΤΕΛΟΥΜΕΝΩΝ ΕΡΓΩΝ



ΥΠΕΡΑΣΤΙΚΕΣ ΟΔΟΙ

(εκτός αυτοκινητοδρόμων)

ΕΡΓΟΤΑΞΙΑ ΜΙΚΡΗΣ ΔΙΑΡΚΕΙΑΣ

(σταθερά ή κινητά)

ΣΗΜΑΝΣΗ ΕΚΤΕΛΟΥΜΕΝΩΝ ΕΡΓΩΝ

Σχέδιο 2.2.1 : Στένωση λωρίδας σε οδό με σημαντική κυκλοφορία.

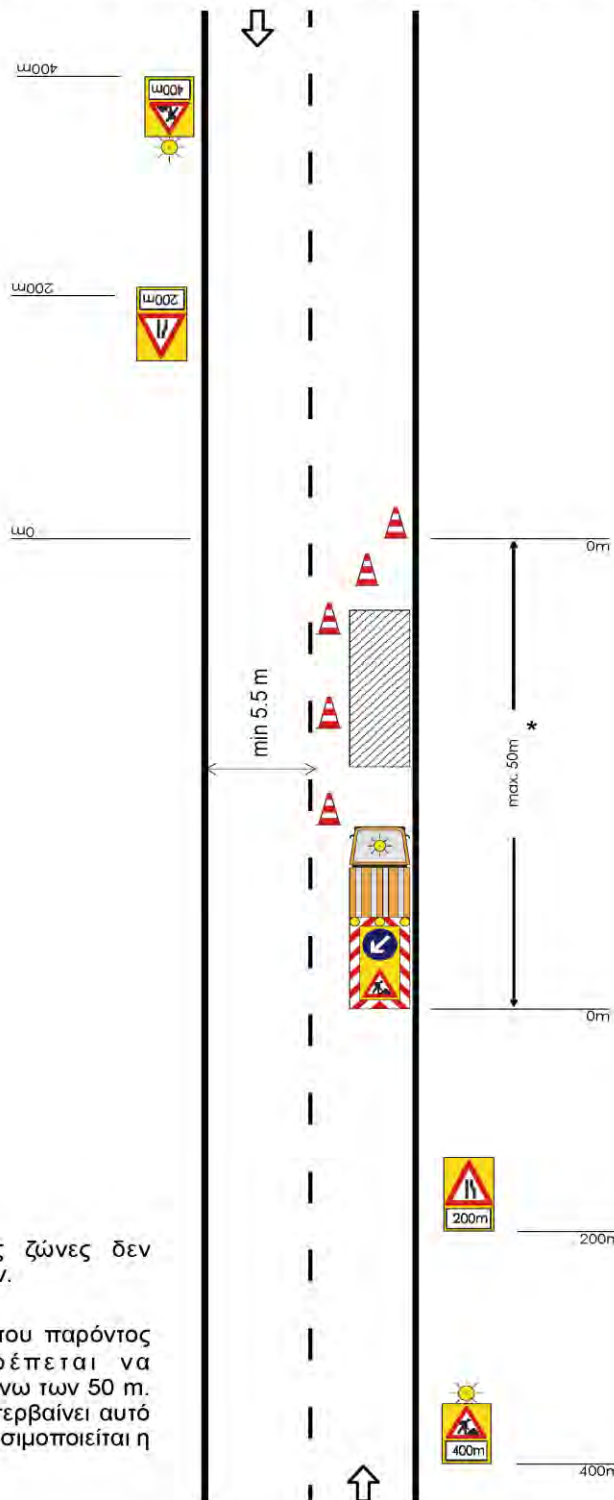

ΣΗΜΕΙΩΣΕΙΣ:

Σε κινητές εργοταξιακές ζώνες δεν επιβάλλεται η χρήση κώνων.

* Η εργοταξιακή μορφή του παρόντος σχήματος δεν επιτρέπεται να χρησιμοποιείται σε ζώνη άνω των 50 m. Αν η εργοταξιακή ζώνη υπερβαίνει αυτό το μήκος θα πρέπει να χρησιμοποιείται η διαρρύθμιση του Σχ. 2.1.1.

ΣΗΜΑΝΣΗ ΕΚΤΕΛΟΥΜΕΝΩΝ ΕΡΓΩΝ

Σχέδιο 2.2.2 : Στένωση λωρίδας σε οδό με μικρή κυκλοφορία.

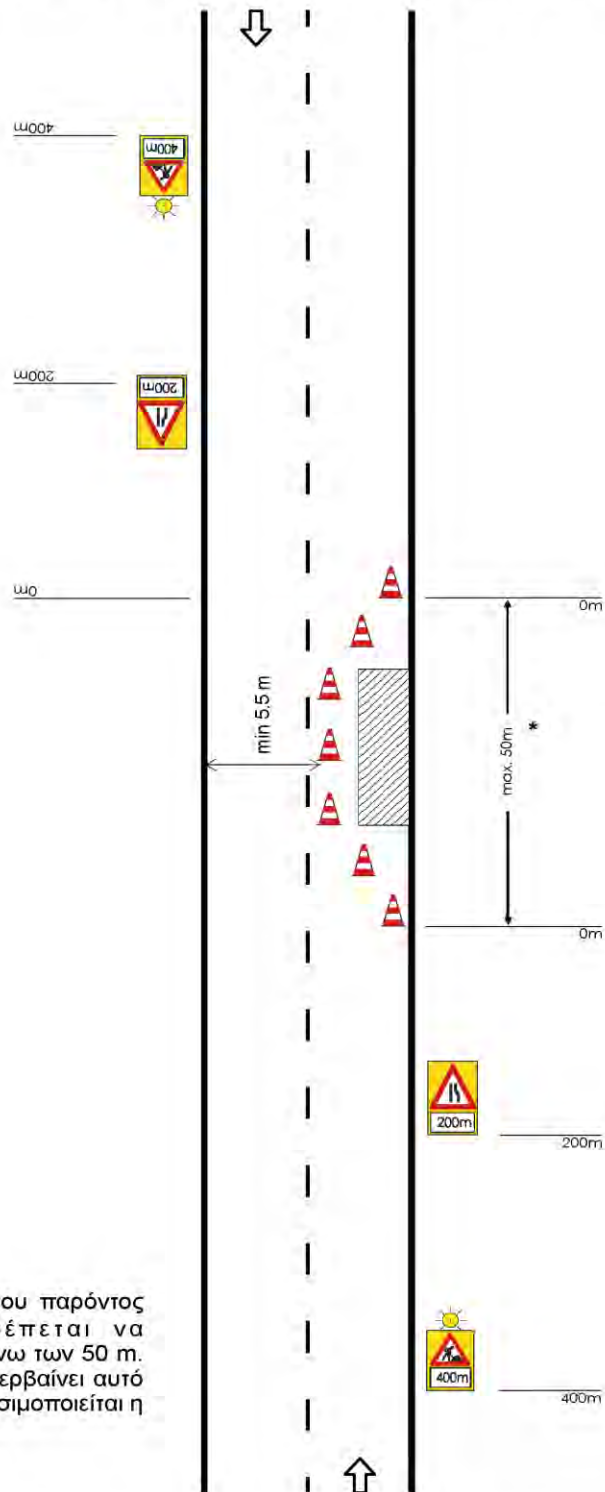

ΣΗΜΕΙΩΣΗ:

* Η εργοταξιακή μορφή του παρόντος σχήματος δεν επιτρέπεται να χρησιμοποιείται σε ζώνη άνω των 50 m. Αν η εργοταξιακή ζώνη υπερβαίνει αυτό το μήκος θα πρέπει να χρησιμοποιείται η διαρρύθμιση του Σχ. 2.1.1.

ΣΗΜΑΝΣΗ ΕΚΤΕΛΟΥΜΕΝΩΝ ΕΡΓΩΝ



ΑΣΤΙΚΕΣ ΟΔΟΙ

ΕΡΓΟΤΑΞΙΑ ΜΑΚΡΑΣ ΔΙΑΡΚΕΙΑΣ

ΣΗΜΑΝΣΗ ΕΚΤΕΛΟΥΜΕΝΩΝ ΕΡΓΩΝ

Σχέδιο 3.1.1 : Στένωση λωρίδας.

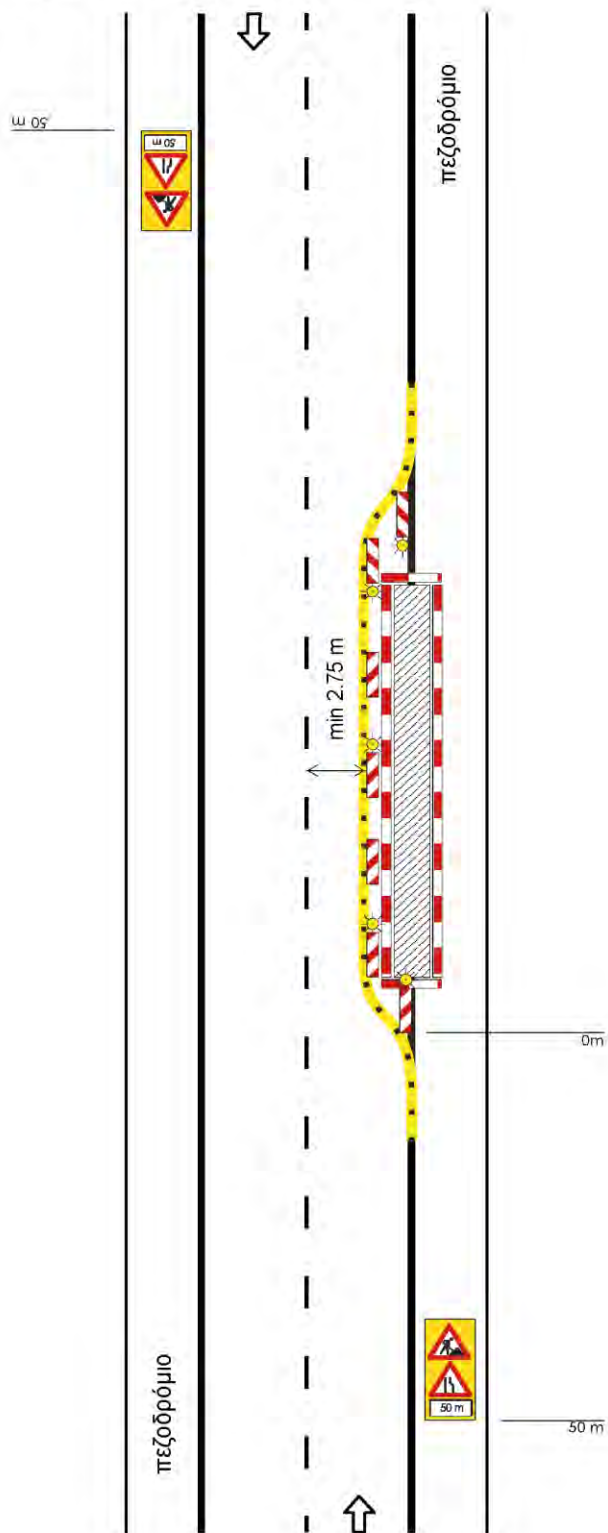

ΣΗΜΑΝΣΗ ΕΚΤΕΛΟΥΜΕΝΩΝ ΕΡΓΩΝ

Σχέδιο 3.1.2 : Εναλλάξ κυκλοφορία των δύο κατευθύνσεων.

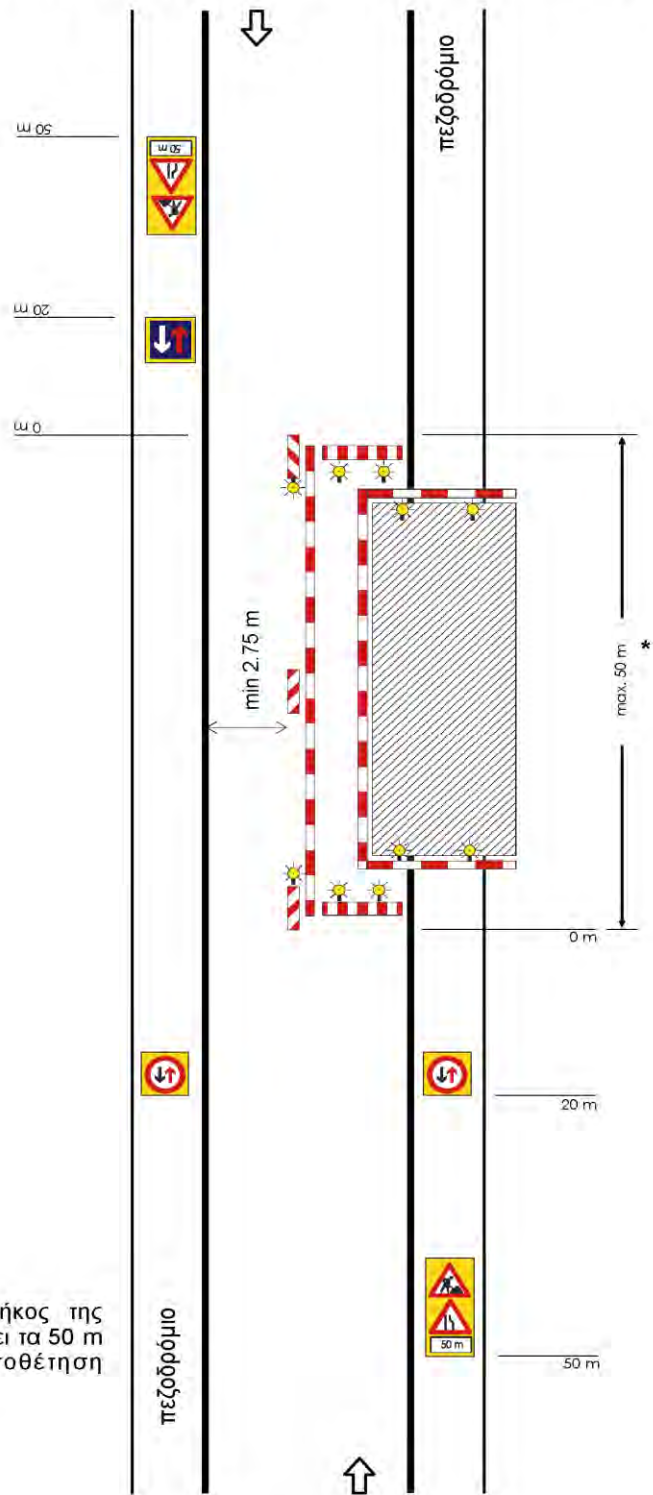

ΣΗΜΕΙΩΣΗ:

* Σε περίπτωση που το μήκος της εργοταξιακής ζώνης υπαρβαίνει τα 50 m είναι υποχρεωτική η τοποθέτηση φωτεινής σηματοδότησης.

ΣΗΜΑΝΣΗ ΕΚΤΕΛΟΥΜΕΝΩΝ ΕΡΓΩΝ

Σχέδιο 3.1.3 : Εργοτάξιο σε περιοχή συμβολής οδών.

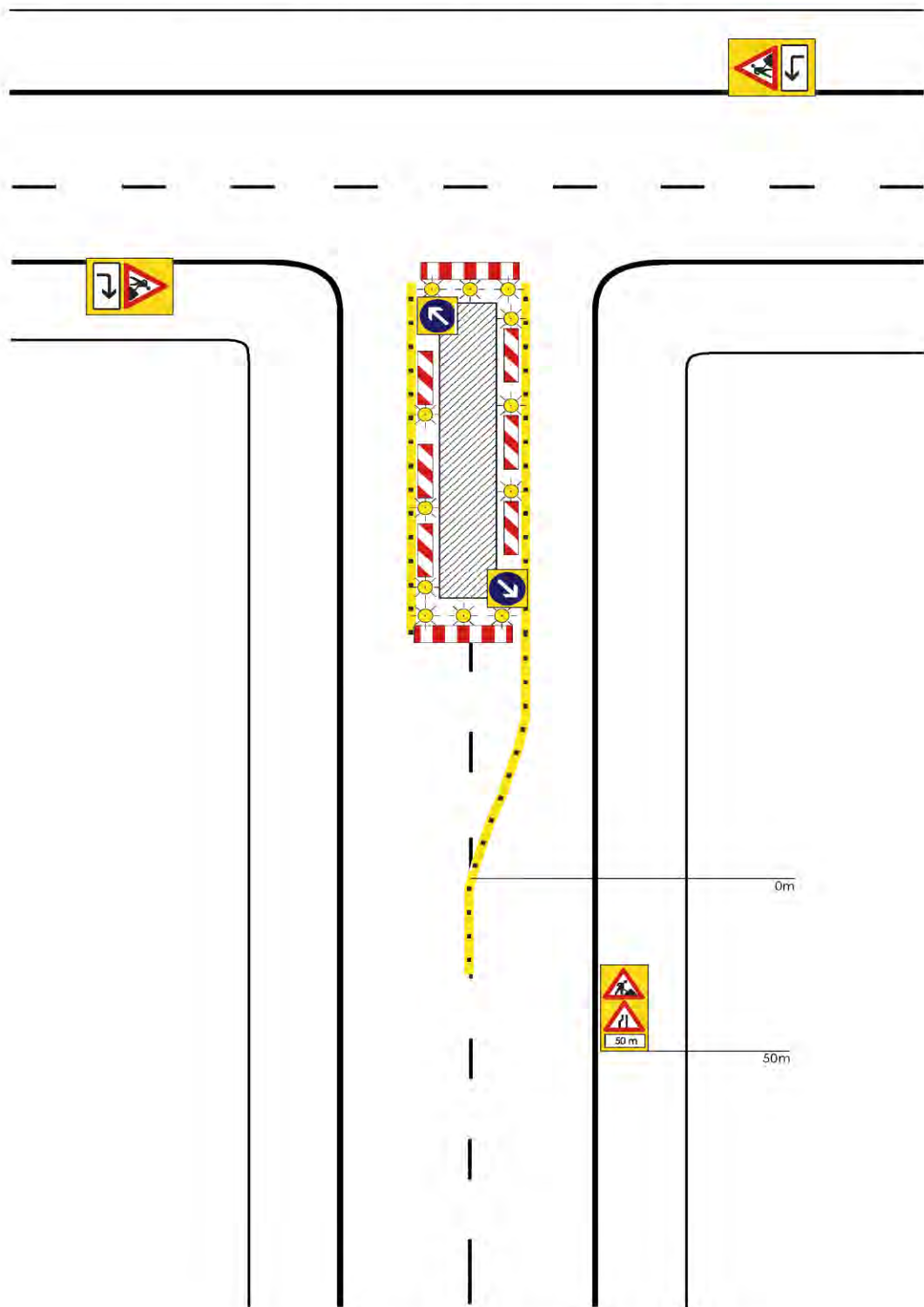

ΣΗΜΑΝΣΗ ΕΚΤΕΛΟΥΜΕΝΩΝ ΕΡΓΩΝ

Σχέδιο 3.1.4 : Εργοτάξιο σε περιοχή συμβολής οδών με αποκλεισμό πρόσβασης.

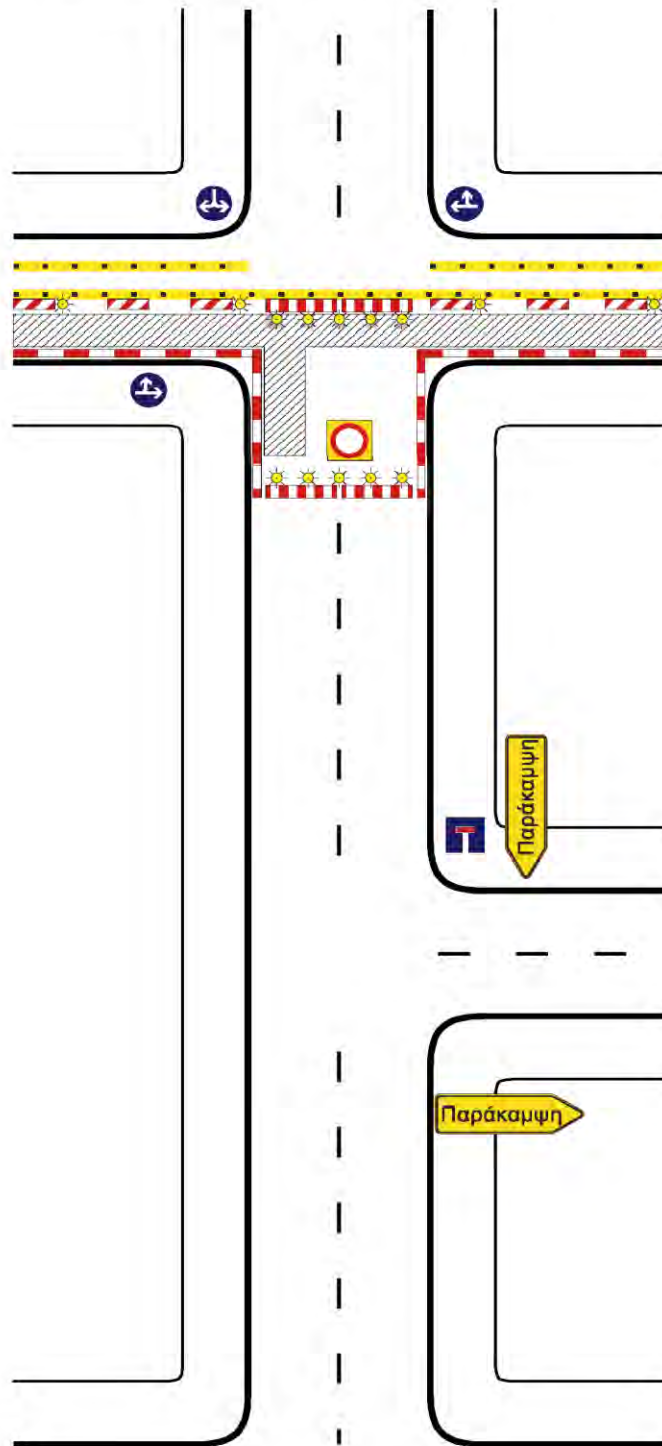

ΣΗΜΑΝΣΗ ΕΚΤΕΛΟΥΜΕΝΩΝ ΕΡΓΩΝ

Σχέδιο 3.1.5 : Εργοτάξιο επί του πεζοδρομίου.

ΣΗΜΕΙΩΣΗ:
Ελάχιστο πλάτος
 $A = 1,20 \text{ m}$

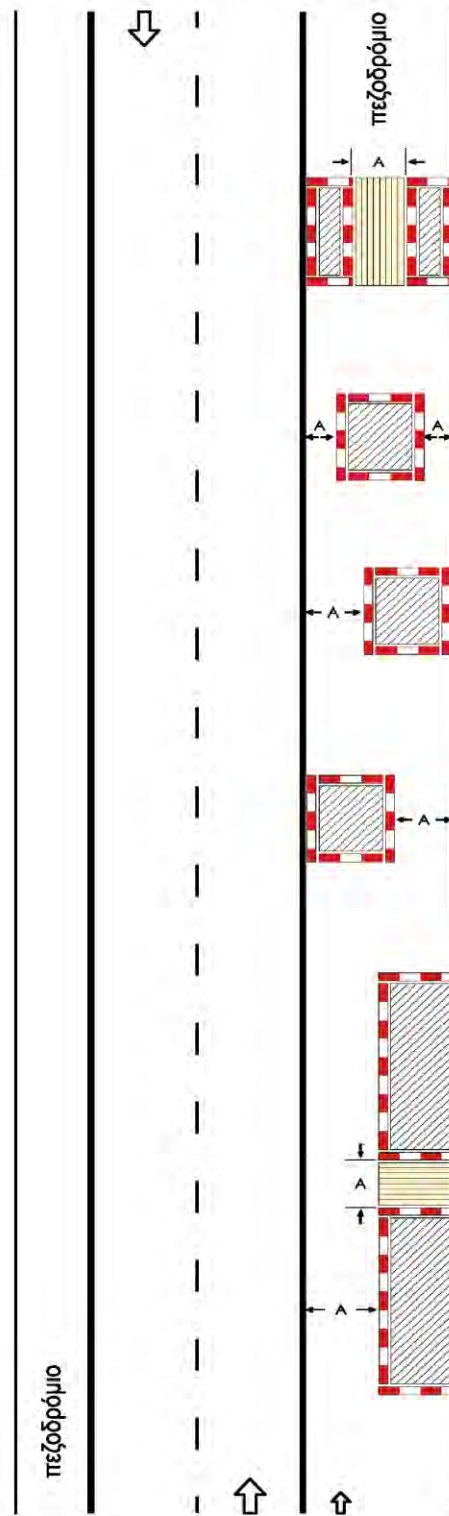

ΣΗΜΑΝΣΗ ΕΚΤΕΛΟΥΜΕΝΩΝ ΕΡΓΩΝ

Σχέδιο 3.1.6 : Εργοτάξιο επί του πεζοδρομίου με στένωση λωρίδας.

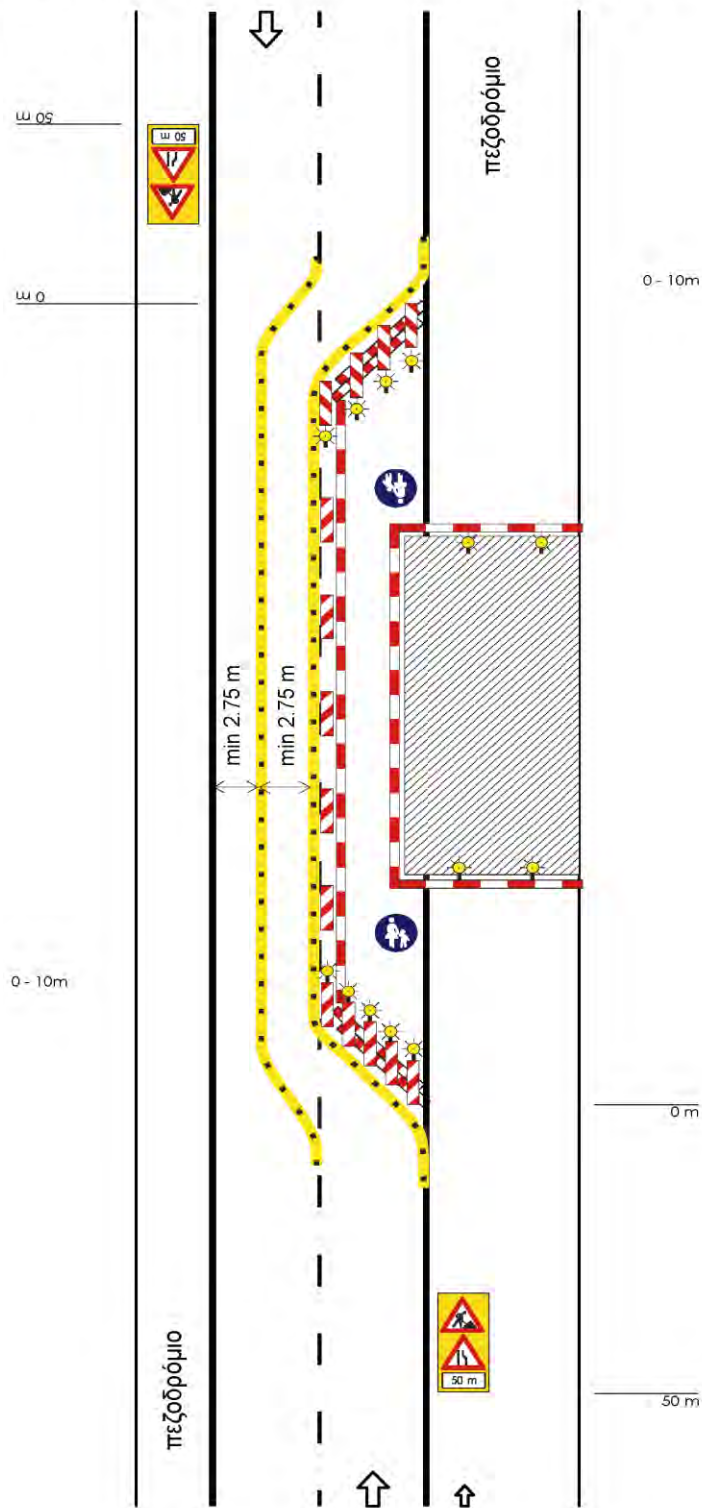

ΣΗΜΑΝΣΗ ΕΚΤΕΛΟΥΜΕΝΩΝ ΕΡΓΩΝ

Σχέδιο 3.2.1 : Αποκλεισμός λωρίδας σε κύρια αστική οδό.

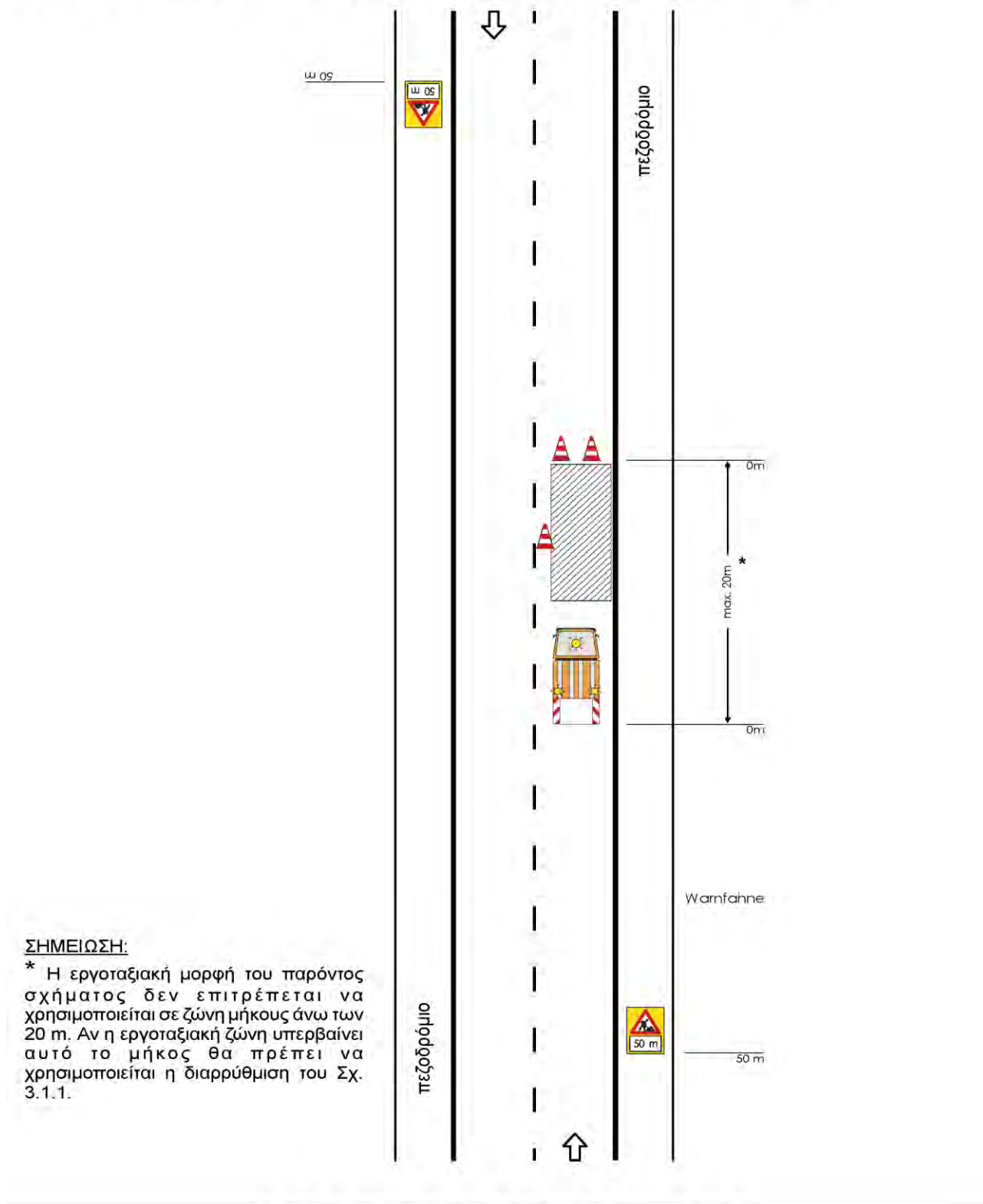

ΣΗΜΕΙΩΣΗ:

* Η εργοταξιακή μορφή του παρόντος σχήματος δεν επιτρέπεται να χρησιμοποιείται σε ζώνη μήκους άνω των 20 m. Αν η εργοταξιακή ζώνη υπερβαίνει αυτό το μήκος θα πρέπει να χρησιμοποιείται η διαρρύθμιση του Σχ. 3.1.1.

Σχέδιο 3.2.2 : Αποκλεισμός λωρίδας σε τοπική αστική οδό.

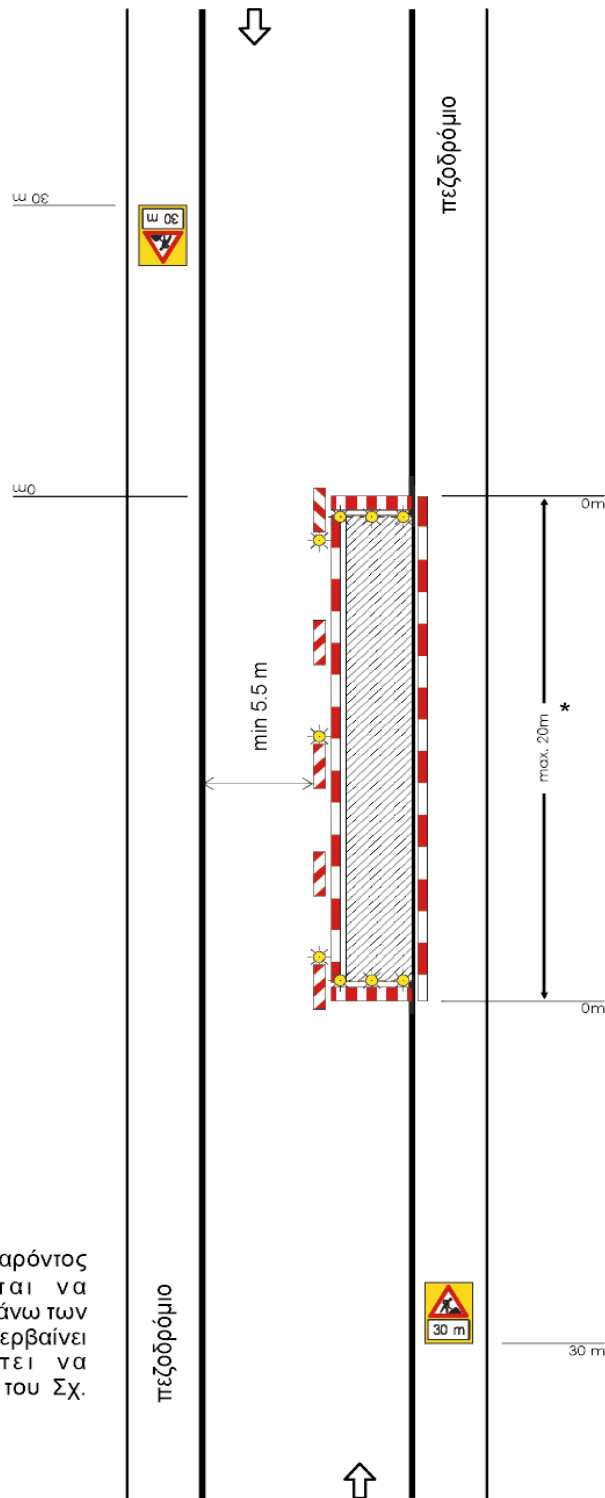

ΣΗΜΕΙΩΣΗ:

* Η εργοταξιακή μορφή του παρόντος σχήματος δεν επιτρέπεται να χρησιμοποιείται σε ζώνη μήκους άνω των 20 m. Αν η εργοταξιακή ζώνη υπερβαίνει αυτό το μήκος θα πρέπει να χρησιμοποιείται η διαρρύθμιση του Σχ. 3.1.2.

ΣΗΜΑΝΣΗ ΕΚΤΕΛΟΥΜΕΝΩΝ ΕΡΓΩΝ

ΤΕΧΝΙΚΗ ΠΡΟΔΙΑΓΡΑΦΗ 7 (ΤΠ 7)

ΥΠΟΧΡΕΩΣΕΙΣ ΚΑΙ ΜΕΤΡΑ ΓΙΑ ΤΗΝ ΑΣΦΑΛΗ ΔΙΕΛΕΥΣΗ ΤΩΝ ΠΕΖΩΝ ΚΑΤΑ ΤΗΝ ΕΚΤΕΛΕΣΗ

ΕΡΓΑΣΙΩΝ ΣΕ ΚΟΙΝΟΧΡΗΣΤΟΥΣ ΧΩΡΟΥΣ ΠΟΛΕΩΝ ΚΑΙ ΟΙΚΙΣΜΩΝ ΠΟΥ ΠΡΟΟΡΙΖΟΝΤΑΙ ΓΙΑ ΤΗΝ ΚΥΚΛΟΦΟΡΙΑ ΠΕΖΩΝ

6952/14-02-2011 (ΦΕΚ 420Β'/16-03-2011)

1. ΑΣΦΑΛΕΙΣ ΔΙΑΔΡΟΜΟΙ ΚΙΝΗΣΗΣ ΠΕΖΩΝ

1. Κατά την εγκατάσταση εργοταξίου, οιασδήποτε διάρκειας, σε πεζοδρόμια και λοιπούς κοινόχρηστους χώρους οικισμών που προορίζονται για την κυκλοφορία πεζών (όπου στην παρούσα απόφαση αναφέρεται ο όρος «πεζοί» συμπεριλαμβάνει και τα άτομα με αναπηρία), προβλέπονται ασφαλείς διάδρομοι κίνησης πεζών με τα ακόλουθα χαρακτηριστικά:

α. Πλάτος:

Ο διάδρομος πρέπει να εξυπηρετεί τους υπάρχοντες φόρτους πεζών και να έχει ελάχιστο πλάτος 1,20μ ελεύθερο από κάθε είδους εμπόδια. Εφόσον τεχνικά δεν είναι εφικτό να προβλεφθεί το παραπάνω πλάτος, ορίζεται ελάχιστο πλάτος 0,90μ ελεύθερο από κάθε είδους εμπόδια για να επαρκεί για τη διέλευση αναπηρικού αμαξιδίου. Σε περιοχές αλλαγών της πορείας του αναπηρικού αμαξιδίου απαιτείται ελεύθερος χώρος 1,50μ Χ 1,50 μ για την εκτέλεση ελιγμών από τον ίδιο το χρήστη του αμαξιδίου. Μόνο εφόσον το υφιστάμενο πεζοδρόμιο έχει πλάτος μικρότερο των 0,90, ο διάδρομος κίνησης περιορίζεται στο ίδιο πλάτος.

β. Θέση:

β.1 Εφόσον κατά την εκτέλεση έργων καταλαμβάνεται τμήμα μόνο του πεζοδρομίου ή/ και των λοιπών κοινοχρήστων χώρων κίνησης πεζών και

β.1.1 το εναπομένον τμήμα έχει πλάτος μεγαλύτερο ή ίσο με το παραπάνω προβλεπόμενο ο διάδρομος δημιουργείται επί του πεζοδρομίου και είναι συνεχής και ισόπεδος (όπως φαίνεται στο τυπικό σκαρίφημα 1).

β.1.2 το εναπομένον τμήμα έχει πλάτος μικρότερο, τότε αυτό το τμήμα διαπλατύνεται ανάλογα, σε βάρος του οδοστρώματος με κατασκευή νέου πρόσθετου τμήματος πεζοδρομίου μέχρις επιτεύξεως ελαχίστου πλάτους, όπως προβλέπεται στο εδάφιο (α) της παραγράφου αυτής.

β.2. Εφόσον για την εκτέλεση των εργασιών καταλαμβάνεται όλο το πλάτος του υφιστάμενου πεζοδρομίου, τότε δημιουργείται πρόσθετο πεζοδρόμιο ελάχιστου πλάτους όπως προβλέπεται στο εδάφιο (α) της παραγράφου αυτής, σε βάρος του οδοστρώματος κατ' επέκταση του υφιστάμενου (όπως φαίνεται στο τυπικό σκαρίφημα 2).

β.3. Εναλλακτικά υπάρχει η δυνατότητα, αντί της δημιουργίας πρόσθετου πεζοδρομίου, η όδευση των πεζών να πραγματοποιείται σε λωρίδα του οδοστρώματος που διατίθεται για τον σκοπό αυτό. Για τη μετάβαση ατόμων σε αμαξίδιο από το πεζοδρόμιο, επί του οποίου γίνονται οι εργασίες, στο οδόστρωμα και αντίστροφα κατασκευάζονται προσωρινές ράμπες, πλάτους 0,90 έως 1,50μ και μέγιστης κλίσης 5%, ή όταν τεχνικά αυτό δεν είναι δυνατόν να επιτευχθεί με κλίση μέχρι 8%, ή χρησιμοποιούνται οι μόνιμες ράμπες του πεζοδρομίου (όπως φαίνεται στο τυπικό σκαρίφημα 3).

β.4. Εξασφάλιση της διέλευσης των πεζών με γέφυρα, σε περίπτωση μικρού πλάτους εγκάρσιας τομής του πεζοδρομίου ή /και των λοιπών κοινοχρήστων χώρων κατά τα προβλεπόμενα στην παρ. 4 του παρόντος άρθρου.

β.5. Εφόσον η κίνηση των πεζών δεν μπορεί να εξυπηρετηθεί με τους παραπάνω τρόπους, όπως σε περίπτωση μικρού πλάτους πεζοδρομίου και οδοστρώματος, απαγορευτικές συνθήκες της οδικής κυκλοφορίας κ.λπ., κατευθύνεται στο απέναντι πεζοδρόμιο κυρίως εφόσον αυτό διαθέτει πλάτος όχι μικρότερο των 0,90μ (επιθυμητό πλάτος τουλάχιστον 1,20μ). Στην περίπτωση αυτή η συνέχεια της πορείας πρέπει να εξασφαλιστεί σε αντιστοίχιση με τις υπάρχουσες διαβάσεις των πεζών.

γ. Δάπεδα:

Το νέο δάπεδο του πρόσθετου τμήματος πεζοδρομίου, της γέφυρας και οι προσωρινές ράμπες είναι σταθερά και αντιολισθηρά. Το πρόσθετο πεζοδρόμιο βρίσκεται οπωσδήποτε στην ίδια στάθμη με το υπόλοιπο πεζοδρόμιο, ιδιαίτερη δε προσοχή θα δίνεται στη συναρμογή παλαιού και νέου πεζοδρομίου ώστε να μην δημιουργούνται αρμοί και υψομετρικές διαφορές μεγαλύτερες του 0,01μ. Στη θέση επαφής της γέφυρας με το πεζοδρόμιο δεν πρέπει να δημιουργείται σκαλοπάτι, αλλά η υψομετρική διαφορά θα καλύπτεται με φαλτσογωνιά ή ράμπα κλίσης 5%–8% σε όλο το μήκος επαφής. Σε περιπτώσεις καταλήψεων υφιστάμενων οδηγών τυφλών, αυτοί θα διακόπτονται προσωρινά και μέχρι το πέρας των εργασιών με επισήμανση της περιοχής διακοπής τους περιμετρικά με επικολλημένα πλαστικά πλακίδια τύπου «ΚΙΝΔΥΝΟΣ».

δ. Ύψος:

1. Οποιαδήποτε νέα όδευση δημιουργηθεί με τροποποίηση ή επέκταση υφιστάμενης επιβάλλεται σε όλο το μήκος της να διασφαλίζει ελεύθερο ύψος από κάθε εμπόδιο (πινακίδα, επιγραφή, κλαδιά δέντρων κ.λπ.) 2,20μ.

2. Η υποχρέωση εξασφάλισης ασφαλούς διαδρόμου κίνησης πεζών περιλαμβάνει και την πρόσβαση στις εισόδους των παρακείμενων της εργοταξιακής ζώνης κτιρίων.

3. Σε κάθε περίπτωση κατάληψης του οδοστρώματος επιβάλλεται να εξασφαλίζεται ελάχιστο πλάτος λωρίδας κυκλοφορίας των οχημάτων 2,75μ, διαφορετικά επιβάλλεται να υποδεικνύεται η εκτροπή της κυκλοφορίας.

4. Η προβλεπόμενη από το εδάφιο β.4 της παρ. 1 του παρόντος άρθρου γέφυρα, επιβάλλεται να είναι κατά προτίμηση μεταλλική, ελάχιστου ελεύθερου πλάτους 0,90 μ δυνάμενη να φέρει φορτίο 5KN/μ². Η γέφυρα επιβάλλεται να φέρει στα πλάγια κιγκλιδώματα προστασίας από οριζόντια και κατακόρυφα, στοιχεία σταθερά συνδεδεμένα μεταξύ τους, με χειρολαβή κυκλικής διατομής διαμέτρου 0,045μ έως 0,05μ, σε ύψος 0,90μ., με περίζωμα στη βάση διέλευσης (λωρίδα – θωράκιο) ύψους 0,10–0,15μ. και μία τουλάχιστον ενδιάμεση συνεχή οριζόντια ράβδο κυκλικής επίσης διατομής στα 0,70μ. από το δάπεδο, η οποία χρησιμεύει ως δεύτερη χειρολαβή. Για λόγους ασφαλείας τα δημιουργούμενα κενά (οριζοντίως και καθέτως) δεν πρέπει να υπερβαίνουν τα 0,15 μ. Όλα τα μεταλλικά στοιχεία χρωματίζονται σε έντονο ευδιάκριτο φωσφορίζον χρώμα σε αντίθεση με το περιβάλλον.

2. ΑΣΦΑΛΙΣΗ ΕΡΓΟΤΑΞΙΟΥ

1. Για την ασφάλιση του εργοταξίου και της εργοταξιακής ζώνης ισχύουν τα προβλεπόμενα από τη με αρ. ΔΙΠΑΔ/Οικ. 502/1.7.2003 απόφαση του Υφυπουργού ΠΕ.ΧΩ.Δ.Ε. «έγκριση Τεχνικής Προδιαγραφής Σήμανσης Εκτελούμενων Οδικών Έργων εντός και εκτός κατοικημένων περιοχών ως ελάχιστα όρια» (Β'946).

Σε περίπτωση που ο διάδρομος κίνησης πεζών καταλαμβάνει μέρος του οδοστρώματος, όπως στα

τυπικά σκαριφήματα 2 και 3, η περίφραξη μεταξύ της οδικής κυκλοφορίας και του διαδρόμου κίνησης πεζών επιβάλλεται επίσης να πληροί τις ισχύουσες προδιαγραφές της προαναφερόμενης απόφασης που αφορούν την περίφραξη μεταξύ της οδικής κυκλοφορίας και του εργοταξίου.

2. Στις λοιπές θέσεις η περίφραξη των χώρων του εργοταξίου (χώρων εκτέλεσης εργασιών, αποθήκευσης υλικών και συλλογής ακρήστων και εγκατάστασης εξοπλισμού κ.λπ.), επιβάλλεται να έχει φέρουσα ικανότητα στα πλευρικά φορτία τουλάχιστον 1KN ανά τρέχον μέτρο.

3. Σε κάθε περίπτωση η περίφραξη του διαδρόμου κίνησης πεζών επιβάλλεται να έχει ελάχιστο ύψος 1,20 μ και τα παρεμβαλλόμενα κενά (οριζόντια και κάθετα) μεταξύ των στοιχείων της να μην είναι μεγαλύτερα από 0,15μ. Όλα τα στοιχεία της περίφραξης, εφόσον τοποθετείται εκτός της ρυμοτομικής γραμμής του εγκεκριμένου ρυμοτομικού σχεδίου, χρωματίζονται σε έντονο ευδιάκριτο φωσφορίζον χρώμα σε αντίθεση με το περιβάλλον.

4. Η περίφραξη επιβάλλεται να διασφαλίζει ασφαλή πρόσβαση προς και από τους χώρους εργασιών για τους εργαζόμενους και εφόσον απαιτείται και για τα εργοταξιακά οχήματα, και φυλάσσεται κατά το χρονικό διάστημα που παραμένει ανοικτή. Η πρόσβαση αυτή διασφαλίζει τον αποκλεισμό της εμπλοκής των εργαζομένων και πεζών με τη διερχόμενη κυκλοφορία και συγχρόνως πραγματοποιείται σε θέση που δεν δημιουργεί σύγχυση με την πορεία κίνησης των πεζών στον διάδρομο κυκλοφορίας τους.

5. Σε κάθε περίπτωση ακόμη και σε μικρής διάρκειας έργα (σταθερά ή κινητά) αποκλείεται η χρησιμοποίηση εύκαμπτων ταινιών, πλαστικών δικτυωμάτων ή ελαφρών κινητών εμποδίων ως στοιχείων περίφραξης, χωρίς να αποκλείεται η χρήση αυτών ως βοηθητικών στοιχείων σήμανσης.

6. Εφόσον υπεράνω του διαδρόμου κίνησης πεζών πραγματοποιούνται οικοδομικές εργασίες και υπάρχει κίνδυνος από πτώση αντικειμένων επιπλέον των υμένων κάλυψης των ικριωμάτων δημιουργείται προστατευτική σταθερή επικάλυψη (σκάφη περισυλλογής) με πλάτος και ελεύθερο ύψος όχι μικρότερο των προβλεπόμενων από την παρ. 1 εδαφ. (α) και (δ) του άρθρου 1 της παρούσας απόφασης.

3. ΣΗΜΑΝΣΗ-ΦΩΤΙΣΜΟΣ - ΠΛΗΡΟΦΟΡΗΣΗ

1. Για την οδική σήμανση και το φωτισμό στην περίπτωση που καταλαμβάνεται το οδόστρωμα εφαρμόζεται η με αρ. ΔΙΠΑΔ/Οικ. 502/1.7.2003 απόφαση του Υφυπουργού ΠΕ.ΧΩ.Δ.Ε. «Έγκριση Τεχνικής Προδιαγραφής Σήμανσης Εκτελούμενων Οδικών Έργων εντός και εκτός κατοικημένων περιοχών ως ελάχιστα όρια» (946 Β').

2. Στα εργοτάξια μεγάλης διάρκειας έργων ελέγχεται η επάρκεια του φωτισμού του διαδρόμου κίνησης πεζών κατά τις νυκτερινές ώρες και εφόσον απαιτείται προβλέπεται επιπλέον φωτισμός του.

3. Η αλλαγή κατεύθυνσης της πορείας των πεζών επί του χώρου σηματοδοτείται στην περίφραξη του εργοταξίου ή σε άλλη κατάλληλη θέση με τη σήμανση υποχρεωτικής κατεύθυνσης που προβλέπεται από το Π.Δ. 105/1995 (Α'67).

4. Οι πληροφοριακές πινακίδες σήμανσης επιβάλλεται να είναι ευδιάκριτες, να προειδοποιούν και να καθοδηγούν ασφαλώς τους πεζούς, συμπεριλαμβανομένων των ατόμων με αναπηρία και να τοποθετούνται έτσι ώστε να μην εμποδίζουν την οδική κυκλοφορία και να μην προκαλούν ατυχήματα. Τοποθετούνται επί της περίφραξης του εργοταξίου ή σε άλλη κατάλληλη θέση, αναγράφουν κατ'ελάχιστον το όνομα, τα στοιχεία του κυρίου του έργου και του εργολάβου, τις πραγματοποιούμενες αλλαγές στην κίνηση των πεζών και το χρόνο έναρξης και λήξης των αλλαγών αυτών. Οι λεπτομέρειες διαμόρφωσής τους, όπως και των λοιπών μέσων σήμανσης, περιγράφονται αναλυτικά στις οδηγίες σχεδιασμού «Σχεδιάζοντας για όλους» του Γραφείου Μελετών για ΑμεΑ του ΥΠΕΚΑ.

4. ΑΠΟΚΑΤΑΣΤΑΣΗ ΚΟΙΝΟΧΡΗΣΤΟΥ ΧΩΡΟΥ ΜΕΤΑ ΤΟ ΠΕΡΑΣ ΤΩΝ ΕΡΓΑΣΙΩΝ

Μετά το πέρας των εργασιών απομάκρυνσης – αφαίρεσης της σήμανσης που προβλέπεται από την με αρ. ΔΙ-ΠΑΔ/Οικ. 502/1.7.2003 απόφαση του Υφυπουργού ΠΕ.ΧΩ.Δ.Ε. «έγκριση Τεχνικής Προδιαγραφής Σήμανσης Εκτελούμενων Οδικών Έργων εντός και εκτός κατοικημένων περιοχών ως ελάχιστα όρια» (946 Β΄) είναι υποχρεωτική η επαναφορά του κοινόχρηστου χώρου που προορίζεται για την κυκλοφορία πεζών στην αρχική του μορφή, εφαρμόζοντας τους παρακάτω κανόνες:

- Καθαίρεση και απομάκρυνση όλων των προσωρινών στοιχείων που χρησιμοποιήθηκαν (προσωρινά δάπεδα επεκτάσεων, προσωρινές ράμπες, κιγκλιδώματα, προσωρινή πληροφοριακή σήμανση κ.λπ.).
- Αποκατάσταση, συμπίεση εδάφους, κατασκευή υπόβασης, αποκατάσταση τελικής επιφάνειας, καθώς και αποκατάσταση προϋπάρχοντος οδηγού τυφλών με χρήση πλακών με την ίδια ακριβώς υφή και χρώμα με τις προϋπάρχουσες.
- Αποκατάσταση κρασπέδων και ραμπών/σκαφών στα σημεία διαβάσεων.

5. ΥΠΕΥΘΥΝΟΙ – ΥΠΟΧΡΕΩΣΕΙΣ – ΚΥΡΩΣΕΙΣ ΣΤΟΥΣ ΠΑΡΑΒΑΤΕΣ

1. Σε καμία περίπτωση δεν επιτρέπεται η κατάληψη τμήματος ή όλου πεζοδρομίου ή/και λοιπών κοινόχρηστων χώρων κυκλοφορίας πεζών για την εκτέλεση έργων, εάν προηγουμένως δεν έχει διασφαλιστεί και διαμορφωθεί κατάλληλος διάδρομος για την κίνηση των πεζών σύμφωνα με τα παραπάνω άρθρα.

2. Οι εργασίες επιβάλλεται να γίνονται με αυστηρό συντονισμό των εργολαβιών και με προκαθορισμένο χρονοδιάγραμμα που τηρείται αυστηρά.

3. Η άδεια κατάληψης πεζοδρομίου κ.λπ. κοινοχρήστων χώρων οικισμών, που προορίζονται για την κυκλοφορία πεζών, χορηγείται μόνο μετά την επί σχεδίου υπόδειξη της διαμόρφωσης και σήμανσης του διαδρόμου κίνησης πεζών. Σε περίπτωση κατάληψης του οδοστρώματος ή άδεια χορηγείται μετά τη σύμφωνη γνώμη της αρμόδιας υπηρεσίας για τη συντήρηση της οδού. Σε περίπτωση εκτροπής της κυκλοφορίας απαιτείται να προηγηθεί η εκπόνηση μελέτης κυκλοφοριακών ρυθμίσεων και η έγκρισή της από την αρμόδια υπηρεσία για τη συντήρηση της οδού.

4. Υπεύθυνοι για την τήρηση των μέτρων αυτών τόσο για τα ιδιωτικά έργα όσο και για τα δημόσια είναι οι υπόχρεοι οι προβλεπόμενοι σύμφωνα με τις κείμενες διατάξεις για την τήρηση των μέτρων ασφάλειας και υγείας των οικοδομών και λοιπών τεχνικών έργων.

5. Στους υπόχρεους που παραβαίνουν τα παραπάνω εφαρμόζονται τα πρόστιμα των άρθρων 47 και 48 του Ν.2696/1999 (Α 57) όπως ισχύουν.

ΣΚΑΡΙΦΗΜΑ 01

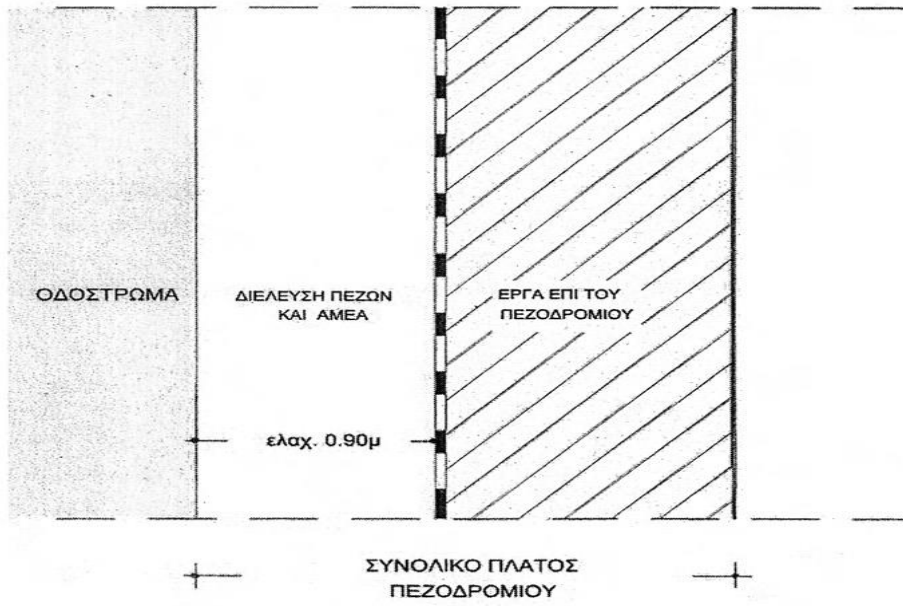

ΣΚΑΡΙΦΗΜΑ 02

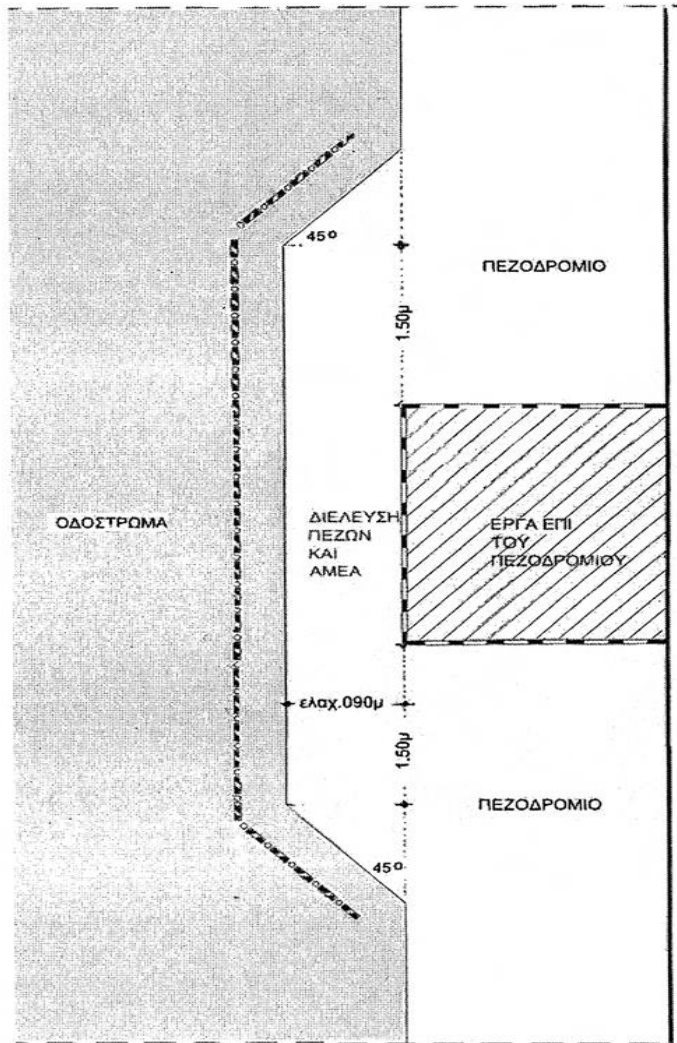

ΣΚΑΡΙΦΗΜΑ 03

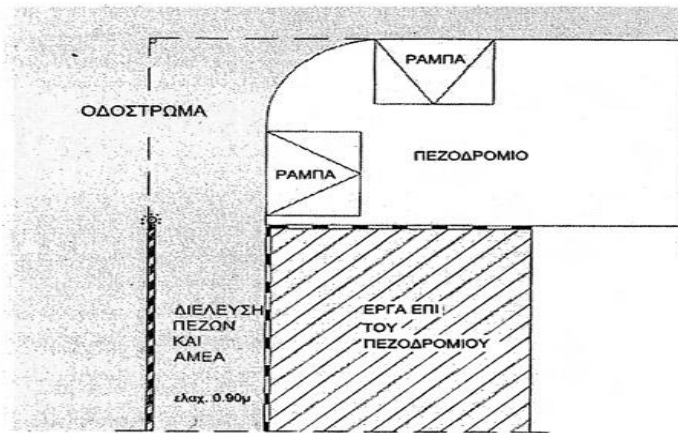

1η ΠΕΡΙΠΤΩΣΗ: Με σκαφή (ράμπα) ή υποβίβαση της γωνίας

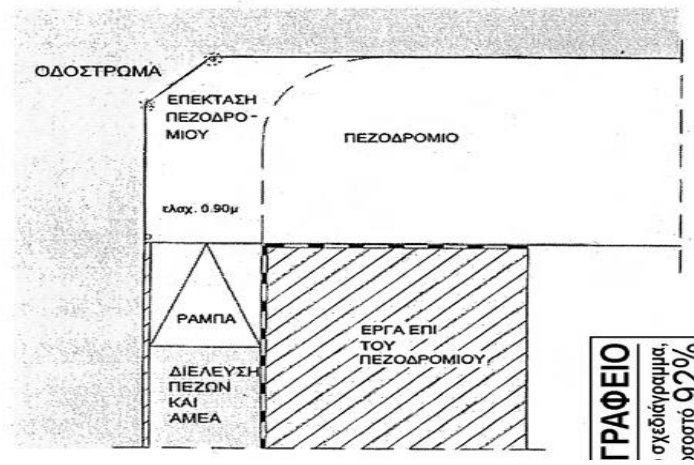

ΤΕΧΝΙΚΗ ΠΡΟΔΙΑΓΡΑΦΗ 8 (Τ.Π. 8)

ΑΝΤΙΜΕΤΩΠΙΣΗ ΔΙΚΤΥΩΝ ΟΚΩ ΚΑΤΑ ΤΙΣ ΕΚΣΚΑΦΕΣ

1. Αντικείμενο

Οι εργασίες που προδιαγράφονται στην παρούσα Προδιαγραφή αφορούν τα θέματα, που αφορούν τις δυσχέρειες εκσκαφών, λόγω συνάντησης αγωγών ΟΚΩ και την πρόσθετη αποζημίωση, που καταβάλλεται στον Ανάδοχο, λόγω των δυσχερειών αυτών.

Έχει εφαρμογή σε όλες τις κατηγορίες έργων, τόσο εντός αστικών, όσο και εντός περιαστικών ή υπεραστικών περιοχών. Η εκτέλεση των εκσκαφών καλύπτεται από τις αντίστοιχες Προδιαγραφές ΕΛΟΤ ΤΠ 1501-02-02-01-00, ΕΛΟΤ ΤΠ 1501-02-03-00-00, ΕΛΟΤ ΤΠ 1501-02-04-00-00, ΕΛΟΤ ΤΠ 1501-08-01-03-02, η δε εκτέλεση των εργασιών επίχωσης ή επανεπίχωσης ορυγμάτων από τις Προδιαγραφές ΕΛΟΤ ΤΠ 1501-02-07-01-00, και ΕΛΟΤ ΤΠ 1501-02-07-02-00.

2. Τυποποιητικές παραπομπές

Η παρούσα Προδιαγραφή ενσωματώνει, μέσω παραπομπών, προβλέψεις άλλων δημοσιεύσεων, χρονολογημένων ή μη. Οι παραπομπές αυτές αναφέρονται στα αντίστοιχα σημεία του κειμένου και κατάλογος των δημοσιεύσεων αυτών παρουσιάζεται στη συνέχεια. Προκειμένου περί παραπομπών σε χρονολογημένες δημοσιεύσεις, τυχόν μεταγενέστερες τροποποιήσεις ή αναθεωρήσεις αυτών θα έχουν εφαρμογή στην παρούσα όταν θα ενσωματωθούν σε αυτή, με τροποποίηση ή αναθεώρησή της. Όσον αφορά τις παραπομπές σε μη χρονολογημένες δημοσιεύσεις ισχύει η τελευταία έκδοσή τους.

ΕΛΟΤ ΤΠ 1501-02-02-01-00	General excavations for Road and Hydraulic works-- Γενικές εκσκαφές κτιριακών έργων.
ΕΛΟΤ ΤΠ 1501-02-03-00-00	General excavations for buildings -- Γενικές εκσκαφές κτιριακών έργων.
ΕΛΟΤ ΤΠ 1501-02-04-00-00	Excavations for foundation works -- Εκσκαφές Θεμελίων Τεχνικών Έργων
ΕΛΟΤ ΤΠ 1501-02-05-00-00	Management of excavation materials and exploitation of dumping sites -- Διαχείριση υλικών από εκσκαφές και αξιοποίηση αποθεσιοθαλάμων
ΕΛΟΤ ΤΠ 1501-02-07-01-00	Construction of embankments with suitable excavation or borrow materials-- Κατασκευή επιχωμάτων με κατάλληλα προϊόντα εκσκαφών ή δανειοθαλάμων.
ΕΛΟΤ ΤΠ 1501-02-07-02-00	Refil of excavations for foundation works -- Επανεπιχώσεις σκαμμάτων θεμελίων τεχνικών έργων.
ΕΛΟΤ ΤΠ 1501-08-01-03-02	Underground utilities trench backfilling -- Επανεπίχωση ορυγμάτων υπογείων δικτύων.
ΕΛΟΤ EN 388	Protective gloves against mechanical risks -- Γάντια Προστασίας έναντι μηχανικών κινδύνων.
ΕΛΟΤ EN 397	Industrial safety helmets -- Βιομηχανικά κράνη ασφαλείας.
ΕΛΟΤ EN ISO 20345	Personal protective equipment--Safety footwear--Μέσα ατομικής προστασίας -- Υποδήματα τύπου ασφαλείας

3. Όροι και ορισμοί

3.1 Γνωστοί αγωγοί

Είναι οι αγωγοί, που έχουν εντοπιστεί κατά τη φάση της μελέτης ή πριν από την έναρξη των εκσκαφών.

3.2 Άγνωστοι αγωγοί

Είναι οι αγωγοί που συναντώνται κατά τη φάση των εκσκαφών, των οποίων η ύπαρξη δεν ήταν γνωστή εκ των προτέρων.

3.3 Μετατοπιζόμενοι αγωγοί

Είναι οι αγωγοί που μεταφέρονται σε άλλη θέση, εκτός εκσκαφής, μόνιμα ή προσωρινά.

3.4 Μη μετατοπιζόμενοι αγωγοί

Είναι οι αγωγοί, που διατηρούνται στη θέση τους κατά τη διάρκεια των εκσκαφών και διακρίνονται σε:

- Αγωγούς σε λειτουργία, που εξακολουθούν να λειτουργούν κατά τη διάρκεια των εκσκαφών.
- Αγωγούς υπό αναστολή λειτουργίας, που παραμένουν μεν στη θέση τους, αλλά κατά τη φάση εκτέλεσης των εργασιών δε θα βρίσκονται σε λειτουργία.

4. Απαιτήσεις

Η παρούσα Προδιαγραφή έχει εφαρμογή σε όλους τους συναντώμενους κατά τη διενέργεια των εκσκαφών αγωγούς Οργανισμών Κοινής Ωφελείας (ΟΚΩ), οποιασδήποτε διαμέτρου και είδους περιβλήματος, σε οποιαδήποτε βάθος από την επιφάνεια του εδάφους και με οποιαδήποτε κατεύθυνση, καθώς και τους συναντώμενους αρδευτικούς αύλακες, υπόγειους ή υπέργειους, με ή χωρίς επένδυση.

Τα εκσκαπτόμενα εδαφικά υλικά θα κατατάσσονται σύμφωνα με τα οριζόμενα στην Προδιαγραφή ΕΛΟΤ ΤΠ 1501-02-05-00-00.

5. Μεθοδολογία εκτέλεσης εργασιών

5.1 Προκαταρκτικές εργασίες

Πριν από την έναρξη των εργασιών, και για κάθε περίπτωση, ο Ανάδοχος θα προβαίνει στις ακόλουθες εργασίες:

- Θα έρχεται σε επαφή με τους ΟΚΩ, τις Δημοτικές ή άλλες αρμόδιες Αρχές για να ενημερωθεί για τα στοιχεία που διαθέτουν για τα δίκτυα της περιοχής εκτέλεσης των εργασιών.
- Θα εξακριβώνει τη φύση των συναντώμενων αγωγών και θα τους αποτυπώνει στις πινακίδες οριζοντιογραφίας του έργου, σημειώνοντας και την υψομετρική τους στάθμη.
- Θα εξακριβώνει εάν το δίκτυο ευρίσκεται σε λειτουργία.
- Θα ανιχνεύει τη ζώνη στην οποία προβλέπεται η εκτέλεση των εκσκαφών με ανιχνευτές υπογείων δικτύων (ανιχνευτές μετάλλων, ανιχνευτές πεδίων, ραντάρ υπεδάφους κ.λπ.. σύγχρονα εξοπλισμό).
- Θα προτείνει στην Υπηρεσία με οικονομοτεχνικά κριτήρια, για κάθε «άγνωστο αγωγό» την διατήρηση ή τη μετατόπισή του.

- Θα αξιολογεί την προβλεπόμενη από τη μελέτη λύση αντιμετώπισης των «γνωστών αγωγών» σε συσχετισμό με τη διαπιστωθείσα επί τόπου κατάσταση, π.χ. ανεύρεση τυχόν νέων εμποδίων που δεν λήφθηκαν υπόψη στη μελέτη, διαφορετική υψομετρική και οριζοντιογραφική θέση κτλ.) και θα ενημερώνει σχετικώς την Υπηρεσία.

Υπάρχοντα παλιά δίκτυα, κυρίως ύδρευσης και αποχέτευσης, ενδεχομένως δεν συμπεριλαμβάνονται στις σχετικές πινακίδες, οπότε απαιτείται επιπλέον έρευνα για τον εντοπισμό τους.

Η απόφαση για την αντιμετώπιση «αγνώστων αγωγών» ή γνωστών αγωγών» (στο πλαίσιο της αξιολόγησης από τον Ανάδοχο της λύσης της μελέτης σε συσχετισμό με την ανευρεθείσα κατάσταση), θα λαμβάνεται, πάντοτε σε συνεννόηση με τον αρμόδιο Οργανισμό και την Υπηρεσία.

Το εάν οι αγωγοί που συναντώνται θα παραμείνουν σε λειτουργία, κατά κανόνα αποφασίζεται από τον αρμόδιο Οργανισμό.

Μπορεί κατά συνέπεια να αποφασιστεί η παραμονή του αγωγού στη θέση που συναντάται, με ή χωρίς προσωρινή διακοπή της λειτουργίας του, όσο διαρκούν οι εκσκαφές ή και όλο το έργο, με οικονομοτεχνικά στοιχεία και με γνώμονα τη λειτουργία του ευρύτερου δικτύου.

Μπορεί ακόμα να αποφασισθεί η μετατόπιση του δικτύου σε άλλη θέση, εκτός εκσκαφών μόνιμα ή προσωρινά.

Σε κάθε περίπτωση ο Ανάδοχος οφείλει να κοινοποιεί το πρόγραμμα εργασιών του προς τον αρμόδιο Οργανισμό.

Σε περιπτώσεις δικτύων εκτός λειτουργίας που δεν προβλέπεται να επαναχρησιμοποιηθούν (πράγμα που θα βεβαιώνει ο αρμόδιος φορέας), η εκσκαφή συνεχίζεται χωρίς λήψη μέτρων προστασίας του δικτύου.

5.2 Εργασίες στην περιοχή μετατοπιζόμενων αγωγών

Οι εργασίες εκσκαφών στην περιοχή του υπό μετατόπιση αγωγού δεν θα αρχίζουν πριν από την έναρξη λειτουργίας του νέου μετατοπισμένου -ανακατασκευασμένου αγωγού, εκτός εάν με προσωρινά έργα καλύπτονται οι απαιτήσεις λειτουργίας του δικτύου.

Σε περιπτώσεις αχρηστευόμενων δικτύων τα πάσης φύσεως καλώδια (ηλεκτροδότησης, τηλεφωνικά), και σωλήνες (υδροδότησης, μεταφοράς υγρών καυσίμων και αερίου), εάν απαιτηθεί από τον αρμόδιο ΟΚΩ, θα περισυλλέγονται με προσοχή από τον Ανάδοχο και θα παραδίδονται στις αποθήκες του οικείου ΟΚΩ.

5.3 Εργασίες στην περιοχή μη μετατοπιζόμενων αγωγών, «εν λειτουργία» ή αγωγών σε προσωρινή αναστολή λειτουργίας

- Οι εκσκαφές στην περιοχή διέλευσης αγωγών ΟΚΩ, όταν υπάρχουν κίνδυνοι για τους αγωγούς, σε λειτουργία θα γίνονται με ιδιαίτερη προσοχή, με ή χωρίς χρήση μηχανικού εξοπλισμού.

- Οι αποκαλυπτόμενοι ή υπακαπτόμενοι οχετοί, θα υποστηρίζονται ή θα αντιστηρίζονται μεταλλικά κατά τρόπο που να εξασφαλίζεται η ακεραιότητά τους, τόσα κατά την διάρκεια της εκσκαφής όσο και μελλοντικά, μετά την επαναπλήρωση του ορύγματος.

Σε περίπτωση που απαιτείται ειδική υποστήριξη ή αντιστήριξη θα συντάσσεται σχετική μελέτη η οποία θα υποβάλλεται στην Υπηρεσία προς έγκριση. Οι απαιτούμενες εργασίες, σύμφωνα με την εγκεκριμένη μελέτη, θα επιμετρώνται ιδιαιτέρως προς πληρωμή.

- Η επανεπίκωση και προστασία του αγωγού θα γίνεται σύμφωνα με τα προβλεπόμενα στην Μελέτη και την Προδιαγραφή ΕΛΟΤ ΤΠ 1501-08-01-03-02.

- Εάν απαιτηθεί πλευρική μετάθεση εύκαμπτων σωλήνων, οι εργασίες θα επιτελούνται με την μεγαλύτερη δυνατή προσοχή και τα κατάλληλα μέσα και προσωπικό ώστε να αποφευχθεί οποιαδήποτε ζημιά επί των αγωγών αυτών.

- Ο Ανάδοχος θα μεριμνήσει για την λήψη των σχετικών αδειών εάν λόγοι ασφαλείας, υπαγορεύουν τη διακοπή λειτουργίας ορισμένων αγωγών (π.χ. αγωγών ΔΕΗ, κτλ), κατά την διάρκεια της εκτέλεσης των εργασιών.

6. Κριτήρια αποδοχής περαιωμένης εργασίας

Ισχύουν τα περί ποιοτικών ελέγχων, που αναφέρονται στις ακόλουθες Προδιαγραφές :ΕΛΟΤ ΤΠ 1501-02-07-02-00, ΕΛΟΤ ΤΠ 1501-02-03-00-00, ΕΛΟΤ ΤΠ 1501-02-04-00-00 και ΕΛΟΤ ΤΠ 1501-08-01-03-02. Εάν διαπιστωθεί μη συμμόρφωση της κατασκευής με τα ανωτέρω η Επίβλεψη έχει την δυνατότητα να αποδεχθεί την κατασκευή υπό όρους και να ορίσει τα διορθωτικά μέτρα που θα λάβει ο Ανάδοχος, χωρίς ιδιαίτερη αποζημίωση του εκ του λόγου αυτού.

7. Όροι υγείας — ασφάλειας και προστασίας περιβάλλοντος

7.1 Επισήμανση κινδύνων

Η εκτέλεση χωματουργικών εργασιών σε ζώνες διέλευσης υπογείων δικτύων προσαιξάνει τους συνήθεις κινδύνους των εκσκαφών για τα εργαζόμενο προσωπικό.

Η ανεύρεση υπογείων δικτύων κατά την εκτέλεση των εκσκαφών σημαίνει ότι εκτελούνται κατ' αρχήν σε χαλαρά εδάφη (έχει προηγηθεί εκσκαφή / επανεπίχωση κατά το παρελθόν).

Η εκτέλεση εργασιών κοντά σε υπόγεια καλώδια/υπό τάση ή αγωγούς αερίου πόλεως συνεπάγεται σοβαρότατες επιπτώσεις σε περίπτωση ατυχήματος (ηλεκτροπληξία, αναθυμιάσεις, έκρηξη).

Η εκτέλεση εργασιών στην περιοχή δικτύων υπό πίεση μπορεί να οδηγήσει σε ταχύτατη άνοδο της στάθμης του νερού εντός του ορύγματος.

Η πρόκληση ζημιών σε δίκτυο ακαθάρτων έχει δυσμενείς περιβαλλοντικές επιπτώσεις.

Η πρόκληση ζημιών σε υπόγεια τηλεφωνικά καλώδια, δεν έχει μεν άμεσες επιπτώσεις στο προσωπικό, αλλά απαιτεί σημαντικές εργασίες αποκατάστασης της σύνδεσης (επανάπλεξη καλωδίων, τοποθέτηση μούφας από ειδικευμένο προσωπικό), υψηλού κόστους.

7.2 Μέτρα Προστασίας

- Πριν από την εκτέλεση των εργασιών, θα μελετώνται λεπτομερώς τα σχέδια των ΟΚΩ, θα διενεργούνται ερευνητικές τομές και θα σαρώνεται η ζώνη του προβλεπόμενου ορύγματος με ηλεκτρονικούς ανιχνευτές υπεδάφους.

- Επισημαίνεται ότι ο εξοπλισμός αυτός με τις τεχνικές εξελίξεις που έχουν σημειωθεί, είναι σήμερα υψηλής αξιοπιστίας και προσιτός. Ο Κύριος του Έργου μπορεί κατά συνέπεια να απαιτήσει τη σάρωση του υπεδάφους πριν από την έναρξη των εργασιών.

- Η εκτέλεση των εργασιών με μηχανικά μέσα θα εκτελείται υποχρεωτικά με καθοδήγηση του χειριστή από έμπειρο χωματοουργό εργαζόμενο εντός του ορύγματος. Απαγορεύεται η εκτέλεση εργασιών χωρίς την καθοδήγηση του χειριστή του μηχανήματος.

- Οι εργασίες θα εκτελούνται υπό την διαρκή επίβλεψη έμπειρου εργοδηγού, ο οποίος θα παρακολουθεί συνεχώς τις παρειές του ορύγματος, το αποκαλυφθέν δίκτυο και τα μέτρα ασφαλείας (ΜΑΠ προσωπικού, αντιστηρίξεις κτλ.).

- Στο όρυγμα θα διατάσσονται ασφαλείς κλίμακες ανόδου καθόδου του εργαζόμενου προσωπικού.

- Επί τόπου του έργου θα υπάρχει επαρκές απόθεμα υλικών υποστήλωσης (καδρόνια, χαλύβδινα προφίλ, μάντες ανάρτησης, μεταλλικοί πάσσαλοι κ.λπ..) για την άμεση λήψη πρόσθετων μέτρων υποστήλωσης / αντιστήριξης των δικτύων.

- Στη στέψη του ορύγματος θα διατηρείται καθαρή λωρίδα πλάτους τουλάχιστον 0,50 m εκατέρωθεν, επί της οποίας δεν θα αποτίθενται προϊόντα εκσκαφών.

- Το ανοικτό όρυγμα θα περιφράσσεται και κατά τις δυο λωρίδες

Υποχρεωτική επίσης είναι η χρήση μέσων ατομικής προστασίας (ΜΑΠ) κατά την εκτέλεση των εργασιών. Οι ελάχιστες απαιτήσεις παρουσιάζονται στον παρακάτω Πίνακα 1:

Πίνακας 1 — Ελάχιστες απαιτήσεις μέσων ατομικής προστασίας

Προστασία χεριών και βραχιόνων	Πρότυπο ΕΛΟΤ EN 388
Προστασία κεφαλιού	Πρότυπο ΕΛΟΤ EN 397
Προστασία ποδιών	Πρότυπο ΕΛΟΤ EN 20345-2

Θα τηρούνται αυστηρά τα λοιπά μέτρα ασφαλείας/ Προστασίας, που προβλέπονται από το εγκεκριμένο Σχέδιο Ασφάλειας - Υγείας του έργου (ΣΑΥ).

8. Τρόπος επιμέτρησης

Όταν κατά την εκτέλεση των εκσκαφών συναντώνται υπόγεια δίκτυα ΟΚΩ, ο Ανάδοχος δικαιούται πρόσθετης αποζημίωσης, πέραν της προβλεπομένης για τις εκσκαφές, υπό τις ακόλουθες προϋποθέσεις:

Η πρόσθετη αποζημίωση δεν έχει εφαρμογή στις περιπτώσεις εναέριων αγωγών ΟΚΩ (π.χ. γραμμών ΔΕΗ), ανεξάρτητα από τις τυχόν δυσχέρειες που μπορεί να προξενούν στην εκτέλεση των εργασιών.

Η επιμέτρηση θα συνοδεύεται από οριζοντιογραφία της ζώνης εκτέλεσης των εκσκαφών υπό κλίμακα 1:500, στην οποία θα απεικονίζονται τα απαντηθέντα δίκτυα και από χαρακτηριστικές διατομές, στις οποίες θα αναγράφονται τα χαρακτηριστικά των αγωγών που συναντώνται (διάμετρος, υλικό κατασκευής, αρμόδιος οργανισμός) και θα απεικονίζεται η αναλογούσα ζώνη δυσχερειών, σύμφωνα με τα καθοριζόμενα στην παρούσα (με αναγραφή του εμβαδού που αντιστοιχεί στη διατομή).

Επισημαίνεται ότι οι χορηγούμενες από τους ΟΚΩ πινακίδες των δικτύων είναι δυνατόν να είναι ανακριβείς ή ελλιπείς.

Ο Ανάδοχος οφείλει να προβαίνει σε επιμελή έρευνα εντοπισμού τυχόν υπαρχόντων δικτύων με ηλεκτρονικό εξοπλισμό ή δοκιμαστικές τομές και να εκτελεί εκσκαφές με μέγιστη προσοχή.

Τυχόν ζημιές σε υπάρχοντες και μη παρουσιαζόμενους σε σχέδια αγωγούς επιβαρύνουν αποκλειστικά τον Ανάδοχο, ο οποίος είναι υποχρεωμένος να τις επανορθώσει με δική του ευθύνη και δαπάνες.

Η πρόσθετη αυτή αποζημίωση καλύπτει:

• Τις δυσχέρειες της εκσκαφής, συμπεριλαμβανομένης χρήσης ελαφρών μηχανικών μέσων (μικρής απόδοσης) και της χειρωνακτικής εκτέλεσης προς αποφυγή ζημιών επί των υπαρχόντων αγωγών ΟΚΩ.

• Τις δυσχέρειες αναπέτασης των προϊόντων εκσκαφής στη ζώνη των αγωγών, λόγω περιορισμένης χρήσης ή απόδοσης των μηχανικών μέσων. Η μετά την αναπέταση αποκομιδή των προϊόντων εκσκαφών στις προσωρινές ή οριστικές θέσεις απόθεσης ή απόρριψης εντάσσεται στο αντικείμενο του αντίστοιχου άρθρου των εκσκαφών.

• Τις σποραδικές αντιστηρίξεις ή υποστηρίξεις των αγωγών, συμπεριλαμβανομένης και τυχόν απαιτούμενης τροποποίησης του συστήματος αντιστήριξης των παρειών ορυγμάτων. Οι συστηματικές αντιστηρίξεις των δικτύων για τις οποίες εκπονείται ειδική μελέτη επιμετρώνται ιδιαίτερως κατά περίπτωση.

• Την αποκατάσταση τυχόν ζημιών που θα προκληθούν στους αγωγούς κατά την εκσκαφή.

• Τις τυχόν δυσχέρειες προσέγγισης υλικών και λειτουργίας μηχανημάτων.

• Τις τυχόν καθυστερήσεις των εργασιών λόγω ελέγχου των εργασιών εκσκαφής από τους αρμόδιους ΟΚΩ (όταν οι ενδιαφερόμενοι ΟΚΩ απαιτούν επίβλεψη των εργασιών από δικό τους προσωπικό). Οι καθυστερήσεις αυτές νοείται ότι θα είναι σε λογικό πλαίσιο και δεν θα ανατρέπουν το συνολικό χρονοδιάγραμμα του έργου. Σε αντίθετη περίπτωση θα επιλαμβάνεται του θέματος η Διευθύνουσα το έργο Υπηρεσία.

• Την λήψη των απαιτούμενων μέτρων υγείας και ασφάλειας.

• Την ανάσυρση και αποξήλωση των υφισταμένων δικτύων (σωλήνων ή καλωδίων) χωρίς να προξηγηθούν ζημιές εφόσον τούτο ζητηθεί από τον αρμόδιο ΟΚΩ.

• Την αποζημίωση των ΟΚΩ, σε περίπτωση καταστροφής των προς απόληψη υλικών.

• Την προσωρινή φύλαξη των ανασυρόμενων υλικών των δικτύων και την μεταφορά τους στις αποθήκες, που θα υποδειχτούν από τον αντίστοιχο ΟΚΩ.

• Την λήψη των απαιτούμενων αυξημένων μέτρων ασφάλειας.

• Την προμήθεια των απαραίτητων αναλώσιμων ή μη υλικών.

• Την μεταφορά και προσωρινή αποθήκευσή τους στο έργο.

• Την ενσωμάτωση ή τη χρήση τους στο έργο.

• Την φθορά και απομείωση των υλικών και την απόσβεση και τις σταλίες του εξοπλισμού.

• Την διάθεση και απασχόληση του απαιτούμενου προσωπικού, εξοπλισμού και μέσων για την εκτέλεση των εργασιών σύμφωνα με τους όρους της παρούσας Προδιαγραφής.

• Την συγκέντρωση των απορριμμάτων πάσης φύσεως που προκύπτουν κατά την εκτέλεση των εργασιών και την μεταφορά τους προς οριστική απόθεση.

• Την πραγματοποίηση όλων των απαιτούμενων δοκιμών, ελέγχων κ.λπ. για την πλήρη και έντεχνη εκτέλεση της εργασίας σύμφωνα με την παρούσα Προδιαγραφή, καθώς και των τυχόν διορθωτικών μέτρων (εργασία και υλικό) εάν διαπιστωθούν μη συμμορφώσεις κατά τις δοκιμές και τους ελέγχους.

Οι εργασίες αντιμετώπισης των δυσχερειών συνάντησης αγωγών ΟΚΩ θα επιμετρώνται ανά τρέχον μέτρο μήκους (μ.μ.) αγωγού που δυσχεραίνει την εκσκαφή του ορύγματος.

ΤΕΧΝΙΚΗ ΠΡΟΔΙΑΓΡΑΦΗ 9 (Τ.Π. 9)

ΑΜΦΙΠΛΕΥΡΑ ΕΡΓΟΤΑΞΙΑΚΑ ΣΤΗΘΑΙΑ ΟΔΟΥ, ΤΥΠΟΥ NEW JERSEY

1. ΠΕΡΙΓΡΑΦΗ

Το πλαστικό στηθαίο ασφαλείας θα είναι κατασκευασμένο από πολυαιθυλένιο υψηλής ποιότητας, ελαφρύ για τη μεταφορά και τοποθέτηση του, θα φέρει ειδικές υποδοχές για τη σύνδεση πολλών ομοίων μεταξύ τους με εύκολο θηλύκωμα. Στο πάνω μέρος θα φέρουν οπή με πώμα για την επιθυμητή πλήρωση του στηθαίου με νερό, ώστε να αυξάνεται κατά βούληση η ευστάθειά του, ενώ στο κάτω άκρο θα φέρουν οπές απορροής του αποθηκευμένου νερού.

2. ΧΑΡΑΚΤΗΡΙΣΤΙΚΑ

Το χρώμα τους θα είναι λευκό ή κόκκινο με βάρος 8 kg και θα γεμίζουν με νερό φτάνοντας περίπου τα 55 kg. Τυποποιημένες διαστάσεις βάσει προδιαγραφών ΥΠΕΧΩΔΕ (Μήκος x Ύψος x Πλάτος) 100 cm x 60 cm x 46 cm.

Προδιαγραφή: Υ.ΠΕ.ΧΩ.Δ.Ε. (ΦΕΚ 946Β/09-07-2003).

3. ΤΟΠΟΘΕΤΗΣΗ

Τοποθετούνται μεταξύ τους εναλλάξ λευκό – κόκκινο με τις ειδικές εγκοπές για να προκαλούν την προσοχή των οδηγών.

4. ΕΦΑΡΜΟΓΕΣ

Οδικά δίκτυα, θέσεις επικίνδυνων σημείων, διόδια, αθλητικά κέντρα, εργοτάξια.

5. ΕΠΙΜΕΤΡΗΣΗ ΚΑΙ ΠΛΗΡΩΜΗ

Η επιμέτρηση θα γίνεται ανά μήνα παραμονής εκάστου στοιχείου (σπονδύλου) στο έργο, σύμφωνα με την εγκεκριμένη διάταξη εργοταξιακής σήμανσης και το εγκεκριμένο χρονοδιάγραμμα εκτέλεσης εργασιών. Η πληρωμή του Αναδόχου θα γίνεται για τις επιμέρους ποσότητες με τη συμβατική τιμή του Τιμολογίου. Η τιμή αυτή και η πληρωμή αποτελούν την πλήρη αποζημίωση του Αναδόχου για την παροχή όλων των απαιτούμενων μηχανημάτων, μεταφορικών μέσων, εφοδίων, υλικών και εργατοτεχνικού προσωπικού για την πλήρη και έντεχνη εκτέλεση της εργασίας, σύμφωνα με τα παραπάνω.

ΤΕΧΝΙΚΗ ΠΡΟΔΙΑΓΡΑΦΗ 10 (Τ.Π. 10)

ΣΤΕΓΑΝΩΣΗ ΚΑΙ ΠΡΟΣΤΑΣΙΑ ΕΠΙΦΑΝΕΙΩΝ ΣΚΥΡΟΔΕΜΑΤΟΣ

1. ΑΝΤΙΚΕΙΜΕΝΟ

Η ΤΠ αναφέρεται στα συστήματα επιφανειακής στεγάνωσης κατασκευών από σκυρόδεμα και επιφανειακής προστασίας του σκυροδέματος από προσβολές που οφείλονται στη χρήση του. Τα συστήματα αυτά θα εφαρμοστούν όπου και όπως προκύπτει από τα εγκεκριμένα σχέδια και σύμφωνα με τις εντολές της Υπηρεσίας. Οι σχετικές προτάσεις θα γίνουν από τον Ανάδοχο και υπόκεινται στην έγκριση της Υπηρεσίας.

2. ΓΕΝΙΚΗ ΠΕΡΙΓΡΑΦΗ ΥΛΙΚΩΝ

Το υλικό θα εφαρμοστεί με επάλειψη σε επιφάνειες έτοιμου σκυροδέματος, μετά από κατάλληλη προετοιμασία. Το υλικό θα είναι ασφαλτικό γαλάκτωμα υδατικής διασποράς (black bitumen paint) και η επάλειψη θα γίνει με χρήση ρολού, βούρτσας ή πιστολέττου. Η εφαρμογή του ασφαλτικού γαλακτώματος θα γίνεται σε δύο στρώσεις με ανάλωση ανά στρώση τουλάχιστον 0,15 lt/m².

Επίσης, θα γίνεται εφαρμογή υποστρώματος (primer) με αραιώση του γαλακτώματος με νερό σε αναλογία 1:1 ή με χρήση του υλικού που συνιστά ο προμηθευτής και ανάλωση 0,10 -0,15 lt/m².

3. ΣΤΟΙΧΕΙΑ ΠΡΟΣ ΥΠΟΒΟΛΗ

Ο Ανάδοχος θα υποβάλει στην Υπηρεσία προς έγκριση έγκαιρα και πριν από οποιαδήποτε εργασία σκυροδέτησης, σχετικές προτάσεις για τον τύπο του συστήματος στεγάνωσης και προστασίας των επιφανειών σκυροδέματος που προτίθεται να χρησιμοποιήσει.

Η σχετική πρόταση του Αναδόχου θα συνοδεύεται από πλήρη και εμπειριστατωμένη σχετική μελέτη με κατασκευαστικά σχέδια και με όλες τις σχετικές προδιαγραφές ποιότητας και εφαρμογής του συστήματος, από την οποία θα προκύπτει ότι το προτεινόμενο σύστημα είναι δόκιμο και κατάλληλο για τις ειδικές απαιτήσεις και το είδος του έργου και ότι έχει εφαρμοστεί με επιτυχία σε παρόμοια έργα.

4. ΕΠΙΜΕΤΡΗΣΗ ΚΑΙ ΠΛΗΡΩΜΗ

Η επιμέτρηση θα γίνει για το πραγματικό εμβαδόν επικαλυπτόμενης επιφάνειας, σύμφωνα με τα σχέδια της μελέτης (ή τυχόν τροποποιήσεις που έγιναν από την Υπηρεσία).

Τυχόν ποσότητες που χρησιμοποιήθηκαν επιπλέον των σχεδίων της μελέτης χωρίς έγκριση της Επίβλεψης, επιμετρώνται αλλά δεν πληρώνονται.

Η πληρωμή θα γίνει ανά m² επικαλυπτόμενης επιφάνειας, σύμφωνα με τα αντίστοιχα άρθρα του τιμολογίου. Στην τιμή περιλαμβάνεται η προμήθεια των υλικών και η δαπάνη για τις εργασίες.

ΤΕΧΝΙΚΗ ΠΡΟΔΙΑΓΡΑΦΗ 11 (Τ.Π. 11)

ΜΕΤΑΛΛΙΚΑ ΣΤΗΘΑΙΑ ΑΣΦΑΛΕΙΑΣ

1. ΑΝΤΙΚΕΙΜΕΝΟ

Η ΤΠ αναφέρεται στα μεταλλικά στηθαία που τοποθετούνται για την ασφάλεια διερχομένων οχημάτων στην περιοχή των ορυγμάτων για την τοποθέτηση των αγωγών.

2. ΓΕΝΙΚΗ ΠΕΡΙΓΡΑΦΗ ΥΛΙΚΩΝ

Πρόκειται για σύστημα διακοπτόμενου στηθαίου ασφαλείας, που θα ακολουθεί τα Ευρωπαϊκά Πρότυπα για στηθαία ασφαλείας οδών EN 1317-1 και 2, το οποίο τοποθετείται στο κέντρο ενός ανοίγματος εκτάκτου ανάγκης και δύναται να χρησιμοποιηθεί για τη δημιουργία ανοίγματος απεριόριστου μήκους, καθώς και για την εκτροπή της κυκλοφορίας, σε προσωρινές ρυθμίσεις στους αυτοκινητόδρομους.

Η διάταξη θα αποτελείται από ενδιάμεσα χαλύβδινα συναρμολογούμενα στοιχεία, ύψους τουλάχιστον 0,80m και προαιρετικά από δύο ακραία στοιχεία. Η σύνδεση των μεταξύ τους στοιχείων θα γίνεται με κοχλίες. Οι ρυθμιζόμενοι τροχοί που θα είναι τοποθετημένοι εσωτερικά, καθώς και οι αρθρώσεις που θα είναι τοποθετημένες στα άκρα, θα εξασφαλίζουν την ολίσθηση του συστήματος, καθώς και την περιστροφή για την εκτροπή της κυκλοφορίας (bypass).

3. ΕΠΙΜΕΤΡΗΣΗ ΚΑΙ ΠΛΗΡΩΜΗ

Η επιμέτρηση γίνεται ανά μέτρο μήκους ανά μήνα χρησιμοποίησης.

ΤΕΧΝΙΚΗ ΠΡΟΔΙΑΓΡΑΦΗ 12 (Τ.Π. 12)

ΔΙΚΤΥΑ ΑΠΟ ΣΩΛΗΝΕΣ ΠΟΛΥΑΙΘΥΛΕΝΙΟΥ ΥΨΗΛΗΣ ΠΥΚΝΟΤΗΤΑΣ (HDPE) ΧΡΩΜΑΤΟΣ ΜΠΛΕ

1. ΑΝΤΙΚΕΙΜΕΝΟ

Οι εργασίες που προδιαγράφονται στην παρούσα ΤΠ αφορούν στην κατασκευή υπογείων δικτύων ύδρευσης από σωλήνες πολυαιθυλενίου υψηλής πυκνότητας (HDPE) κλάσης PE 80 και PE 100.

2. ΚΡΙΤΗΡΙΑ ΑΠΟΔΟΧΗΣ ΕΝΣΩΜΑΤΟΥΜΕΝΩΝ ΥΛΙΚΩΝ

2.1 ΕΝΣΩΜΑΤΟΥΜΕΝΑ ΥΛΙΚΑ

Τα υλικά που ενσωματώνονται στα δίκτυα σωληνώσεων από πολυαιθυλένιο (PE) είναι:

- Σωλήνες πολυαιθυλενίου υψηλής πυκνότητας (HDPE) από πρώτες ύλες 2^{ης} και 3^{ης} γενιάς.
- Ειδικά τεμάχια από πολυαιθυλένιο υψηλής πυκνότητας ίδιων ιδιοτήτων με τους σωλήνες, ή λοιπά υλικά.

• Όλοι οι σωλήνες πολυαιθυλενίου υψηλής πυκνότητας (HDPE) θα είναι χρώματος μπλε.

Οι σωλήνες ονομαστικής πίεσης μεγαλύτερης των 16 atm κατασκευάζονται κατά κανόνα από πολυαιθυλένιο 3ης γενιάς (PE 100).

Η ονομαστική πίεση των σωλήνων δεν πρέπει να συγχέεται με την κλάση του υλικού (PE 80, PE 100).

Το πολυαιθυλένιο υψηλής ποιότητας HDPE (High Density Polyethylene), το πολυαιθυλένιο χαμηλής ποιότητας LDPE (Low Density Polyethylene) και το πολυπροπυλένιο (PP) υπάγονται στην κατηγορία των πολυολεφινών.

Τα πολυαιθυλένια είναι θερμοπλαστικά, δηλαδή μπορούν να μορφοποιηθούν θερμαινόμενα και να επαναστερεοποιηθούν οσοδήποτε φορές.

Το μοριακό βάρος του πολυαιθυλενίου κυμαίνεται από 2000 έως 40.000.

Οι τυπικές ιδιότητες των υλικών HDPE παρουσιάζονται στον παρακάτω πίνακα.

Ιδιότητα	Μονάδα	Μέθοδος δοκιμής	Τιμή
Δείκτης ροής MFI 190/5	g/10min	EN ISO 1133:2000-02 ²	0,3 - 0,7
<i>Μηχανικές ιδιότητες σε θερμοκρασία 23°C και σχετική υγρασία 50%</i>			
Όριο διαρροής	N/mm ²	EN ISO 527-1:1996 ³	22
Επιμήκυνση στο σημείο διαρροής	%	EN ISO 527-1:1996 ²	15
Αντοχή εφελκυσμού στην θραύση	N/mm ²	Ταχύτητα δοκιμής	32
Επιμήκυνση στην θραύση	%	125 mm/min	> 800
Αντοχή στην κάμψη	N/mm ²	EN ISO 178:2003 ⁴	28

² Plastics - Determination of the melt mass-flow rate (MFR) and the melt volume-flow rate (MVR) of thermoplastics (ISO 1133:1997) -- Πλαστικά - Προσδιορισμός της μαζικής παροχής τήγματος (MFR) και ογκομετρικής παροχής τήγματος (MVR) των θερμοπλαστικών

³ Plastics - Determination of tensile properties - Part 1: General principles (ISO 527-1:1993 including Corr 1:1994). -- Πλαστικά. Προσδιορισμός εφελκυστικών ιδιοτήτων. Μέρος 1: Γενικές αρχές.

⁴ Plastics - Determination of flexural properties (ISO 178:2001) -- Πλαστικά. Προσδιορισμός καμπτικών ιδιοτήτων.

Μέτρο κάμψεως	N/mm ²		800
Σκληρότητα Shore D	-	DIN 53505:2000-08 ⁵	60
Αντοχή σε κρούση	-	EN ISO 8256:2004 ⁶	χωρίς θραύση
Θερμικές ιδιότητες			
Περιοχή τήξεως	°C		130
Συντελεστής γραμμικής διαστολής	K ⁻¹	ASTM D 696-03 ⁷	1,7 • 10 ⁻⁴
Θερμική αγωγιμότητα στους 20°C	W / m • K	DIN 52612-1 ⁸	0,43
Ηλεκτρικές ιδιότητες σε θερμοκρασία 20°C και σχετική υγρασία 50%.			
Ειδική αντίσταση	Ω • cm	ASTM D257-99 ⁹	> 10 ¹⁶
Επιφανειακή αντίσταση	Ω	ASTM D257-99 ⁸	> 10 ¹³

2.2 ΕΦΑΡΜΟΖΟΜΕΝΑ ΠΡΟΤΥΠΑ ΚΑΙ ΠΡΟΔΙΑΓΡΑΦΕΣ

Πρότυπα για σωλήνες δικτύων ύδρευσης

- EN 12201-1:2003 Plastics piping systems for water supply - Polyethylene (PE) - Part 1: General - Συστήματα σωληνώσεων υδροδότησης από πολυαιθυλένιο (PE). Μέρος 1: Γενικότητες.
- EN 12201-2:2003 Plastics piping systems for water supply - Polyethylene (PE) - Part 2: Pipes - Συστήματα πλαστικών σωλήνων για έργα ύδρευσης από πολυαιθυλένιο. Μέρος 2: Σωλήνες.
- EN 12201-3:2003 Plastics piping systems for water supply - Polyethylene (PE) - Part 3: Fittings -- Συστήματα πλαστικών σωλήνων για έργα ύδρευσης από πολυαιθυλένιο. Μέρος 3: Εξαρτήματα.
- EN 12201-4:2001 Plastics piping systems for water supply - Polyethylene (PE) - Part 4: Valves-- Συστήματα πλαστικών σωλήνων για έργα ύδρευσης από πολυαιθυλένιο. Μέρος 4: Βάνες.
- EN 12201-5:2003 Plastics piping systems for water supply - Polyethylene (PE) - Part 5: Fitness for purpose of the system. -- Συστήματα πλαστικών σωλήνων για έργα ύδρευσης από πολυαιθυλένιο. Μέρος 5: Καταλληλότητα συστημάτων

Πρότυπα για σωλήνες δικτύων ομβρίων και ακαθάρτων υπό πίεση για σωλήνες υπογείων και υπέργειων δικτύων

- EN 13244-1:2002 Plastics piping systems for buried and above-ground pressure systems for water for general purposes, drainage and sewerage - Polyethylene (PE) - Part 1: General -- Συστήματα πλαστικών σωληνώσεων υπογείων και υπέργειων δικτύων, ύδρευσης,

⁵ Testing of rubber - Shore A and Shore D hardness test -- Μέθοδοι δοκιμής σκληρότητας ελαστικού Shore A και B.

⁶ Plastics - Determination of tensile-impact strength (ISO 8256:2004) -- Πλαστικά. Προσδιορισμός εφελκυστικής αντοχής από κρουστικά φορτία.

⁷ Standard Test Method for Coefficient of Linear Thermal Expansion of Plastics Between -30°C and 30°C With a Vitreous Silica Dilatometer -- Πρότυπη δοκιμή προσδιορισμού της γραμμικής θερμικής διαστολής των πλαστικών μεταξύ -30°C και 30°C, με χρήση παραμορφωσιμέτρου.

⁸ Testing of Thermal Insulating Materials; Determination of Thermal Conductivity by the Guarded Hot Plate Apparatus; Test Procedure and Evaluation. Δοκιμές θερμομονωτικών υλικών

⁹ Standard Test Methods for DC Resistance or Conductance of Insulating Materials -- Πρότυπη δοκιμή ηλεκτρικής αντίστασης και αγωγιμότητας μονωτικών υλικών (το πρότυπο DIN 53482 έχει αποσυρθεί, χωρίς να αντικατασταθεί).

- αποστράγγισης και αποχέτευσης, από πολυαιθυλένιο (PE). Μέρος 1: Γενικά
- EN 13244-2:2002 Plastics piping systems for buried and above-ground pressure systems for water for general purposes, drainage and sewerage - Polyethylene (PE) - Part 2: Pipes -- Συστήματα πλαστικών σωληνώσεων υπογείων και υπέργειων δικτύων, ύδρευσης, αποστράγγισης και αποχέτευσης, από πολυαιθυλένιο (PE). Μέρος 2: Σωλήνες.
- EN 13244-3:2002 Plastics piping systems for buried and above-ground pressure systems for water for general purposes, drainage and sewerage - Polyethylene (PE) - Part 3: Fittings -- Συστήματα πλαστικών σωλήνων από πολυαιθυλένιο για υπόγεια ή υπέργεια δίκτυα ομβρίων και ακαθάρτων, Πολυαιθυλένιο (PE)- Μέρος 3: Εξαρτήματα, σύνδεσμοι
- EN 13244-4:2002 Plastics piping systems for buried and above-ground pressure systems for water for general purposes, drainage and sewerage - Polyethylene (PE) - Part 4: Valves -- Συστήματα πλαστικών σωλήνων από πολυαιθυλένιο για υπόγεια ή υπέργεια δίκτυα ομβρίων και ακαθάρτων, Πολυαιθυλένιο (PE)- Μέρος 4: Δικλείδες
- EN 13244-5:2002 Plastics piping systems for buried and above-ground pressure systems for water for general purposes, drainage and sewerage - Polyethylene (PE) - Part 5: Fitness for purpose of the system -- Συστήματα πλαστικών σωλήνων από πολυαιθυλένιο για υπόγεια ή υπέργεια δίκτυα ομβρίων και ακαθάρτων, Πολυαιθυλένιο (PE)- Μέρος 5: Καταλληλότητα συστημάτων.

Πρότυπα εξαρτημάτων

- EN 1680:1997 Plastics piping systems - Valves for polyethylene (PE) piping systems - Test method for leaktightness under and after bending applied to the operating mechanisms -- Συστήματα πλαστικών σωληνώσεων - Βαλβίδες για συστήματα σωληνώσεων από πολυαιθυλένιο (PE) - Μέθοδος δοκιμής για στεγανότητα υπό κάμψη του μηχανισμού λειτουργίας και μετά από αυτή.
- EN 10284:2000 Malleable cast iron fitting with compression ends for polyethylene (PE) piping systems -- Λυόμενοι σύνδεσμοι μαλακού χυτοσιδήρου για συστήματα σωληνώσεων πολυαιθυλενίου (PE).
- EN 12100:1997 Plastics piping systems - Polyethylene (PE) valves - Test method for resistance to bending between supports -- Συστήματα πλαστικών σωληνώσεων - Βαλβίδες πολυαιθυλενίου (PE) - Μέθοδος δοκιμής της αντοχής σε κάμψη μεταξύ στηριγμάτων.

Πρότυπα δοκιμών

- EN 12099 Plastics Piping Systems - Polyethylene Piping Materials and Components - Determination of Volatile Content -- Συστήματα πλαστικών σωληνώσεων - Υλικά και συστατικά μέρη σωληνώσεων πολυαιθυλενίου - Προσδιορισμός της περιεκτικότητας των πτητικών.
- EN 921:1994 Plastics piping systems - Thermoplastics pipes - Determination of resistance to internal pressure at constant temperature -- Συστήματα πλαστικών σωληνώσεων - Θερμοπλαστικοί σωλήνες - Προσδιορισμός της αντοχής σε εσωτερική πίεση υπό σταθερή θερμοκρασία.
- EN 12119:1997 Plastics piping systems - Polyethylene (PE) valves - Test method for resistance to thermal cycling -- Συστήματα πλαστικών σωληνώσεων - Βάνες πολυαιθυλενίου (PE) - Μέθοδος δοκιμής για την αντοχή σε κυκλική θερμική εναλλαγή.

2.3 ΑΠΟΔΕΚΤΑ ΥΛΙΚΑ – ΔΟΚΙΜΕΣ ΜΙΓΜΑΤΟΣ ΠΡΩΤΗΣ ΥΛΗΣ - ΔΟΚΙΜΕΣ ΣΩΛΗΝΩΝ

Γενικά

Τα υλικά κατασκευής των σωλήνων και εξαρτημάτων θα πληρούν τις απαιτήσεις των Ευρωπαϊκών Προδιαγραφών (EN) και θα παράγονται σύμφωνα με αυτές.

Προϊόντα από άλλα κράτη - μέλη της Ευρωπαϊκής Κοινότητας και πρώτες ύλες από κράτη - μέλη του Ευρωπαϊκού Οικονομικού Χώρου, τα οποία δεν ανταποκρίνονται στην παρούσα Τεχνική Προδιαγραφή, θεωρούνται ισοδύναμα, συμπεριλαμβανομένων των δοκιμών και ελέγχων που διεξήχθησαν στο κράτος κατασκευής, όταν με αυτούς επιτυγχάνεται στον ίδιο βαθμό επαρκώς η απαιτούμενη στάθμη προστασίας ως προς την ασφάλεια, την υγεία και την καταλληλότητα χρήσης.

Για την αποδοχή των προτεινομένων σωλήνων και εξαρτημάτων προς ενσωμάτωση στο έργο ο Ανάδοχος θα υποβάλει στην Υπηρεσία προς έγκριση φάκελο με τα ακόλουθα στοιχεία:

- παρουσίαση του εργοστασίου παραγωγής των προϊόντων HDPE,
- πιστοποιητικά από αναγνωρισμένο φορέα /εργαστήριο σύμφωνα με τις ισχύουσες κοινοτικές διατάξεις (EN ISO/IEC 17025:2005-08: General requirements for the competence of testing and calibration laboratories -- Γενικές απαιτήσεις για την επάρκεια των εργαστηρίων δοκιμών και διακριβώσεων), από τα οποία θα προκύπτει συμμόρφωση των προϊόντων προς τις απαιτήσεις των ισχυόντων προτύπων (βλ. πίνακα προτύπων),
- πίνακες/ στοιχεία αναλόγων εφαρμογών των προϊόντων,
- πίνακες διαστάσεων/ χαρακτηριστικών των παραγομένων προϊόντων,
- σχέδια λεπτομερειών των ειδικών τεμαχίων και των συνδέσμων του συστήματος που παράγει το εργοστάσιο,
- οδηγίες εγκατάστασης/ σύνδεσης.

Τα ανωτέρω στοιχεία θα υποβάλλονται κατά προτίμηση στην Ελληνική γλώσσα και κατ' ελάχιστον θα περιλαμβάνουν περίληψη στην Ελληνική και πλήρη κείμενα/ στοιχεία στην Αγγλική.

Οι σωλήνες και τα εξαρτήματα θα έχουν κατασκευαστεί με πιστοποιημένη κατά EN ISO 9000:2000-12 (Quality management systems - Fundamentals and vocabulary - Συστήματα διαχείρισης ποιότητας - Βασικές αρχές και λεξιλόγιο) παραγωγική διαδικασία.

Οι σωλήνες και τα εξαρτήματά τους θα συνοδεύονται από πιστοποιητικό καταλληλότητας για χρήση σε δίκτυα πόσιμου νερού, από επίσημη Αρχή, Οργανισμό ή Ινστιτούτο χώρας της ΕΕ (π.χ. DVGW, Drinking Water Inspectorate for use in Public Water Supply and Swimming pools).

Οι σωλήνες θα έχουν παραχθεί το πολύ ένα εξάμηνο πριν την προσκόμισή τους στο έργο προς τοποθέτηση.

Σύνθεση της πρώτης ύλης πολυαιθυλενίου (compound) – Τιμή MRS

Το μίγμα του πολυαιθυλενίου - υψηλής πυκνότητας HDPE (compound) των σωλήνων θα είναι:

- δευτέρης γενιάς, τύπου PE 80 (MRS 8 κατά EN ISO 9080:2003-10¹⁰, EN ISO 1167-1:2003-07¹¹, EN ISO 12162:1996-04¹²) ή

¹⁰ Plastics piping and ducting systems - Determination of the long-term hydrostatic strength of thermoplastics materials in pipe form by extrapolation (ISO 9080:2003) -- Συστήματα πλαστικών σωληνώσεων και αγωγών. Προσδιορισμός της μακρόχρονης υδροστατικής αντοχής των σωληνοποιημένων υλικών με την μέθοδο της εξωτερικής παρεμβολής.

¹¹ Thermoplastics pipes, fittings and assemblies for the conveyance of fluids - Determination of the resistance to internal pressure - Part 1: General method (ISO/DIS 1167-1:2003) -- Θερμοπλαστικοί σωλήνες και εξετήματα για την

- τρίτης γενιάς τύπου, PE 100 (MRS 10 κατά EN ISO 9080:2003-10¹, EN ISO 1167-1:2003-07², EN ISO 12162:1996-04³)

MRS: Minimum Required Strength: ελάχιστη απαιτούμενη αντοχή: είναι η αντοχή του υλικού όπως προκύπτει από υδραυλικές δοκιμές πίεσης κατά EN ISO 1167-1:2003-07 ή κατά EN 921:1994 (αναμενόμενη αντοχή μετά από περίοδο 50 ετών που προσδιορίζεται με τουλάχιστον 30 δοκιμές πίεσης σε θερμοκρασίες 20^o, 60^o, 80^o C).

Στο παρακάτω διάγραμμα απεικονίζονται τα αποτελέσματα δοκιμής υλικού κατηγορίας PE 100.

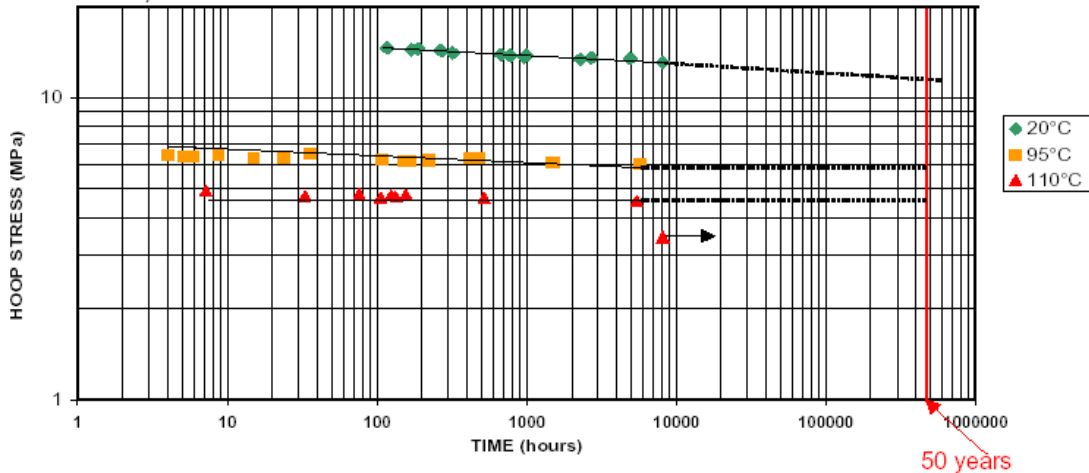

Η κλάση 100 είναι περίπου κατά 25% ανθεκτικότερη σε πίεση από την κλάση 80, και αυτό έχει ως αποτέλεσμα μικρότερα πάχη τοιχωμάτων για την αυτή ονομαστική πίεση του σωλήνα.

Η επιλογή της κλάσης PE 100 ή PE 80 καθορίζεται στην Μελέτη. Εάν δεν καθορίζεται στην Μελέτη, συνιστάται η επιλογή της κλάσης PE 100 καθώς η κλάση αυτή παρουσιάζει καλύτερη αντίσταση στην δοκιμή RCP (Rapid crack propagation: ταχεία επέκταση ρηγματώσεων) και μειώνει την πιθανότητα διαρροών του δικτύου.

Ειδικό βάρος

Το πολυμερές κατασκευής των σωλήνων θα έχει πυκνότητα στην περιοχή 953 - 960 Kg/m³ στους 23^o C και σε κάθε περίπτωση μεγαλύτερη από 930 Kg/m³. Ο έλεγχος της πυκνότητας αποσκοπεί στην διαπίστωση ότι δεν εμπεριέχεται πολυαιθυλένιο χαμηλής πυκνότητας στα μίγματα.

Για την διάκριση μεταξύ των διαφόρων κλάσεων πολυαιθυλενίου και τον έλεγχο τυχόν ενσωμάτωσης υλικού άλλης ποιότητας παρατίθενται οι πυκνότητες διαφόρων κατηγοριών πολυαιθυλενίου:

HDPE (Πολυαιθυλένιο υψηλής πυκνότητας):	940 – 965 Kg/m ³
MDPE (Πολυαιθυλένιο μέσης πυκνότητας):	930 – 940 Kg/m ³
LLDPE (Γραμμικό, χαμηλής πυκνότητας πολυαιθυλένιο):	910 – 930 Kg/m ³
LDPE (Πολυαιθυλένιο χαμηλής πυκνότητας):	900 – 910 Kg/m ³

Δείκτης ροής

¹² μεταφορά ρευστών. Προσδιορισμός της αντοχής σε εσωτερική πίεση. Μέρος 1: Γενική Μέθοδος δοκιμής Classification of thermoplastic materials in pipe form based on the resistance against internal hydrostatic pressure - Material designation and calculations (ISO 12162:1995) -- Κατάταξη θερμοπλαστικών υλικών σωληνώσεων ως προς την αντοχή σε εσωτερική υδροστατική πίεση. Σήμανση υλικού και υπολογισμοί.

Θα τηρούνται τα όρια που προβλέπονται στο EN 12201-1:2003. Η δοκιμή αφορά στην συμπεριφορά του ρευστού υλικού (σχετικό πρότυπο EN ISO 1133:2000-02: Plastics - Determination of the melt mass-flow rate (MFR) and the melt volume-flow rate (MVR) of thermoplastics (ISO 1133:1997) - Πλαστικά - Προσδιορισμός της μαζικής παροχής τήγματος (MFR) και ογκομετρικής παροχής τήγματος (MVR) των θερμοπλαστικών).

Ο δείκτης ροής MFI (Melt flow index) θα είναι το πολύ 0,4 – 0,5 g/10 min.

Περιεκτικότητα σε πτητικά και νερό

Μετράται η απώλεια υλικού μετά από 1 ώρα σε φούρνο στους 105 °C κατά EN 12118:1997 (Plastics piping systems - Determination of moisture content in thermoplastics by coulometry -- Συστήματα πλαστικών σωληνώσεων - Προσδιορισμός της περιεκτικότητας σε υγρασία στα θερμοπλαστικά με κουλλομετρία).

Η επιτρεπόμενη απώλεια πτητικών ανέρχεται σε 350kg/m³, η δε επιτρεπόμενη απώλεια νερού κάτω από 300 mg/kg.

Αντίσταση σε επέκταση ρωγμής (Resistance to crack propagation-RCP)

Για τον έλεγχο αυτό υπάρχουν δύο μέθοδοι δοκιμής.

α) Η πλήρης δοκιμή (full scale test) σύμφωνα με το EN ISO 13478:2005-04 (Thermoplastics pipes for the conveyance of fluids - Determination of resistance to rapid crack propagation [RCP] - Full-scale test [FST] [ISO/DIS 13478:2004] - Θερμοπλαστικοί σωλήνες για τη μεταφορά ρευστών - Προσδιορισμός της αντίστασης σε γρήγορη ανάπτυξη ρήγματος [RCP] - Δοκιμή πλήρους κλίμακος [FST]).

β) Η μικρής κλίμακας δοκιμή (Small scale Steady state – S4 – Test) κατά EN ISO 13477:2005-05 (Thermoplastics pipes for the conveyance of fluids -- Determination of resistance to rapid crack propagation [RCP] - Small-scale steady-state test [S4 test] [ISO/DIS 13477:2005] - Θερμοπλαστικοί σωλήνες για την μεταφορά υγρών. Προσδιορισμός της αντίστασης σε ταχεία επέκταση ρηγματώσης. Δοκιμή μικρής κλίμακας υπό σταθερές συνθήκες).

Κατά την δοκιμή αυτή δημιουργείται μια ρωγή συγκεκριμένου μεγέθους. Κατόπιν αυξάνεται η πίεση του αγωγού και μετράται η κρίσιμη πίεση η οποία και καταγράφεται.

2.4 ΣΗΜΑΝΣΗ ΣΩΛΗΝΩΝ

Οι σωλήνες θα φέρουν δύο σειρές σήμανσης χρώματος λευκού αντιδιαμετρικά τυπωμένες και ανά μέτρο μήκους σωλήνα, που θα έχουν την εξής ενδεικτική μορφή π.χ για PE 100:

Φορέας Έργου – ΑΓΩΓΟΣ HDPE/ Φ AAA X BBB PN 12,5

XXXX=YYYY=ZZZZ=PE 100 = όπου:

HDPE = πολυαιθυλένιο υψηλής πυκνότητας

ΦAAA X BBB =εξωτερική διάμετρος X πάχος τοιχώματος

PN 12,5= κλάση πίεσης σε atm ή bar

XXXX = όνομα κατασκευαστή

YYYY =χρόνος παραγωγής από την μία πλευρά και αύξων αριθμός μήκους από την αντιδιαμετρική

ZZZZ = τα εφαρμοζόμενα πρότυπα για την παραγωγή και την δοκιμασία των σωλήνων στο εργοστάσιο των σωλήνων αυτών και για τον έλεγχο αυτών

PE 100 = η κατάταξη της πρώτης ύλης

2.5 ΔΙΑΣΤΑΣΕΙΣ ΣΩΛΗΝΩΝ

Οι διαστάσεις των σωλήνων θα συμφωνούν με τα αντίστοιχα πρότυπα.

Ενδεικτικά δίνεται ο παρακάτω πίνακας τυπικών διαστάσεων για σωλήνες «PE 100 των 12.5 atm»

Διάμετρος (mm)	Πάχος τοιχωμάτων (mm)		Βάρος (Kg/m)
	Min	Max	
110	8,1	9,1	2,60
125	9,2	10,3	3,35
140	10,3	11,5	4,20
160	11,8	13,1	5,49
180	13,3	14,8	6,96
200	14,7	16,3	8,54
225	16,6	18,4	10,8
250	18,4	20,4	13,4
280	20,6	22,8	16,7
315	23,2	25,7	21,2
355	26,1	28,9	26,9
400	29,4	32,5	34,1
450	33,1	36,6	43,2

3. ΜΕΘΟΔΟΣ ΚΑΤΑΣΚΕΥΗΣ – ΑΠΑΙΤΗΣΕΙΣ ΤΕΛΕΙΩΜΕΝΗΣ ΕΡΓΑΣΙΑΣ

3.1 ΜΕΤΑΦΟΡΑ ΚΑΙ ΑΠΟΘΗΚΕΥΣΗ ΥΛΙΚΩΝ

Η διακίνηση και η αποθήκευση των σωλήνων και των ειδικών τεμαχίων θα γίνεται με προσοχή για την αποφυγή φθορών. Τα οχήματα μεταφοράς θα έχουν μήκος τέτοιο ώστε οι σωλήνες να μην εξέχουν από την καρότσα.

Για την φορτοεκφόρτωση θα χρησιμοποιούνται γερανοί ή λοιπά ανυψωτικά μηχανήματα. Σε καμία περίπτωση δεν επιτρέπεται η εκφόρτωση με ανατροπή. Απαγορεύεται η χρήση συρματόσχοιου ή αλυσίδων για τους χειρισμούς των σωλήνων. Οι χειρισμοί θα γίνονται υποχρεωτικά με μάντες (σαμπάνια).

Οι σωλήνες θα αποθηκεύονται σε στεγασμένους χώρους και θα τοποθετούνται σε τέτοια διάταξη (π.χ. διάταξη πυραμίδας), ώστε να αποφευχθούν στρεβλώσεις και παραμορφώσεις λόγω υπερκείμενου βάρους. Κάθε διάμετρος θα στοιβάζεται χωριστά.

Μέχρι την τοποθέτησή τους τα τεμάχια σύνδεσης των σωλήνων θα παραμένουν στα κιβώτια συσκευασίας τους.

Επισημαίνονται προς αποφυγή τα ακόλουθα:

α) Η μεγάλη παραμονή σε υψηλές θερμοκρασίες και η έκθεση στον ήλιο. Η μέγιστη παραμονή των μπλε σωλήνων στο ύπαιθρο σε καμία περίπτωση δεν θα υπερβαίνει τους τέσσερις μήνες.

β) Η ανομοιόμορφη κατανομή θερμοκρασίας περιφερειακά στην διατομή, καθ' όσον μπορεί να προκαλέσει στρέβλωση ή λυγισμό στον σωλήνα.

γ) Η αξονική ή εγκάρσια φόρτιση καθ' όσον μπορεί να προκαλέσει παραμόρφωση (πλάτυνση) της

διαμέτρου.

δ) Το σύρσιμο, ρίψη ή στοίβαξη σε τραχείες επιφάνειες. Εάν οι σωλήνες φορτοεκφορτώνονται με συρματόσχοινα ή αλυσίδες θα προστατεύονται κατάλληλα από εκδορές και χαράξεις.

ε) Η υπερβολική επιφόρτιση των αποθηκευμένων σωλήνων (π.χ. εσφαλμένη στοίβαση).

Ορθή προοπτική αποτελεί η στοίβαση σε ύψος έως 1,5 m, με επαφή των σωλήνων κατά γενέτειρα. Η κάτω στρώση θα εδράζεται σε επίπεδη καθαρή επιφάνεια και καθ' όλο το μήκος των σωλήνων. Κατά την αποθήκευση σωλήνων διαφορετικών σειρών και διαμέτρων, οι πλέον άκαμπτοι θα διατάσσονται στο κάτω μέρος της στοίβας.

Αν οι σωλήνες έχουν προδιαμορφωμένα άκρα (π.χ. φλαντζωτοί σωλήνες), τα άκρα αυτά θα προεξέχουν.

Τα άκρα των σωλήνων που έχουν υποστεί επεξεργασία για σύνδεση θα προστατεύονται από χτυπήματα.

Τα φορτηγά αυτοκίνητα που χρησιμοποιούνται για την μεταφορά των σωλήνων θα έχουν καρότσα με λείες επιφάνειες, χωρίς προεξοχές αιχμηρών αντικειμένων που θα μπορούσαν να τραυματίσουν τους σωλήνες.

3.2 ΤΟΠΟΘΕΤΗΣΗ ΣΩΛΗΝΩΝ ΣΤΟ ΟΡΥΓΜΑ

Ο πυθμένας του ορύγματος θα διαμορφώνεται σύμφωνα με τα προβλεπόμενα βάθη και κλίσεις από την εγκεκριμένη μελέτη, θα είναι επίπεδος και απαλλαγμένος από πέτρες. Οι σωλήνες τοποθετούνται επί αμμοχαλικώδους στρώσης σύμφωνα με τα καθοριζόμενα στην μελέτη.

Η τοποθέτηση των σωλήνων στο ορύγμα θα γίνεται με χρήση ιμάντων. Η χρήση μεταλλικών αλυσίδων, καλωδίων, αγκίστρων και λοιπών εξαρτημάτων που μπορεί να βλάψουν την προστατευτική επένδυση απαγορεύεται.

Η εκτροπή κάθε σωλήνα από τον επόμενο, τόσο οριζοντιογραφικά όσο και υψομετρικά δεν θα υπερβαίνει τις γωνίες που συνιστά ο κατασκευαστής για το είδος των χρησιμοποιούμενων συνδέσμων, και σε κάθε περίπτωση δεν θα υπερβαίνει τα εξής όρια :

Φ 500 mm: 3,0°

Φ 600 έως 900 mm: 2,0°

Φ 1000 έως 1400 mm: 1,0°

Φ 1400 mm: 0,5°

Κατά την επίχωση του σωλήνα τα υλικά επίχωσης θα διευθετούνται κατά τρόπο τέτοιο ώστε να περιβάλλουν τον αγωγό και να συμπληρώνουν πλήρως το διάκενο μεταξύ σωλήνος και ορύγματος (πλήρες πλευρικό σφήνωμα αγωγού). Στην συνέχεια η στρώση εγκιβωτισμού του σωλήνα θα συμπυκνώνεται επαρκώς με χρήση ελαφρού δονητικού εξοπλισμού.

Η υπόλοιπη επίχωση του ορύγματος θα γίνεται κατά στρώσεις σύμφωνα με την ΠΕΤΕΠ 08-01-03-02: "Επανεπίχωση Απομένοντος Όγκου Εκσκαφών Υπογείων Δικτύων".

Καθ' όλη την διάρκεια της τοποθέτησης και του εγκιβωτισμού των σωλήνων ο Ανάδοχος θα λαμβάνει τα απαραίτητα μέτρα ώστε να μην προκληθεί βλάβη στις σωληνώσεις από οποιαδήποτε αιτία.

Σε κάθε διακοπή της εργασίας τοποθέτησης των σωλήνων το τελευταίο άκρο θα εμφράσσεται για προστασία του σωλήνα από την εισχώρηση ρυπαντών.

3.3 ΣΥΝΔΕΣΗ ΣΩΛΗΝΩΝ

Η μέθοδος σύνδεσης των σωλήνων πολυαιθυλενίου τόσο μεταξύ τους όσο και με τα ειδικά τεμάχια PE εξαρτάται από την διάμετρο και την πίεση λειτουργίας τους.

Για διαμέτρους σωλήνων έως και Φ225 και πίεση λειτουργίας έως 12,5 bar κατά κανόνα η σύνδεση γίνεται με ηλεκτροσυγκόλληση (electrofusion welding).

Για μεγαλύτερες διαμέτρους ή υψηλότερες πιέσεις λειτουργίας εφαρμόζεται η μετωπική θερμική συγκόλληση (butt fusion welding). Το PE συγκολλάται αυτογενώς. Σε κατάσταση τήξης, στους 220 °C και υπό πίεση δημιουργούνται νέοι δεσμοί μεταξύ των μορίων του PE και έτσι επιτυγχάνεται η συγκόλληση δύο διαφορετικών τεμαχίων σωλήνων, η κατανομή των φορτίων σε ολόκληρο το μήκος της σωληνογραμμής και η διατήρηση λείας εσωτερικής επιφάνειας.

Ηλεκτροσυγκόλληση

Η συγκόλληση επιτυγχάνεται με χρήση ειδικού τεμαχίου από PE με ενσωματωμένη σπιροειδή διάταξη ηλεκτρικής αντίστασης: ηλεκτρομούφα (electrofusion socket). Η ηλεκτρομούφα τροφοδοτείται από ηλεκτρογεννήτρια, η έξοδος της οποίας ρυθμίζεται αναλόγως της διαμέτρου του σωλήνα.

Προετοιμασία: οι άκρες του σωλήνα κόβονται κάθετα (υπό ορθή γωνία ως προς άξονα του σωλήνα) με κατάλληλο εργαλείο κοπής σωλήνων επιστρωμάτων επιφανειακής οξειδωσης. Καθαρίζεται επιμελώς το επίστρωμα και στα δύο τμήματα που πρόκειται να συγκολληθούν και σε μήκος κατά τουλάχιστον 10 mm μεγαλύτερο της ημιδιάστασης της ηλεκτρομούφας. Οι επιφάνειες που έχουν αδροποιηθεί θα καθαρίζονται με καθαρό ύφασμα χωρίς χνούδι ή με μαλακό χαρτί εμποτισμένο σε απορρυπαντικό (π.χ. ασετόν). Σε κάθε περίπτωση θα αποφεύγεται η χρήση υλικών απόξεσης (γυαλόχαρτου, λίμας, τροχού λείανσης) καθώς και η χρήση διαλυτικών, που περιέχουν τριχλωροαιθυλένιο, βενζίνη, αιθυλική αλκοόλη (οινόπνευμα).

Τα προς σύνδεση τμήματα θα ευθυγραμμίζονται και θα διατηρούνται ομοαξονικά με χρήση συσφιγκτήρων, οι οποίοι θα παραμένουν μέχρι να ψυχθεί πλήρως η ηλεκτρομούφα.

Κατά την συγκόλληση δεν επιτρέπεται η μετακίνηση του συνδετήρα ευθυγράμμισης, η άσκηση πίεσης στο σημείο σύνδεσης, καθώς και η απότομη μεταβολή της θερμοκρασίας (με νερό, πεπιεσμένο αέρα κ.λπ.).

Για την δοκιμή του συγκολλημένου σωλήνα είναι απαραίτητο να παρέλθει χρονικό διάστημα τουλάχιστον δύο ωρών μετά την ηλεκτροσυγκόλληση.

Μετωπική συγκόλληση

Και στην περίπτωση αυτή απαιτείται επιμελής προετοιμασία των άκρων που πρόκειται να συγκολληθούν. Τα προς σύνδεση τμήματα σωλήνων εξαρτημάτων θα στερεώνονται στις σιαγόνες στερέωσης της μηχανής μετωπικής συγκόλλησης και θα ευθυγραμμίζονται. Η απόκλιση από την ευθυγραμμία δεν θα υπερβαίνει το 10% του πάχους τοιχώματος του σωλήνα ή τα 2 mm (ότι είναι μικρότερο).

Απόκλιση πέρα από αυτό το όριο θα αντιμετωπίζεται είτε με αύξηση της πίεσης των σφιγκτήρων, είτε με επαναπροσαρμογή των σωλήνων μέχρι να επιτευχθεί η καλύτερη δυνατή επαφή και η μικρότερη δυνατή απόκλιση.

Τα άκρα των σωλήνων / εξαρτημάτων θα πλανίζονται πριν την κόλληση και θα καθαρίζονται με απορρυπαντικό (ασετόν) από σκόνη, έλαια, υγρασία ή άλλες ξένες ουσίες. Επίσης θα καθαρίζεται και η θερμαντική πλάκα από ξένα σώματα, σκόνη ή υπολείμματα πολυαιθυλενίου όταν είναι ακόμη ζεστή και θα φυλάσσεται στην ειδική θήκη της, προς αποφυγή φθοράς της επικάλυψης από τεφλόν.

Η διαδικασία συγκόλλησης θα πραγματοποιείται σε ξηρό περιβάλλον, προφυλαγμένο από

υγρασία και ρεύματα αέρος, σε θερμοκρασίες στην περιοχή από -5°C έως $+40^{\circ}\text{C}$.

Η συγκόλληση του πολυαιθυλενίου απαιτεί πίεση σύνδεσης της τάξης των $0,15\text{ N/mm}^2$, η οποία θα διατηρείται μέχρι να αρχίσει να σχηματίζεται αναδίπλωση τηγμένου υλικού (κορδόνι) στο άκρο του σωλήνα / εξαρτήματος, το ύψος του οποίου ποικίλει, ανάλογα με το πάχος του τοιχώματος του σωλήνα. Στην συνέχεια θα ελαττώνεται η πίεση στα $0,02\text{ N/mm}^2$ περίπου, προκειμένου να αποφευχθεί η υπερχειλίση του υλικού η οποία επιδρά δυσμενώς στην ποιότητα της συγκόλλησης και συνεχίζεται η επιφανειακή θέρμανση. Μετά την παρέλευση του προβλεπόμενου από τον κατασκευαστή χρόνου απομακρύνεται η θερμαντική πλάκα και τα άκρα των σωλήνων πλησιάζουν μεταξύ τους με προσοχή ώστε να μην ωθηθεί όλο το τηγμένο υλικό εκτός της σύνδεσης μέχρι να επέλθει η ψύξη (χρονικό διάστημα που εξαρτάται από τη διάμετρο και το πάχος τοιχώματος του σωλήνα/ εξαρτήματος). Μετά την σταδιακή ψύξη της ζώνης συγκόλλησης θα αποσυναρμολογούνται οι συσφιγκτήρες.

Σε κάθε περίπτωση αποφεύγεται η απότομη ψύξη των σωλήνων με νερό, πεπιεσμένο αέρα κ.λπ.

3.4 ΣΩΜΑΤΑ ΑΓΚΥΡΩΣΕΩΣ

Σώματα αγκυρώσεως από σκυρόδεμα θα κατασκευασθούν στις θέσεις παρεμβολής ειδικού τεμαχίου, διακλαδώσεως, καμπύλης ή συστολής σύμφωνα με τα καθοριζόμενα στην μελέτη.

Η εκσκαφή για την θεμελίωση των σωμάτων αγκυρώσεως στις απαιτούμενες διαστάσεις θα εκτελείται πριν από την τοποθέτηση των σωλήνων.

Κατά την κατασκευή των ξυλοτύπων για την διάστρωση του σκυροδέματος θα καταβάλλεται ιδιαίτερη προσοχή για την αποφυγή τραυματισμού των σωλήνων.

3.5 ΔΟΚΙΜΕΣ ΣΤΕΓΑΝΟΤΗΤΑΣ

Δοκιμή Στεγανότητας Αγωγών από Σωλήνες Πολυαιθυλενίου κατά EN 805:2000

1. Επίχωση και Αγκύρωση του δικτύου

Πριν τη δοκιμή οι σωλήνες καλύπτονται με υλικό επίχωσης έτσι ώστε να εξασφαλίζεται ότι δεν θα μετακινηθούν κατά τη δοκιμή. Η επίχωση των συνδέσεων είναι προαιρετική. Αν χρησιμοποιηθούν αγκυρώσεις από σκυρόδεμα θα πρέπει να έχουν αποκτήσει κατάλληλη αντοχή πριν την έναρξη της δοκιμής. Οι προσωρινές αγκυρώσεις στα άκρα του υπό δοκιμή τμήματος θα αφαιρούνται μόνο μετά την εκτόνωση της πίεσης.

2. Επιλογή του τμήματος δοκιμής

Το δίκτυο θα πρέπει να ελέγχεται στο σύνολό του ή, όταν αυτό δεν είναι δυνατό, κατά τμήματα που θα επιλέγονται έτσι ώστε:

- Η πίεση δοκιμής θα επιτυγχάνεται στο χαμηλότερο σημείο κάθε τμήματος
- Πίεση τουλάχιστον ίση με την μέγιστη πίεση σχεδιασμού θα επιτυγχάνεται στο υψηλότερο σημείο κάθε τμήματος.

3. Πίεση Δοκιμής

Η Πίεση Δοκιμής υπολογίζεται από την Μέγιστη Πίεση Σχεδιασμού ως εξής:

- όταν το πλήγμα έχει υπολογιστεί κατά τον υπολογισμό της ΜΠΣ

$$ΠΔ = ΜΠΣ + 100\text{ kPa}$$

- όταν το πλήγμα δεν έχει υπολογιστεί αλλά έχει εκτιμηθεί κατά τον υπολογισμό της ΜΠΣ

$$P\Delta = \text{ΜΠΣ} + 500 \text{ kPa}$$

$$\text{ή } P\Delta = \text{ΜΠΣ} \times 1.5 \text{ (όποια τιμή είναι μικρότερη)}$$

Η τιμή του πλήγματος που εκτιμήθηκε στην δεύτερη περίπτωση δεν πρέπει να είναι μικρότερη από 200 kPa.

Το αντλητικό συγκρότημα εισπίεσης θα είναι εφοδιασμένο με ογκομετρική διάταξη (όργανο ή καταγραφικό) μετρήσεων, ακριβείας $\pm 1 \text{ lt}$, και αυτογραφικό μανόμετρο με ακρίβεια ανάγνωσης 0,1 atm. Τα όργανα θα φέρουν πρόσφατο (το πολύ 6 μηνών) πιστοποιητικό βαθμονόμησης από αναγνωρισμένο εργαστήριο.

Η συσκευή δοκιμής θα πρέπει να εγκατασταθεί στο χαμηλότερο άκρο του υπό δοκιμή τμήματος. Αν αυτό δεν είναι δυνατό, τότε η πίεση δοκιμής είναι η $P\Delta$ μείον την υψομετρική διαφορά των δύο άκρων.

Σε ειδικές περιπτώσεις και για αγωγούς με διάμετρο $DN < 80$ και μήκος το πολύ 100 m μπορεί να εφαρμοστεί ως πίεση δοκιμής η πίεση λειτουργίας.

4. Στάδια δοκιμής

Η δοκιμή στεγανότητας γίνεται σε τρία στάδια:

- Προκαταρκτική Δοκιμή
- Δοκιμή Πτώσης Πίεσης
- Κύρια Δοκιμή Πίεσης

5. Προκαταρκτική Δοκιμή

Ο στόχος του σταδίου αυτού είναι να καθοριστούν οι προϋποθέσεις για τις μεταβολές του όγκου που εξαρτώνται από την πίεση τον χρόνο και την θερμοκρασία. Η δοκιμή γίνεται ως εξής:

1. Το υπό δοκιμή τμήμα θα πρέπει να πληρωθεί με νερό, να γίνει πλήρης εξαέρωση και να εκτονωθεί η πίεση στην ατμοσφαιρική για τουλάχιστον 60 λεπτά έτσι ώστε να εξαλειφθούν οι τάσεις λόγω πίεσης.
2. Στη συνέχεια η πίεση αυξάνεται συνεχώς και γρήγορα (σε λιγότερο από 10 λεπτά) μέχρι την πίεση δοκιμής. Διατηρείται η πίεση για 30 λεπτά με συνεχή άντληση ή διακεκομμένα. Κατά τη διάρκεια αυτή γίνεται επιθεώρηση για πιθανές διαρροές.
3. Διακόπτεται η άντληση και για μία (1) ώρα αφήνεται ο αγωγός να διασταλεί λόγω ερπυσμού.
4. Στο τέλος αυτής της περιόδου μετράται η παραμένουσα πίεση.

Αν η πίεση έχει μειωθεί περισσότερο από το 30% της πίεσης δοκιμής, η δοκιμή διακόπτεται και εκτονώνεται η πίεση. Ελέγχεται το τμήμα για διαρροές, εξασφαλίζεται η επαρκής εξαέρωση και επαναλαμβάνεται η δοκιμή μετά από διάστημα ηρεμίας τουλάχιστον 60 λεπτών.

Σε περίπτωση επιτυχούς προκαταρκτικής δοκιμής εκτελείται το επόμενο στάδιο.

6. Δοκιμή Πτώσης Πίεσης

Τα αποτελέσματα της κύριας δοκιμής μπορούν να αξιολογηθούν μόνον όταν ο αέρας που υπάρχει στο υπό δοκιμή τμήμα είναι ελάχιστος.

Η δοκιμή γίνεται ως εξής:

1. Μειώνεται απότομα η παραμένουσα πίεση από το προηγούμενο στάδιο αφαιρώντας νερό από το σύστημα έτσι ώστε να προκύψει πτώση πίεσης 10% έως 15% της πίεσης δοκιμής.

2. Μετράται ακριβώς ο όγκος νερού που αφαιρέθηκε.
3. Υπολογίζεται η επιτρεπόμενη μείωση όγκου από τον επόμενο τύπο και ελέγχεται ότι ο όγκος που αφαιρέθηκε δεν τον υπερβαίνει.

$$\Delta V_{\max} = 1.2 \cdot V \cdot \Delta p \cdot \left(\frac{1}{E_w} + \frac{D}{e \cdot E_R} \right)$$

όπου:

- ΔV_{\max} η επιτρεπόμενη μείωση όγκου σε λίτρα.
 V ο όγκος του υπό δοκιμή τμήματος σε λίτρα
 Δp η μετρηθείσα πτώση πίεσης σε kPa
 E_w το μέτρο συμπίεσης του νερού σε kPa ($\approx 2,000$)
 D η εσωτερική διάμετρος του αγωγού σε μέτρα
 e το πάχος τοιχώματος των σωλήνων σε μέτρα
 E_R το μέτρο ελαστικότητας του υλικού του σωλήνα σε kPa (≈ 800)
 1.2 συντελεστής επιτρεπόμενου περιεχόμενου αέρα πριν την κύρια δοκιμή.

Είναι σημαντικό να χρησιμοποιηθεί η ακριβής τιμή του E_R σε σχέση με την θερμοκρασία και την διάρκεια της δοκιμής. Ειδικά για μικρές διαμέτρους και μικρά μήκη των υπό δοκιμή τμημάτων τα Δp και ΔV θα πρέπει να μετρηθούν με την μεγαλύτερη δυνατή ακρίβεια.

Αν το ΔV είναι μεγαλύτερο του ΔV_{\max} η δοκιμή διακόπτεται, εκτονώνεται η πίεση, γίνεται εξαέρωση και η δοκιμή επαναλαμβάνεται.

7. Κύρια Δοκιμή Πίεσης

Ο ερπυσμός των σωλήνων που οφείλεται στην πίεση δοκιμής, διακόπτεται κατά το στάδιο της δοκιμής πτώσης πίεσης. Η απότομη πτώση της πίεσης έχει ως αποτέλεσμα τη συστολή του αγωγού. Λόγω της συστολής αυτής η πίεση αυξάνεται. Η αύξηση αυτή πρέπει να καταγραφεί για διάστημα 30 λεπτών και να σχεδιαστεί η σχετική καμπύλη. Η κύρια δοκιμή θεωρείται επιτυχής αν η καμπύλη δείχνει συνεχή τάση αύξησης της πίεσης και δεν παρατηρείται μείωσή της σε οποιοδήποτε σημείο του διαστήματος των 30 λεπτών, που θεωρείται αρκετό για εξαγωγή συμπερασμάτων. Ενδεχόμενη τάση μείωσης της πίεσης υποδηλώνει διαρροή σε κάποιο σημείο του δικτύου.

Σε περίπτωση αμφιβολιών η διάρκεια της κύριας δοκιμής επεκτείνεται σε 90 λεπτά. Στην περίπτωση αυτή, η πτώση πίεσης από τη μέγιστη τιμή κατά τη φάση συστολής του αγωγού δεν θα πρέπει να είναι μεγαλύτερη από 25 kPa. Αλλιώς η δοκιμή θεωρείται ότι απέτυχε και πρέπει να επαναληφθεί από την αρχή, αφού εξεταστεί το τμήμα για διαρροές.

8. Πρωτόκολλο δοκιμασιών

Για την καταχώρηση των στοιχείων και αποτελεσμάτων δοκιμασιών θα καταρτίζονται πρωτόκολλα που θα υπογράφονται από τον εκπρόσωπο της Επίβλεψης και του Αναδόχου.

3.6 ΠΛΥΣΗ ΚΑΙ ΑΠΟΣΤΕΙΡΩΣΗ ΔΙΚΤΥΟΥ (ΓΙΑ ΔΙΚΤΥΑ ΥΔΡΕΥΣΗΣ)

Μετά την επιτυχή διεξαγωγή της γενικής δοκιμασίας θα εκτελεστεί η πλύση των αγωγών, έτσι ώστε να καθαρίσουν οι σωλήνες από ξένα και κυρίως λεπτόκοκκα υλικά.

Το νερό πλύσης θα είναι πόσιμο και θα διοχετεύεται στις σωληνώσεις από το έργο κεφαλής του δικτύου. Η εκκένωση του δικτύου θα γίνεται από τους εκκενωτές. Οι πλύσεις θα επαναλαμβάνονται μέχρι να επιτευχθεί απόλυτη διαύγεια του εκρέοντος νερού, το οποίο θα πρέπει να είναι καθαρό, χωρίς κόκκους άμμου ή άλλα αιωρούμενα συστατικά.

Μετά την ολοκλήρωση της πλύσης του το δίκτυο, αποστειρώνεται με την προσθήκη στο νερό πλήρωσης κατάλληλων απολυμαντών σύμφωνα με τα καθοριζόμενα στη μελέτη (π.χ. χλώριο). Το διάλυμα χημικών προσθέτων θα εισαχθεί στο σύστημα διανομής και θα παραμείνει επί 3ωρο τουλάχιστον. Κατά τη διάρκεια του χρονικού διαστήματος αυτού, όλες οι δικλίδες κ.λπ. θα είναι κλειστές. Μετά την πάροδο του 3ώρου, θα γίνει έκπλυση των σωλήνων με το νερό του δικτύου πόλεως.

Μετά την εκ νέου απόπλυση του δικτύου με καθαρό νερό θα ληφθούν δείγματα νερού από 4 διαφορετικά σημεία αυτού καθώς και από σημεία τυχόν υφιστάμενου παλαιού δικτύου κοντά στο σημείο τροφοδοσίας του νέου. Στα εντός του νέου δικτύου σημεία το ποσοστό ελεύθερου χλωρίου θα υπερβαίνει το αντίστοιχο ποσοστό ελεύθερου χλωρίου του νερού πόλης. Σε περίπτωση που ο όρος αυτός δεν πληρούται, πρέπει να γίνει νέα έκπλυση όλης της εγκατάστασης και νέα δειγματοληψία, έως ότου εκπληρωθεί η παραπάνω απαίτηση.

4. ΑΠΑΙΤΗΣΕΙΣ ΠΟΙΟΤΙΚΩΝ ΕΛΕΓΧΩΝ ΓΙΑ ΤΗΝ ΠΑΡΑΛΑΒΗ

- Έλεγχος δελτίων αποστολής ενσωματούμενων υλικών.
- Έλεγχος οριζοντιογραφικής και υψομετρικής τοποθέτησης σωλήνων και συνδεσμολογίας τους σύμφωνα με την εγκεκριμένη μελέτη.
- Έλεγχος πρακτικών τέλεσης δοκιμών πιέσεως.
- Έλεγχος της εγκατάστασης σύμφωνα με τα σχέδια της εγκεκριμένης μελέτης, ώστε να διαπιστωθεί εάν έχουν τοποθετηθεί όλα τα προβλεπόμενα εξαρτήματα και εάν έχουν τηρηθεί επακριβώς οι κλίσεις (περίπτωση δικτύων βαρύτητας).
- Εξαρτήματα που εμφανίζουν κακώσεις, στρεβλώσεις ή διάβρωση δεν θα γίνονται αποδεκτά και θα δίδεται εντολή αντικατάστασης αυτών με δαπάνες του Αναδόχου.

5. ΟΡΟΙ ΚΑΙ ΑΠΑΙΤΗΣΕΙΣ ΥΓΙΕΙΝΗΣ – ΑΣΦΑΛΕΙΑΣ

5.1 ΠΙΘΑΝΟΙ ΚΙΝΔΥΝΟΙ ΚΑΤΑ ΤΗΝ ΕΚΤΕΛΕΣΗ ΤΩΝ ΕΡΓΑΣΙΩΝ

Κατά τη μεταφορά, απόθεση και διακίνηση των σωλήνων:

- Εκφόρτωση υλικών μέσω γερανοφόρου οχήματος.
- Διακίνηση επιμηκών αντικειμένων υπό συνθήκες στενότητας χώρου.
- Χειρισμός - εφαρμογή απολυμαντών (τοξικοί σε υψηλές συγκεντρώσεις).
- Μεταφορά δια χειρός ή μηχανικών μέσων αντικειμένων μεγάλου βάρους.
- Εξοπλισμός και εργαλεία χειρός
- Χρήση συσκευών ηλεκτροσυγκόλλησης και μετωπικής συγκόλλησης σωλήνων που αναπτύσσουν υψηλές θερμοκρασίες.

- Ο χειρισμός του εξοπλισμού και των εργαλείων θα γίνεται μόνον από έμπειρο προσωπικό.

5.2 ΑΝΤΙΜΕΤΩΠΙΣΗ ΕΡΓΑΣΙΑΚΩΝ ΚΙΝΔΥΝΩΝ

Εφαρμόζεται η οδηγία 92/57/ΕΕ “Ελάχιστες απαιτήσεις Υγιεινής και Ασφάλειας προσωρινών και κινητών εργοταξίων” και η Ελληνική Νομοθεσία επί θεμάτων Υγιεινής και Ασφάλειας (Π.Δ. 17/96, Π.Δ. 159/99 κ.λπ.)

Οι εκτελούντες τις εργασίες της παρούσας ΠΕΤΕΠ θα διαθέτουν επαρκή εμπειρία στις υδραυλικές/σωληνουργικές εργασίες και στις θερμικές συγκολλήσεις πλαστικών.

Υποχρεωτική επίσης είναι η χρήση μέσων ατομικής προστασίας (ΜΑΠ) κατά την εκτέλεση των εργασιών. Οι ελάχιστες απαιτήσεις είναι οι εξής:

Προστασία χεριών και βραχιόνων	EN 388:2003: Protective gloves against mechanical risks - Γάντια προστασίας έναντι μηχανικών κινδύνων.
Προστασία κεφαλιού	EN 397:1995: Industrial safety helmets (Amendment A1:2000) - Κράνη προστασίας.
Προστασία ποδιών	EN 345-2:1996: Safety Footwear for Professional Use - Part 2. Additional Specifications Superseded by EN ISO 20345:2004 - Υποδήματα ασφαλείας για επαγγελματική χρήση (αντικαταστάθηκε από το πρότυπο EN ISO 20345:2004).
Προστασία οφθαλμών	ΕΛΟΤ EN 165-95: Mesh type eye and face protectors for industrial and non-industrial use against mechanical hazards and/or heat - Μέσα προστασίας ματιών και προσώπου τύπου μεταλλικού πλέγματος για βιομηχανική και μη βιομηχανική χρήση έναντι μηχανικών κινδύνων ή και θερμότητας

6. ΤΡΟΠΟΣ ΕΠΙΜΕΤΡΗΣΗΣ ΕΡΓΑΣΙΑΣ

6.1 ΜΟΝΑΔΕΣ ΜΕΤΡΗΣΗΣ ΠΕΡΑΙΩΜΕΝΗΣ ΕΡΓΑΣΙΑΣ

- Αγωγός - Αξονικό μήκος δικτύου, κατά ονομαστική διάμετρο και κατηγορία σωλήνων μαζί με τα ειδικά τεμάχια (εκτός εάν στα συμβατικά τεύχη προβλέπεται ιδιαίτερη επιμέτρηση των ειδικών τεμαχίων).

Τμήματα σωληνώσεων που έχουν κατασκευασθεί με διατομές σωλήνων μεγαλύτερες από τις καθοριζόμενες στην μελέτη θα επιμετρώνται με βάση τις προβλεπόμενες από την μελέτη διαμέτρους τεμαχίων.

Διευκρινίζεται ότι τα μήκη των σωληνώσεων θα επιμετρώνται αξονικά χωρίς να αφαιρούνται τα μήκη των ειδικών τεμαχίων.

6.2 ΠΕΡΙΛΑΜΒΑΝΟΜΕΝΕΣ ΔΑΠΑΝΕΣ

Στις ως άνω επιμετρούμενες επί μέρους εργασίες, οι οποίες συναποτελούν την κατασκευή δικτύων σωληνώσεων από πολυαιθυλένιο PE 80 ή PE 100, περιλαμβάνονται:

- Η διάθεση του απαιτούμενου εργατοτεχνικού προσωπικού, μηχανικών μέσων, υλικών και συσκευών.

- Η προμήθεια, μεταφορά, αποθήκευση και προστασία επί τόπου του έργου των σωλήνων και των ειδικών τεμαχίων τους.

- Η τοποθέτηση και η σύνδεση των σωλήνων στο όρυγμα.

- Η πραγματοποίηση όλων των απαιτούμενων δοκιμών, ελέγχων, πλύσεων κ.λπ. για την πλήρη και έντεχνη εκτέλεση της εργασίας σύμφωνα με την παρούσα ΠΕΤΕΠ, καθώς και η εργασία αποκατάστασης και τα υλικά που θα απαιτηθεί να αντικατασταθούν σε περίπτωση τεκμηριωμένης διαπίστωσης ακαταλληλότητάς τους κατά τις δοκιμές ή τον έλεγχο προς παραλαβή.

Οι εργασίες κατασκευής των προβλεπομένων σημάτων αγκύρωσης από σκυρόδεμα και ο εγκιβωτισμός των σωλήνων με άμμο επιμετρώνται ιδιαίτερα και δεν συμπεριλαμβάνονται στις ως άνω τιμές μονάδος.

Επίσης, δεν συμπεριλαμβάνονται οι εργασίες πλύσης/ απολύμανσης του δικτύου, οι οποίες επιμετρώνται ιδιαίτερα (όταν προβλέπεται η εκτέλεσή τους), ανά km δικτύου.

ΤΕΧΝΙΚΗ ΠΡΟΔΙΑΓΡΑΦΗ 13 (Τ.Π. 13)

ΔΙΚΤΥΑ ΑΠΟ ΣΩΛΗΝΕΣ ΕΛΑΤΟΥ ΧΥΤΟΣΙΔΗΡΟΥ (DUCTILE IRON) ΓΙΑ ΠΟΣΙΜΟ ΝΕΡΟ

1.1 ΑΝΤΙΚΕΙΜΕΝΟ

Η παρούσα τεχνική προδιαγραφή περιλαμβάνει τις απαιτήσεις για την προμήθεια, τα υλικά κατασκευής και τις διαδικασίες τοποθέτησης/συναρμολόγησης σωλήνων ελατού χυτοσιδήρου (ductile iron) για την κατασκευή δικτύων ύδρευσης.

Ο ελατός χυτοσίδηρος παράγεται με την προσθήκη μικρών ποσοτήτων μαγνησίου στο τήγμα του χυτοσιδήρου. Με τον τρόπο αυτό οι δομές φυλλοειδούς γραφίτη (flaky) στον μεταλλικό ιστό μεταβάλλονται σε σφαιροειδείς, με αποτέλεσμα την σημαντική μείωση της ψαθυρότητας (brittleness), που αποτελεί το βασικό χαρακτηριστικό του κοινού φαιού χυτοσιδήρου (grey cast iron) και την εξασφάλιση υψηλής αντοχής και ολκιμότητας (ductility).

Οι σωλήνες θα φέρουν εσωτερική προστασία από φυγοκεντρικά εφαρμοζόμενη τσιμεντοκονία, εξωτερική προστασία και θα παραδίδονται με συνδέσμους τύπου καμπάνας ή με ωτίδες (φλάντζες).

1.2 ΚΡΙΤΗΡΙΑ ΑΠΟΔΟΧΗΣ ΕΝΣΩΜΑΤΟΥΜΕΝΩΝ ΥΛΙΚΩΝ

1.2.1 ΙΣΧΥΟΝΤΑ ΠΡΟΤΥΠΑ

Τα ακόλουθα πρότυπα ισχύουν στην τελευταία έκδοσή τους.

EN 545 Ductile iron pipes, fittings, accessories and their joints for water pipelines - Requirements and test methods -- Σωλήνες, εξαρτήματα και ειδικά τεμάχια από ελατό χυτοσίδηρο για δίκτυα ύδρευσης. Απαιτήσεις και μέθοδοι δοκιμών.

ISO 2531 Ductile iron pipes, fittings, accessories and their joints for water or gas applications -- Σωλήνες, ειδικά τεμάχια και εξαρτήματα σωλήνων ελατού χυτοσιδήρου για δίκτυα νερού ή αερίων.

ISO 8179-1 Ductile iron pipes - External zinc-based coating - Part 1: Metallic zinc with finishing layer -- Σωλήνες ελατού χυτοσιδήρου. Εξωτερική επίστρωση ψευδαργύρου.

EN 197-1 Cement - Μέρος 1: Composition, specifications and conformity criteria for common

cements

EN 14901 Ductile iron pipes, fittings and accessories — Epoxy coating (heavy duty) of ductile iron fittings and accessories — Requirements and test methods

EN681-1 Elastomeric seals — Material requirements for pipe joint seals used in water and drainage applications — Μέρος 1: Vulcanized rubber

EN 805 *Water supply — Requirements for systems and components outside buildings*

1.2.2 **ΒΑΣΙΚΑ ΧΑΡΑΚΤΗΡΙΣΤΙΚΑ ΣΩΛΗΝΩΝ ΚΑΙ ΕΞΑΡΤΗΜΑΤΩΝ**

Τα τυπικά μηχανικά χαρακτηριστικά και οι ιδιότητες του ελατού χυτοσιδήρου έχουν ως εξής:

Ιδιότητα	Συμβολισμός	Μονάδα	Σωλήνες	Ειδικά τεμάχια
Εφελκυστική αντοχή	Rm	MP _a	420	400
Τάση διαρροής	R _{p0.2}	MP _a	300	300
Επιμήκυνση σε θραύση	A	%	10	5
Σκληρότητα κατά Brinel	HB		230	250
Μέτρο ελαστικότητας	E	MP _a	170.000	
Λόγος Poisson	P	-	0,28	
Συντελεστής θερμικής διαστολής		cm/°C	11,5x10 ⁻⁶	

Το παραλαμβανόμενο υλικό θα συνοδεύεται από πιστοποιητικά αναγνωρισμένων εργαστηρίων από τα οποία θα προκύπτει η συμμόρφωση με τις απαιτήσεις των προαναφερθέντων προτύπων.

Ο Ανάδοχος θα υποβάλλει στην Υπηρεσία προς έγκριση, πριν οποιαδήποτε παραγγελία, τα πλήρη τεχνικά στοιχεία και τα πιστοποιητικά των σωλήνων, των συνδέσμων και των ειδικών τεμαχίων που προτίθεται να χρησιμοποιήσει στο έργο (υλικό κατασκευής, συστήματα προστασίας, διατάξεις σύνδεσης, επενδύσεις, κ.λπ.) δηλώνοντας την χώρα παραγωγής, η οποία θα είναι εντός Ευρωπαϊκής Ένωσης.

Η κλάση των σωλήνων θα είναι κατά EN 545 και σύμφωνα με τον πίνακα 16 (C25, C30, C40, κλπ), όπου ο αριθμός κατάληξης είναι και η μέγιστη επιτρεπόμενη πίεση λειτουργίας του σωλήνα σε bar (PFA). Αντίστοιχη θα είναι και η ελάχιστη κλάση των ειδικών τεμαχίων (καμπύλες, ταυ κ.λπ.).

Στα τεχνικά φυλλάδια θα πρέπει να υπάρχει αντιστοίχιση της εμπορικής ονομασίας των προϊόντων, η οποία θα αποδεικνύεται και από την αντίστοιχη ανάρτηση των τεχνικών χαρακτηριστικών στην επίσημη ιστοσελίδα του οίκου παραγωγής. Το ίδιο ισχύει (να είναι αναρτημένα στην ιστοσελίδα του οίκου παραγωγής) και για τα πιστοποιητικά παραγωγής, τα οποία αναφέρονται αναλυτικά σε επόμενη παράγραφο τη παρούσης τεχνικής προδιαγραφής, και πρέπει να κατατεθούν προς έγκριση.

1.2.3 ΔΙΑΣΤΑΣΕΙΣ ΣΩΛΗΝΩΝ

1.2.3.1 Εξωτερική διάστάσεις σωλήνων

Οι σωλήνες θα έχουν εξωτερική διάμετρο και ελάχιστο πάχος τοιχώματος όπως αυτά ορίζονται στους Πίνακες 16 και 17 του EN545 υπερυψωμένων και των ανοχών απόκλισης.

1.2.3.2 Εσωτερική διάστάσεις σωλήνων

Η ονομαστική εσωτερική διάμετρος των σωλήνων είναι σύμφωνη με την ονομαστική διάσταση DN και το όριο απόκλισης θα είναι σύμφωνα με αυτό που αναφέρεται στον Πίνακα 2 του EN545.

1.2.3.3 Μήκος σωλήνων

Το ωφέλιμο μήκος των σωλήνων θα είναι 6 μέτρα για διαμέτρους σωλήνων έως 600mm, 7 μέτρα για διαμέτρους σωλήνων άνω των 600mm και 8 μέτρα για διαμέτρους σωλήνων άνω των 1000mm ώστε να υπάρχουν όσο το δυνατό λιγότερες συνδέσεις στον εκάστοτε αγωγό.

1.2.4 ΔΙΑΜΕΤΡΙΚΗ ΑΚΑΜΨΙΑ ΣΩΛΗΝΩΝ

Σύμφωνα με το Παράρτημα C του EN545, οι σωλήνες ελατού χυτοσίδηρου θα μπορούν να υποστούν διαμετρική παραμόρφωση (Ovalization) σε λειτουργία ενώ θα διατηρούν όλα τα λειτουργικά χαρακτηριστικά τους. Η ελάχιστη διαμετρική ακαμψία καθώς και η μέγιστη διαμετρική παραμόρφωση της σωληνωγραμμής κατά την διάρκεια λειτουργίας της δίνεται στον Πίνακα C.1. του παραρτήματος C του EN545.

1.2.5 ΕΠΕΝΔΥΣΕΙΣ ΠΡΟΣΤΑΣΙΑΣ

1.2.5.1 Εσωτερική επένδυση

Η εσωτερική επένδυση θα συνιστάται από ομοιογενές στρώμα τσιμεντοκονίας εφαρμοζόμενης εργοστασιακά με φυγοκεντρικές μεθόδους και θα είναι τύπου blast furnace (υψικαμίνου) sulphate resisting cement (SRC).

Το ονομαστικό πάχος της τσιμεντοκονίας, το ελάχιστο όριο απόκλισης καθώς και το μέγιστο πλάτος των ρηγματώσεων και ακτινικής μετατόπισης θα είναι σύμφωνα με τον Πίνακα 9 του EN545.

Η επένδυση με τσιμεντοκονία δεν επεκτείνεται στους κώδωνες ή το εσωτερικό των φλαντζών σύνδεσης. Η επιφάνεια της επένδυσης θα είναι ομοιόμορφη και λεία με σποραδικές διαμήκεις και εγκάρσιες ρηγματώσεις εύρους από 0,6 έως 1,00 mm (κλιμακώνεται ανάλογα με την διάμετρο) να γίνονται αποδεκτές σύμφωνα με το πρότυπο EN545. Οι ρηγματώσεις αυτές οφείλονται στην συστολή της κονίας κατά την ξήρασή της και, εφ' όσον δεν υπερβαίνουν τα όρια που αναφέρονται παραπάνω, δεν επηρεάζουν την σταθερότητα της επένδυσης ενώ τείνουν προς επούλωση κατά την υδροδότηση του σωλήνα και την έκθεση της επένδυσης στο νερό.

Τυχόν φθορές της εσωτερικής επένδυσης ή τοπικές ρηγματώσεις (πέραν των ορίων που γίνονται αποδεκτά από τα πρότυπα) μπορούν να αποκαθίστανται με εποξειδικό κονίαμα, υπό την προϋπόθεση ότι οι επιφάνειες των ατελειών δεν εκτείνονται σε επιφάνεια μεγαλύτερη του ενός τεταρτοκύκλιου της επένδυσης. Εκτενέστερες φθορές καθιστούν το τεμάχιο ακατάλληλο προς εγκατάσταση.

Η εσωτερική επένδυση τσιμεντοκονιάματος των σωλήνων από ελατό χυτοσίδηρο πρέπει να συμμορφώνεται με τις ακόλουθες απαιτήσεις.

- Η επένδυση τσιμεντοκονιάματος των σωλήνων από ελατό χυτοσίδηρο πρέπει να αποτελεί ένα πυκνό, ομοιογενές στρώμα που καλύπτει κυκλικά το σύνολο της εσωτερικής επιφάνειας του σωλήνα.
- Πριν την εφαρμογή της επένδυσης, η μεταλλική επιφάνεια πρέπει να είναι απαλλαγμένη από χαλαρά υλικά, λάδια ή γράσα.
- Το μείγμα του τσιμεντοκονιάματος πρέπει να αποτελείται από τσιμέντο, άμμο και νερό. Αν χρησιμοποιηθούν προσμίξεις, αυτές πρέπει να συμμορφώνονται με την παράγραφο 4.1.4 και πρέπει να δηλωθούν. Η αναλογία της μάζας της άμμου προς τη μάζα του τσιμέντου δεν πρέπει να υπερβαίνει το 3,5. Κατά τη φάση της ανάμειξης, η αναλογία της συνολικής μάζας του νερού προς το τσιμέντο εξαρτάται από τη διαδικασία κατασκευής και πρέπει να καθορίζεται έτσι ώστε η επένδυση να είναι σύμφωνη με τις παραγράφους 4.5.3.2 και 4.5.3.3 του EN545.
- Το τσιμέντο πρέπει να είναι ένα από αυτά που παρατίθενται σύμφωνα με το EN 197-1. Το νερό που χρησιμοποιείται στο μείγμα του κονιάματος πρέπει να θεωρείται ότι συμμορφώνεται με την *Οδηγία Πόσιμου Νερού 98/83/ΕΚ*.
- Μετά την εφαρμογή της τσιμεντοκονίας, η νωπή επένδυση πρέπει να συντηρείται ενυδατώνοντας την επαρκώς ώστε να επιτευχθεί ελεγχόμενη σκλήρυνση.
- Η σκληρυμένη επένδυση πρέπει να συμμορφώνεται με τις παραγράφους 4.1.4, 4.5.3.2 και 4.5.3.3 του EN545.

Αντοχή τσιμεντοκονίας

Η αντοχή της τσιμεντοκονίας σε θλίψη δεν πρέπει να είναι μικρότερη από 50 MPa όταν μετρηθεί σύμφωνα με την παράγραφο 7.1 μετά από 28 ημέρες σε συνθήκες ελεγχόμενης σκλήρυνσης. Τα παραπάνω θα πιστοποιούνται από ανεξάρτητο φορέα πιστοποίησης.

1.2.5.2 Εξωτερικές επενδύσεις σωλήνων και εξαρτημάτων

1.2.5.2.1 Εξωτερική επένδυση σωλήνων

Η εξωτερική επικάλυψη των φυγοκεντρικά χυτευμένων σωλήνων από ελατό χυτοσίδηρο θα περιλαμβάνει ένα στρώμα κράματος αλουμινίου - μεταλλικού ψευδαργύρου εμπλουτισμένο με χαλκό, καλυμμένο με μία τελική επίστρωση, πάχους τουλάχιστον 80μm, από βαφή (χρώματος μπλε για τα δίκτυα ύδρευσης) ακρυλικής ρητίνης με βάση το νερό.

Πριν από την εφαρμογή του κράματος αλουμινίου - ψευδαργύρου εμπλουτισμένο με χαλκό, η επιφάνεια του σωλήνα θα είναι στεγνή και απαλλαγμένη από σκουριά ή από ξένη ύλη όπως λάδι ή γράσο.

Χαρακτηριστικά επικάλυψης

Η επικάλυψη του κράματος αλουμινίου-μεταλλικού ψευδαργύρου εμπλουτισμένου με χαλκό, θα καλύπτει την εξωτερική επιφάνεια του σωλήνα και διαμορφώνει ένα πυκνό συνεχές και ομοιόμορφο στρώμα. Είναι απαλλαγμένο από ατέλειες όπως εμφανή μπαλώματα ή έλλειψη συνάφειας.

Η εφαρμογή του κράματος αλουμινίου-ψευδαργύρου εμπλουτισμένο με χαλκό, θα πραγματοποιείται με την μέθοδο του ηλεκτρικού τόξου (Electric Arc) και όχι δια ψεκασμού ή άλλης μεθόδου. Η ποσότητα μάζας του κράματος αλουμινίου-ψευδαργύρου ανά μονάδα επιφάνειας θα είναι ίση με 400gr/m².

Η αναλογία του κράματος αλουμινίου-ψευδαργύρου θα είναι:

- Αλουμίνιο 15%
- Ψευδάργυρος 85%

εμπλουτισμένο με χαλκό Cu 0,5%

Στρώση τελειώματος

Η στρώση τελειώματος από βαφή, χρώματος μπλε, ακρυλικής ρητίνης με βάση το νερό, BPA-free (Bisphenol A) και VOC-free (volatile organic compounds), θα καλύπτει ομοιόμορφα όλη την επιφάνεια του στρώματος κράματος αλουμινίου - μεταλλικού ψευδαργύρου και θα είναι απαλλαγμένη από ελαττώματα όπως εμφανή μπαλώματα ή έλλειψη συνάφειας.

1.2.5.2.2 Εδαφολογική εξέταση

Για την εξασφάλιση της αντοχής της εξωτερικής επένδυσης των σωλήνων ελατού χυτοσιδήρου που αναφέρεται στο 1.2.5.2.1 και την τελική έγκριση των σωλήνων από την Ελέγχουσα Υπηρεσία θα πρέπει να παραδοθεί σε αυτήν εδαφολογική μελέτη. Η μελέτη θα εκπονηθεί βάσει μετρήσεων με αναγνωρισμένες μεθόδους κατά μήκος των ορυγμάτων τοποθέτησης των αγωγών.

1.2.5.2.3 Επικαλύψεις εξαρτημάτων

Οι διαστάσεις και το ονομαστικό πάχος των εξαρτημάτων θα είναι σύμφωνα με τις παραγράφους 8.3 και 8.4 του EN545. Όλα τα εξαρτήματα, θα πρέπει να παραδίδονται εξωτερικά και εσωτερικά επικαλυμμένα με εποξειδική βαφή BPA-free πάχους τουλάχιστον 250μm σύμφωνα με το EN 14901 και με πιστοποίηση GSK. Όλες οι φινιρισμένες εσωτερικές επενδύσεις πρέπει να συμμορφώνονται με την παράγραφο 4.1.4 του EN545.

Κατά προτίμηση τα εξαρτήματα θα πρέπει να κατασκευάζονται από τον ίδιο οίκο παραγωγής των σωλήνων. Σε διαφορετική περίπτωση θα πρέπει να δηλώνεται το χυτήριο παραγωγής και να προσκομίζονται τα ανάλογα και αντίστοιχα πιστοποιητικά με αυτά των σωλήνων.

1.2.6 Είδη συνδέσμων και διασύνδεση

1.2.6.1 Γενικά

Το υλικό των ελαστικών παρεμβυσμάτων θα είναι EPDM κατάλληλο για πόσιμο νερό και θα είναι σύμφωνο με τις απαιτήσεις του EN681-1 και του EN545.

1.2.6.2 Εύκαμπτοι σύνδεσμοι

Οι σωλήνες με εύκαμπτους συνδέσμους θα είναι σύμφωνα με τις εξωτερικές διαμέτρους του ευθέως άκρου DE του αγωγού και τις ανοχές του. Αυτό προσφέρει τη δυνατότητα της διασύνδεσης μεταξύ

των συνιστωσών που είναι εξοπλισμένες με διαφορετικούς τύπους εύκαμπτων συνδέσμων.

Οι σύνδεσμοι είναι σχεδιασμένοι ώστε να πληρούν τις ακόλουθες απαιτήσεις:

1. να αντέχουν διαρκώς χωρίς διαρροή στην μέγιστη επιτρεπόμενη πίεση λειτουργίας (PMA), σύμφωνα με τους καταλόγους του κατασκευαστή, των αντίστοιχων σωλήνων ή των ειδικών τεμαχίων σύνδεσης ή της δικής τους PMA οποιαδήποτε εξ' αυτών είναι η μικρότερη. Αυτό εφαρμόζεται κάτω από όλες τις κανονικές συνθήκες λειτουργίας, περιλαμβανομένων των προβλεπόμενων υπερπίεσεων λόγω πλήγματος και των κινήσεων των συνδέσμων (γωνιακές, ακτινικές, αξονικές).
2. να είναι στεγανοί κάτω από εσωτερική αρνητική πίεση που μπορεί να παρουσιαστεί σε συνθήκες πλήγματος.
3. να αντέχουν εξωτερική υδροστατική πίεση 2 bar, χωρίς να επιτρέπουν εισροή νερού, όταν προορίζονται για χρήση κάτω από τη στάθμη του νερού (π.χ. ποταμός, λίμνη, υδροφορέας) και σε βάθος μεγαλύτερο από 5μ.

Τα παραπάνω θα πιστοποιούνται από τρίτο ανεξάρτητο φορέα.

1.2.7. Γωνιακή εκτροπή συνδέσμων

Οι σύνδεσμοι, άνα ομάδα διαμέτρων ή διάμετρο, θα πρέπει να παραλάβουν τις γωνιακές εκτροπές του πίνακα που ακολουθεί ώστε κατά την κατασκευή του αγωγού να μειωθούν στο ελάχιστο οι γωνίες που θα χρησιμοποιηθούν και αντίστοιχα οι εκσκαφές και αγκυρώσεις.

Διάμετρος	Κλάση	Γωνιακή εκτροπή
DN60-300	C40	5°
DN350-600	C30	4°
DN700-1200	C25	4°
DN1400-1600	C25	3°
DN1800	C25	2,5°
DN2000	C25	2°

1.2.8. Υλικά σε επαφή με νερό

Οι σωλήνες από έλατο χυτοσίδηρο και οι σύνδεσμοί τους βρίσκονται σε διαρκή ή παροδική επαφή με το νερό που προορίζεται για ανθρώπινη κατανάλωση. Οι σωλήνες από έλατο χυτοσίδηρο και οι σύνδεσμοί τους περιλαμβάνουν διάφορα υλικά που δεν πρέπει να μεταβάλλουν την ποιότητα του νερού ενώ πρέπει να συμμορφώνονται με τις απαιτήσεις των κανονισμών EU και EFTA για τον τελικό χρήστη και να πιστοποιούνται από ανεξάρτητο φορέα.

1.2.9. Σήμανση σωλήνων και εξαρτημάτων

Όλοι οι σωλήνες και όλα τα εξαρτήματα πρέπει να σημαίνονται κατά τρόπο ευανάγνωστο και ανεξίτηλο στον χρόνο και πρέπει να φέρουν τουλάχιστον τις παρακάτω πληροφορίες:

- την επωνυμία ή το σήμα του κατασκευαστή

- τον χρόνο κατασκευής
- το χαρακτηρισμό ότι πρόκειται για ελατό χυτοσίδηρο
- το DN
- την κατάταξη PN των φλαντζών για φλαντζωτά συστατικά μέρη
- την αναφορά στο παρόν Ευρωπαϊκό Πρότυπο, δηλαδή στο EN 545 (π.χ. EN545:20... τελευταία έκδοση)
- την κλάση πίεσης των φυγοκεντρικά χυτευμένων σωλήνων
- Εντός της καμπάνας θα αναγράφεται ανάγλυφα η ημερομηνία παραγωγής όπως και το εργοστάσιο παραγωγής των σωλήνων

1.2.10. Πιστοποίηση σωλήνων και εξαρτημάτων

Τόσο οι σωλήνες όσο και τα εξαρτήματα θα ελέγχονται σύμφωνα με τις προαναφερθέντες μεθόδους του EN545 και ο Ανάδοχος πριν την παραγγελία, θα πρέπει να προσκομίσει στην Αρμόδια Ελεγκτική Υπηρεσία για την έγκρισή τους τα ακόλουθα πιστοποιητικά παραγωγής (παραγωγής, όχι δοκιμών):

- Πιστοποιητικό διασφάλισης ποιότητας 9001:2015 σύμφωνα με την παράγραφο 9.3.1. του EN545:2010.
- Πιστοποιητικό διασφάλισης περιβαλλοντικής διαχείρισης 14001:2015
- Πιστοποιητικό κατασκευής σωλήνων και εξαρτημάτων σύμφωνα με το EN545:2010 όπου θα αναφέρεται η εμπορική ονομασία σειράς προϊόντος προκειμένου να δίνεται η δυνατότητα αντιστοίχισης, με επίσημα εκτυπωμένα φυλλάδια και με την επίσημη σελίδα του διαδικτύου, του οίκου παραγωγής.
- Πιστοποιητικό καταλληλότητας όλων των χρησιμοποιούμενων υλικών σε σωλήνες και εξαρτήματα για την χρήση σε δίκτυα νερού ύδρευσης και άρδευσης καθώς και των υλικών επιδιόρθωσης των σωλήνων σύμφωνα με την παράγραφο 4.1.4. του EN545:2010.
- Πιστοποιητικό καταλληλότητας της εσωτερικής τσιμεντοκονίας για νερό ύδρευσης και άρδευσης σύμφωνα με την παράγραφο 4.1.4. του EN545:2010.
- Πιστοποιητικό καταλληλότητας τσιμεντοκονίας σύμφωνα με την Ευρωπαϊκή Οδηγία 98/83/EC σύμφωνα με την παράγραφο 4.5.3.1. του EN545:2010.
- Πιστοποίηση της τσιμεντοκονίας κατά CE και κατά EN197-1 σύμφωνα με την παράγραφο 4.5.3.1. του EN545:2010.
- Πιστοποιητικό αντοχής τσιμεντοκονίας σε θλίψη κατ' ελάχιστον 50 Μpa έπειτα από 28 μέρες τοποθέτησης της τσιμεντοκονίας σύμφωνα με την παράγραφο 4.5.3.2. του EN545:2010.
- Πιστοποιητικό καταλληλότητας των ελαστικών παρεμβυσμάτων για νερό ύδρευσης και άρδευσης σύμφωνα με την παράγραφο 4.1.4. του EN545:2010.
- Πιστοποιητικό συμμόρφωσης των ελαστικών παρεμβυσμάτων σύμφωνα με το EN681-1 κατά την παράγραφο 4.1.3.1. του EN545:2010.
- Πιστοποιητικό συνδέσμων, στο οποίο θα αναφέρεται η μέγιστη γωνιακή εκτροπή ανά διάμετρο ή ανά ομάδα διαμέτρων.

- Πιστοποιητικό αντοχής σε πίεση των συνδέσμων (απλών και αυτοαγκυρούμενων) σύμφωνα με την παράγραφο 5.2.2. του EN545:2010.
- Πιστοποιητικό καταλληλότητας της ακρυλικής βαφής των σωλήνων για χρήση σε δίκτυα ύδρευσης και άρδευσης.
- Πιστοποιητικό καταλληλότητας της εποξειδικής βαφής των εξαρτημάτων σύμφωνα με το EN14901 και την παράγραφο 4.1.4. του EN545:2010.
- Πιστοποιητικό GSK για την αντοχής της εποξειδικής βαφής των εξαρτημάτων με μουφωτά και φλαντζωτά άκρα.
- Πιστοποιητικό εξωτερικής επένδυσης κράματος αλουμινίου ψευδαργύρου και ακρυλικής βαφής, σύμφωνα με το EN545:2010 και εκπόνησης μελέτης μακροπρόθεσμης συμπεριφοράς, παράρτημα D παράγραφος D.2.2.
- Το εργαστήριο του οίκου κατασκευής θα φέρει διαπίστευση και πιστοποίηση κατά EN ISO/CEI 17025 : 2005, το οποίο διενεργεί τους ελέγχους ποιότητας των παραγόμενων σωλήνων και εκδίδει τα πιστοποιητικά παρτίδος.

Όλα τα παραπάνω πιστοποιητικά θα έχουν εκδοθεί από τρίτο διεθνή ανεξάρτητο φορέα πιστοποίησης (BV, TÜV, κλπ.) ο οποίος θα είναι διαπιστευμένος και πιστοποιημένος σύμφωνα με το EN45011 και EN45012. Τα πιστοποιητικά θα αναφέρονται στην τελευταία έκδοση των προτύπων και θα αφορούν την παραγωγική διαδικασία του οίκου παραγωγής.

1.3 ΜΕΘΟΔΟΣ ΕΓΚΑΤΑΣΤΑΣΗΣ

1.3.1 ΦΟΡΤΟΕΚΦΟΡΤΩΣΕΙΣ - ΑΠΟΘΗΚΕΥΣΗ

Οι σωλήνες ονομαστικής διαμέτρου έως DN 300 θα παραδίδονται σε δέματα, ενώ οι μεγαλύτεροι διάμετροι σωλήνων μεμονωμένοι.

Στην περίπτωση δεμάτων απαγορεύεται η ανάρτηση από τις ταινίες πρόσδεσης της δεσμίδας.

Γενικώς απαγορεύεται η ανάρτηση με συρματοσχοίνα ή αλυσίδες λόγω του κινδύνου ολισθήσεως αυτών κατά την ανάρτηση, με αποτέλεσμα την πρόκληση φθορών στην εξωτερική προστατευτική στρώση. Για την προστασία της εσωτερικής επένδυσης, απαγορεύεται σε οποιοδήποτε στάδιο της μεταφοράς από το εργοστάσιο παραγωγής μέχρι και το εργοτάξιο του έργου, η τοποθέτηση μικρότερων διαμέτρων εντός μεγαλύτερων ή αλλιώς nesting, προκειμένου να διασφαλιστεί η άρτια κατάσταση της εξωτερικής και εσωτερικής επένδυσης, μέχρι την τελική παράδοση των σωλήνων.

Για την ανάρτηση θα χρησιμοποιούνται επίπεδοι ιμάντες επαρκούς αντοχής (τουλάχιστον 2 ton) ή άγκιστρα πρόσδεσης άκρων.

Οι σωλήνες θα αποθηκεύονται σε στοιβάσια κατά στρώσεις με παρεμβολή ξύλινων υποθεμάτων, κατά τρόπο ώστε στην πλευρά του κώδωνα του ενός σωλήνα να αντιστοιχεί το ευθύγραμμο άκρο του γειτονικού.

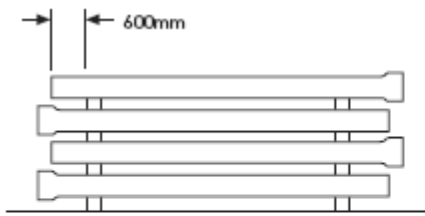

Διάταξη στοιβασίας σωλήνων (όψη)

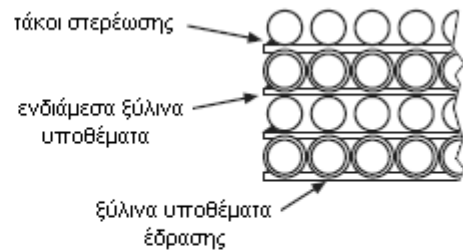

Διάταξη στοιβασίας σωλήνων (τομή)

Οι σωλήνες και τα ειδικά τεμάχια κατά την αποθήκευσή τους δεν θα έρχονται απ' ευθείας σε επαφή με το έδαφος, αλλά θα παρεμβάλλονται πάντοτε υποθέματα (συνήθως ξύλινα).

Οι δακτύλιοι στεγάνωσης θα φυλάσσονται στην εργοστασιακή τους συσκευασία μέχρι την χρησιμοποίησή τους σε στεγασμένο χώρο.

Κατά την αποθήκευση/ φύλαξη των υλικών θα λαμβάνεται πρόνοια ώστε να μην εισχωρούν ρύποι στο εσωτερικό των σωλήνων και των ειδικών τεμαχίων.

Το μέγιστο ύψος στοιβασίας (αριθμός επαλλήλων σειρών σωλήνων) εξαρτάται από την κλάση του σωλήνα (ΚΡ κ.λπ.) και την διάμετρό του. Γενικώς το ύψος των στοιβών δεν θα υπερβαίνει τα 2,00m και σε κάθε περίπτωση θα εφαρμόζονται οι σχετικές οδηγίες του κατασκευαστή.

Εφιστάται η προσοχή στην ασφάλιση των αποθηκευμένων σωλήνων έναντι πλευρικής ολίσθησης. Σε κάθε περίπτωση οι ακραίοι σωλήνες της στοιβασίας θα ασφαλιζονται με παρεμβολή ξύλινων σφηνών.

1.3.2. ΚΟΠΗ ΣΩΛΗΝΩΝ

Εάν απαιτείται η χρησιμοποίηση τμημάτων σωλήνα μήκους μικρότερου του τυποποιημένου η κοπή θα γίνεται με δισκοπρίονο με κατάλληλα κοπτικά για τον ελατό χυτοσίδηρο. Για την κοπή σωλήνων μεγάλων διαμέτρων απαιτείται ειδική διαμόρφωση κοπτικής διάταξης με στεφάνη - οδηγό προκειμένου να επιτευχθεί τομή κατά επίπεδο κάθετα προς τον άξονα (απαραίτητη προϋπόθεση για την επιτυχή σύνδεση με τον κώδωνα του επόμενου τμήματος).

1.3.3. ΤΟΠΟΘΕΤΗΣΗ ΣΩΛΗΝΩΝ ΣΤΟ ΟΡΥΓΜΑ

Πριν από τον καταβιβασμό των σωλήνων στο όρυγμα θα ελέγχεται το υπόστρωμα έδρασης, το οποίο θα πρέπει να είναι ομαλό, απαλλαγμένο από εξέχοντες αιχμηρούς λίθους και στην προβλεπόμενη από την μελέτη στάθμη.

Γενικώς οι σωλήνες θα εδράζονται σε στρώση άμμου πάχους 15 cm (εκτός εάν ορίζεται διαφορετικά στην μελέτη). Η εξασφάλιση της προβλεπόμενης από την μελέτη στάθμης θα γίνεται με την τοποθέτηση δύο τουλάχιστον ξύλινων υποθεμάτων ανά τεμάχιο σωλήνα, εγκιβωτισμένων πλευρικά με την άμμο έδρασης, ώστε να μην εξέχουν και δημιουργούν συνθήκες σημειακής στήριξης.

Ο καταβιβασμός των σωλήνων στο όρυγμα θα γίνεται με επίπεδους μίαντες, ονομαστικής αντοχής κατάλληλης για το εκάστοτε βάρος των σωλήνων. Η χρήση μεταλλικών αλυσίδων, καλωδίων και αγκίστρων χωρίς ελαστική προστατευτική επένδυση απαγορεύεται.

Κατά τον εγκιβωτισμό του σωλήνα το υλικό επίχωσης θα καθοδηγείται και κάτω από το σωλήνα και θα συμπυκνώνεται κατά στρώσεις εκατέρωθεν του σωλήνα εναλλάξ ώστε να εξασφαλίζεται πλήρης

πλευρική στήριξη του αγωγού. Η συμπύκνωση στην ζώνη αυτή θα γίνεται με ιδιαίτερη προσοχή με χρήση τυπάδων, για την αποφυγή κακώσεων στην εξωτερική προστατευτική επένδυση.

Οι εργαζόμενοι στα έργα δεν επιτρέπεται να βαδίζουν πάνω στον σωλήνα εάν δεν φορούν ελαστικά υποδήματα.

Τυχόν ζημιές στην προστατευτική επένδυση κατά την διάρκεια τοποθέτησης των σωλήνων θα αποκαθίστανται σύμφωνα με τις οδηγίες του κατασκευαστή ή /και τις εντολές της Υπηρεσίας με δαπάνες του Αναδόχου.

Κατά την διακοπή της εργασίας τοποθέτησης των σωλήνων το ελεύθερο άκρο θα πωματίζεται για προστασία του σωλήνα από την είσοδο ξένων σωμάτων.

1.3.4. ΕΙΔΙΚΑ ΤΕΜΑΧΙΑ – ΩΤΙΔΕΣ – ΣΥΝΔΕΣΕΙΣ

Τα ειδικά τεμάχια αλλαγής κατεύθυνσης ή διατομής (γωνίες, ταυ, σταυροί, συστολές) θα έχουν απολήξεις τύπου κώδωνα (μούφα) και η σύνδεση αυτών θα γίνεται με παρεμβολή ελαστικού δακτυλίου στεγάνωσης.

Για την σύνδεση βανών κ.λπ. ρυθμιστικών συσκευών θα χρησιμοποιούνται στοιχεία με ωτίδες (φλαντζωτά άκρα).

Τα πάσης φύσεως ειδικά τεμάχια θα είναι κατά EN 545 και ISO 2531.

Οι ωτίδες θα είναι διαμορφωμένες σύμφωνα με το πρότυπο ISO 2531 (όσον αφορά στην διάταξη των οπών κοχλίωσης) για συμβατότητα με τις ρυθμιστικές συσκευές.

Οι κοχλίες σύνδεσης θα είναι από χάλυβα υψηλής αντοχής, γαλβανισμένοι ή επικαδμιωμένοι.

Οι συνδέσεις των υπέργειων τμημάτων του δικτύου (εάν υπάρχουν) θα είναι φλαντζωτές τυποποιημένες κατά ISO 2531 ή μέσω συστήματος κοχλιωτών ταχυσυνδέσμων που προτείνει ο κατασκευαστής (πατέντα κατασκευαστή).

Για την εφαρμογή μη τυποποιημένων κοχλιωτών συνδέσμων απαιτείται η έγκριση της Υπηρεσίας.

1.3.5. ΣΥΝΔΕΣΕΙΣ ΤΩΝ ΑΓΩΓΩΝ ΚΑΙ ΤΩΝ ΕΙΔΙΚΩΝ ΤΕΜΑΧΙΩΝ

Οι συνδέσεις θα γίνονται σύμφωνα με τις οδηγίες του κατασκευαστή των σωλήνων είτε με σύστημα μούφας - ελαστικού δακτυλίου είτε με φλάντζες είτε με ειδικά τεμάχια σύνδεσης.

Πριν από την προσέγγιση του σωλήνα στο όρυγμα θα επιθεωρείται και θα καθαρίζεται η εσωτερική επιφάνεια του κοιλώματος υποδοχής (μούφας) και η ευθύγραμμη απόληξη του ήδη τοποθετηθέντος σωλήνα.

Ο ελαστικός δακτύλιος στεγανότητας θα τοποθετείται διπλωμένος εντός του κοιλώματος υποδοχής (μούφας) και θα προσαρμόζεται προσεκτικά στην εγκοπή.

Το βλήτρο (το άκρο του σωλήνα που εισέρχεται εντός του κοιλώματος υποδοχής του επόμενου σωλήνα) φέρει λοξοτμημένα άκρα από το εργοστάσιο. Εάν ο χρησιμοποιούμενος σωλήνας προέκυψε από τομή θα διαμορφώνεται με τρόχισμα η απαιτούμενη λοξότμηση, σύμφωνα με τις οδηγίες του κατασκευαστή.

Για την διευκόλυνση της σύνδεσης μπορούν να χρησιμοποιηθούν κατάλληλα λιπαντικά, αδιάλυτα στο νερό, άοσμα και χημικώς σταθερά στην περιοχή θερμοκρασιών λειτουργίας του δικτύου. Εάν το δίκτυο προβλέπεται για την μεταφορά πόσιμου νερού τα λιπαντικά θα συνοδεύονται από πιστοποιητικό ποσιμότητας.

Ο προς σύνδεση σωλήνας ή το ειδικό τεμάχιο θα ευθυγραμμίζεται και θα εισπιέζεται μέχρι την

γραμμή - οδηγό (εγχάρακτη) με χρήση ειδικών προς τούτο εξαρτημάτων (βλ. σχήμα) τύπου ναυτικού κλειδιού.

Η προώθηση μπορεί να γίνει και με τον κουβά εκσκαφέα, με παρεμβολή όμως τακαρίας που θα εξασφαλίζει την συμμετρική κατανομή της ασκούμενης δύναμης στην περίμετρο του σωλήνα.

Μετά την σύνδεση θα ελέγχεται η θέση του ελαστικού μέσω φίλερ (Feeler gauge). Σε περίπτωση που το φίλερ περνάει μέσα χωρίς να σταματάει στο άκρο της μούφας (καμπάνας) αυτό θα σημαίνει ότι το ελαστικό έχει μετακινηθεί από τη θέση του και θα πρέπει ο σωλήνας να αποσυνδεθεί και να επανασυνδεθεί με διαφορετικό όμως ελαστικό.

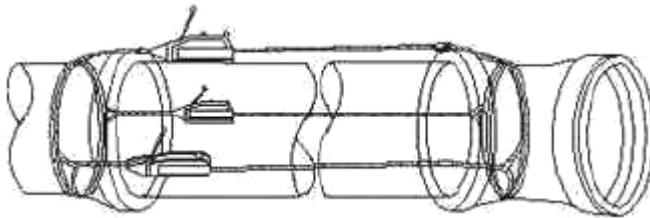

Εξοπλισμός σύνδεσης αγωγών

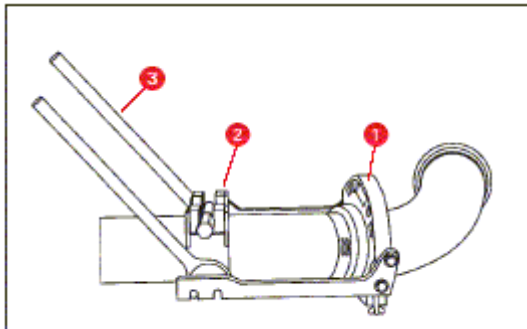

- 1 Πλαίσιο ευθύγραμμου άκρου
- 2 Σφικτήρας κινδύνου
- 3 Μαχλός

Τυπική συσκευή συναρμολόγησης ειδικών τεμαχίων

Η ορθή επαφή του βλήτρου με τον ελαστικό σύνδεσμο θα ελέγχεται με την βοήθεια λεπτού ελάσματος το οποίο θα συναντά τον ελαστικό σύνδεσμο στο ίδιο βάθος σε όλες τις θέσεις της περιμέτρου του σωλήνα.

Εφιστάται η προσοχή στην τήρηση της κανονικότητας της διατομής, ιδιαίτερα στους σωλήνες μεγάλων διαμέτρων. Οι σωλήνες αυτοί μπορεί για διάφορους λόγους να εμφανίσουν ελλειπτικότητα (ovality). Για την επιτυχή σύνδεσή τους απαιτείται η χρήση εσωτερικών γρύλλων (όταν μπορούν να αφαιρεθούν) ή εξωτερικών κοχλιωτών διατάξεων τάνυσης.

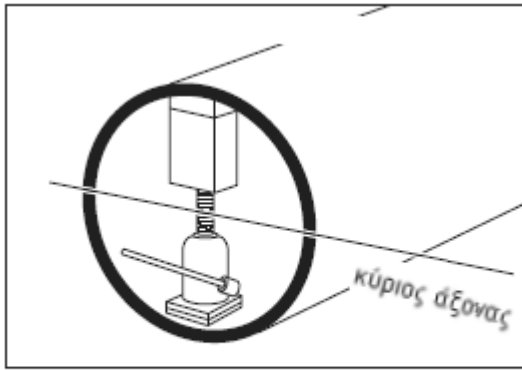

Αποκατάσταση ελλειψοειδούς παραμόρφωσης με εσωτερικό γρύλλο

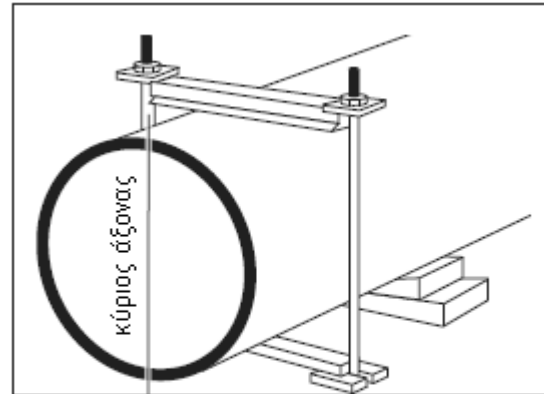

Αποκατάσταση ελλειψοειδούς παραμόρφωσης με εξωτερικό πλαίσιο

1.4. ΑΠΑΙΤΗΣΕΙΣ ΠΟΙΟΤΙΚΩΝ ΕΛΕΓΧΩΝ ΓΙΑ ΤΗΝ ΠΑΡΑΛΑΒΗ

1.4.1. ΔΟΚΙΜΑΣΙΕΣ – ΠΑΡΑΛΑΒΗ ΥΛΙΚΩΝ

Για τους σωλήνες που προέρχονται από παραγωγική διαδικασία που εφαρμόζει συνεχές σύστημα ποιοτικών ελέγχων και είναι προέλευσης Ευρωπαϊκής Ένωσης δεν απαιτείται η εκτέλεση περαιτέρω δοκιμών παρά μόνον η προσκόμιση των σχετικών πιστοποιητικών.

Οι σωλήνες και τα αντίστοιχα ειδικά τεμάχια που πρόκειται να εγκατασταθούν θα προέρχονται από την ίδια βιομηχανία εκτός αν αποδεχθεί η Υπηρεσία υλικά από περισσότερους προμηθευτές.

Στην περίπτωση που για οποιονδήποτε λόγο γεννηθούν αμφιβολίες ως προς τα ποιοτικά χαρακτηριστικά των υλικών, η Υπηρεσία μπορεί να ζητήσει να εκτελεστούν, με μέριμνα και δαπάνες του Αναδόχου, πρόσθετες σποραδικές δοκιμές επί των προς τοποθέτηση προσκομιζόμενων υλικών στο εργοτάξιο, σε εργαστήριο πιστοποιημένο κατά EN ISO/IEC 17025:2005-08 (General requirements for the competence of testing and calibration laboratories -- Γενικές απαιτήσεις για την επάρκεια των εργαστηρίων δοκιμών και διακριβώσεων) ή άλλο εργαστήριο αντοχής υλικών της έγκρισής της.

Αν τα αποτελέσματα των σποραδικών αυτών δοκιμών αποδειχθούν μη ικανοποιητικά, μπορεί να ζητηθεί επανάληψη της λεπτομερούς διαδικασίας δοκιμών, σε έτοιμα υλικά, σε αναγνωρισμένο εργαστήριο της επιλογής του Κυρίου του Έργου. Τα αποτελέσματα του ελέγχου αυτού θα κρίνουν τελικά την καταλληλότητα των υλικών ή την ανάγκη ολικής ή μερικής απόρριψής τους.

Η αποδοχή των υλικών στο εργοτάξιο δεν προδικάζει την τελική παραλαβή τους ως εγκατεστημένων, αφού αδέξιοι χειρισμοί από το προσωπικό του Αναδόχου κατά την μεταφορά, προσέγγιση, τοποθέτηση, σύνδεση, δοκιμασίες και επίχωση είναι δυνατό να οδηγήσουν σε φθορές ή ζημιές.

1.4.2. ΕΛΕΓΧΟΙ ΑΠΟΠΕΡΑΤΩΘΕΝΤΟΣ ΔΙΚΤΥΟΥ

- Έλεγχος οριζοντιογραφικής και υψομετρικής τοποθέτησης σωλήνων σύμφωνα με την εγκεκριμένη μελέτη (κατά την διάρκεια της κατασκευής, σε εμφανή σημεία πριν την ολοκλήρωση της επίχωσης ή στα φρεάτια βανών).
- Έλεγχος συνδεσμολογίας σωλήνων και προστασίας (εξωτερικής και εσωτερικής) σωλήνων και ειδικών τεμαχίων (κατά την φάση της κατασκευής ή/και επί ορατών τμημάτων πριν την ολοκλήρωση της επίχωσης).

- Έλεγχος αποκλίσεων συνδέσμων. Η διαπίστωση αποκλίσεων μεγαλύτερων των αποδεκτών συνεπάγεται την επανατοποθέτηση και επανασύνδεση των σωλήνων (έλεγχοι κατά την διάρκεια της κατασκευής).
- Έλεγχος Πρακτικών τέλεσης δοκιμών πίεσεως.
- Τμήματα σωληνώσεων που εμφανίζουν κακώσεις, στρεβλώσεις ή διάβρωση, βλάβες στην προστασία των αγωγών, εμφανείς κακοτεχνίες ενδεικτικές του ότι δεν τηρήθηκε η παρούσα Προδιαγραφή δεν θα γίνονται αποδεκτά και θα δίδεται εντολή αντικατάστασής τους με δαπάνες του αναδόχου.

1.4.3. ΔΟΚΙΜΕΣ ΣΤΕΓΑΝΟΤΗΤΑΣ ΣΕ ΕΣΩΤΕΡΙΚΗ ΥΔΡΑΥΛΙΚΗ ΠΙΕΣΗ

1.4.3.1. Γενικά

Η δοκιμή στεγανότητας θα γίνεται μετά από την τοποθέτηση και σύνδεση των σωλήνων στο όρυγμα, την κατασκευή των σωμάτων αγκύρωσης, την τοποθέτηση των ειδικών τεμαχίων και συσκευών και την μερική επαναπλήρωση του ορύγματος.

Οι δοκιμές διακρίνονται σε:

- προδοκιμασία (κατά τμήματα του δικτύου).
- κύρια δοκιμή σε πίεση (κατά τμήματα του δικτύου).
- γενική δοκιμή ολόκληρου του δικτύου.

Κατά την διάρκεια των δοκιμών το ανοιχτό τμήμα των ορυγμάτων θα παραμένει ξηρό. Η οποιαδήποτε εμφάνιση υδάτων στο όρυγμα θα αντιμετωπίζεται με αντλήσεις.

Το μήκος του τμήματος δοκιμής θα είναι ενδεικτικώς από 500 μέχρι 1000 m ανάλογα με τις τοπικές συνθήκες και σύμφωνα με τις οδηγίες της Επίβλεψης. Τα άκρα των τμημάτων του προς δοκιμή δικτύου θα κλείνουν ερμητικά με τοποθέτηση (προσωρινή) φλαντζωτών ταπών.

Το προς δοκιμή τμήμα θα πληρούται με νερό προσδευτικά, ώστε να εξασφαλίζεται η πλήρης εξαέρωσή του.

Το αντλητικό συγκρότημα εισπίεσης θα είναι εφοδιασμένο με ογκομετρική διάταξη (όργανο ή καταγραφικό) μετρήσεων, ακριβείας ± 1 lt, και αυτογραφικό μανόμετρο με ακρίβεια ανάγνωσης 0,1 atm. Τα όργανα θα φέρουν πρόσφατο (το πολύ 6 μηνών) πιστοποιητικό βαθμονόμησης από αναγνωρισμένο εργαστήριο.

Για την εκτέλεση της δοκιμασίας ο Ανάδοχος θα διαθέσει εκπαιδευμένο προσωπικό, που θα είναι σε θέση να επέμβει σε περίπτωση ανάγκης. Δεν επιτρέπεται να εκτελείται καμία εργασία στο σκάμμα την ώρα που το τμήμα βρίσκεται υπό δοκιμασία.

1.4.3.2. Προδοκιμασία

Αφού πληρωθεί με νερό, το υπό δοκιμή τμήμα παραμένει επί 24 περίπου ώρες υπό στατική πίεση. Αν διαπιστωθεί απώλεια νερού, θα αναζητηθεί το σημείο/α διαρροής, θα αποκατασταθεί η ζημιά και θα επαναληφθεί η δοκιμή.

1.4.3.3. Κυρίως δοκιμασία πίεσης

Η δοκιμή θα εφαρμόζεται μόνο στα δίκτυα υπό πίεση μετά την αποκατάσταση τυχόν

μετατοπίσεων ή διαρροών ύδατος που εντοπίστηκαν κατά την προδοκιμασία και θα διαρκεί τουλάχιστον 12 ώρες.

Η εφαρμοστέα πίεση δοκιμής ορίζεται σε 150% της ονομαστικής πίεσης (PN) του δικτύου για πίεση λειτουργίας μέχρι 16 bar. Σε δίκτυα ή τμήματα δικτύων όπου η πίεση λειτουργίας ξεπερνά τα 16 bar θα αυξάνεται η πίεση κατά 5 bar για την πραγματοποίηση της δοκιμής.

Κατά την σταδιακή αύξηση της πίεσης, θα λαμβάνεται πρόνοια για την αποφυγή δημιουργίας θυλάκων αέρα. Η κυρίως δοκιμή θεωρείται επιτυχής αν δεν παρατηρηθεί πτώση πίεσης μεγαλύτερη από 0,10 atm και δεν παρατηρηθούν παραμορφώσεις του δικτύου.

Εάν παρατηρηθεί πτώση πίεσης μεγαλύτερη του ορίου αυτού θα ελέγχεται οπτικά η σωλήνωση για τον εντοπισμό ενδεχομένων διαρροών. Εάν βρεθούν διαρροές επισκευάζονται και η δοκιμασία επαναλαμβάνεται από την αρχή. Εάν δεν εντοπισθούν διαρροές ύδατος, παρά το ότι προστίθενται ποσότητες ύδατος για την διατήρηση της πίεσης, σημαίνει ότι έχει εγκλωβισθεί αέρας στο δίκτυο, οπότε απαιτείται εκκένωσή του και επανάληψη της δοκιμής.

1.4.3.4. Γενική δοκιμασία

Μετά την επιτυχή διεξαγωγή της δοκιμασίας ανά τμήμα του δικτύου θα επαναπληρώνεται το όρυγμα σε ολόκληρο το μήκος των δοκιμασθέντων τμημάτων, χωρίς όμως να πληρωθούν οι θέσεις συνδέσεως μεταξύ των τμημάτων αυτών.

Κατά την φάση της επίχωσης η πίεση στο δίκτυο θα διατηρείται σε επίπεδα μικρότερα της ονομαστικής προς διαπίστωση τυχόν φθορών στους σωλήνες (πτώση πίεσης θα φαίνεται από τα μανόμετρα). Αφού ολοκληρωθεί η επαναπλήρωση των ορυγμάτων κατά τμήμα, οι σωληνώσεις θα υποστούν την τελική δοκιμασία με πίεση σύμφωνα με την προηγούμενη παράγραφο 1.3.3.3.

Η διάρκεια της δοκιμασίας αυτής θα είναι τόση, ώστε να επιτρέπει τον οπτικό έλεγχο των συνδέσεων μεταξύ των χωριστά δοκιμασθέντων τμημάτων κατά την κυρίως δοκιμή πιέσεως.

Μετά την επιτυχή διεξαγωγή και της δοκιμασίας αυτής πληρούνται και τα αφεθέντα μεταξύ των τμημάτων κενά (ολοκλήρωση επίχωσης δικτύου).

1.4.3.5. Πρωτόκολλο δοκιμασιών

Τα στοιχεία και αποτελέσματα των δοκιμασιών θα καταχωρούνται σε πρακτικό που θα υπογράφεται από τον εκπρόσωπο της Επίβλεψης και τον Ανάδοχο.

1.4.4. ΠΛΥΣΗ ΚΑΙ ΑΠΟΣΤΕΙΡΩΣΗ ΔΙΚΤΥΟΥ ΥΔΡΕΥΣΗΣ

Μετά την επιτυχή διεξαγωγή της γενικής υδραυλικής δοκιμής θα ακολουθεί η πλύση του δικτύου για να καθαρίσουν οι σωλήνες από ξένα και κυρίως λεπτόκοκκα υλικά.

Το νερό πλύσης θα είναι πόσιμο και θα διοχετεύεται στις σωληνώσεις από το έργο κεφαλής του δικτύου. Η εκκένωση του δικτύου θα γίνεται από τους εκκενωτές. Οι πλύσεις θα συνεχίζονται μέχρις ότου τα λαμβανόμενα δείγματα νερού είναι απολύτως διαυγή και χωρίς κόκκους άμμου ή άλλα αιωρούμενα συστατικά.

Αφού ολοκληρωθεί η πλύση, το δίκτυο θα αποστειρώνεται με την προσθήκη στο νερό πλήρωσης κατάλληλων απολυμαντών σύμφωνα με τα καθοριζόμενα στην Μελέτη (π.χ. χλώριο). Το διάλυμα χημικών προσθέτων θα εισαχθεί στο σύστημα διανομής και θα παραμείνει επί 3ωρο τουλάχιστον στο δίκτυο, του οποίου όλες οι δικλίδες εκκένωσης θα είναι κλειστές. Θα ακολουθήσει έκπλυση των σωλήνων με διοχέτευση νερού από την πηγή υδροδότησης.

Μετά την απόπλυση της εγκατάστασης με καθαρό νερό θα ληφθούν δείγματα νερού από

διαφορετικά σημεία και από σημεία εκτός της νέας εγκατάστασης κοντά στο σημείο τροφοδοσίας της. Το ποσοστό ελεύθερου χλωρίου των δειγμάτων που προέρχονται από θέσεις της νέας εγκατάστασης δεν θα υπερβαίνει το αντίστοιχο ποσοστό ελεύθερου χλωρίου του νερού πόλης. Σε περίπτωση που ο όρος αυτός δεν πληρούται, θα γίνει νέα έκπλυση όλης της εγκατάστασης και νέα δειγματοληψία, έως ότου επιτευχθεί η παραπάνω απαίτηση.

1.5. ΟΡΟΙ ΚΑΙ ΑΠΑΙΤΗΣΕΙΣ ΥΓΙΕΙΝΗΣ - ΑΣΦΑΛΕΙΑΣ & ΠΡΟΣΤΑΣΙΑΣ ΠΕΡΙΒΑΛΛΟΝΤΟΣ

1.5.1. ΠΙΘΑΝΟΙ ΚΙΝΔΥΝΟΙ ΚΑΤΑ ΤΗΝ ΕΚΤΕΛΕΣΗ ΤΩΝ ΕΡΓΑΣΙΩΝ

Κατά την μεταφορά, απόθεση και διακίνηση των σωλήνων:

- Εκφόρτωση υλικών μέσω γερανοφόρου οχήματος.
- Διακίνηση επιμήκων αντικειμένων υπό συνθήκες στενότητας χώρου.
- Χειρισμός αιχμηρών αντικειμένων (επιφάνειες τομής σωλήνων, κίνδυνος τραυματισμού).
- Χειρισμός - εφαρμογή απολυμαντών (τοξικοί σε υψηλές συγκεντρώσεις).

Ο χειρισμός του εξοπλισμού και των εργαλείων θα γίνεται μόνον από εξουσιοδοτημένα άτομα. Το εργατοτεχνικό προσωπικό που θα απασχοληθεί θα διαθέτει εμπειρία σε εργασίες κατασκευής υδραυλικών δικτύων (αποδεικνυόμενη με βεβαιώσεις εργοδοτών).

1.5.2. ΑΝΤΙΜΕΤΩΠΙΣΗ ΕΡΓΑΣΙΑΚΩΝ ΚΙΝΔΥΝΩΝ

Συμμόρφωση προς την οδηγία 92/57/ΕΕ “Ελάχιστες Απαιτήσεις Υγιεινής και Ασφάλειας Προσωρινών και Κινητών Εργοταξίων” και την Ελληνική Νομοθεσία επί θεμάτων Υγιεινής και Ασφάλειας (Π.Δ. 17/96, Π.Δ. 159/99 κ.λπ.)

- Οι εκτελούντες τις εργασίες της παρούσας ΠΕΤΕΠ θα διαθέτουν επαρκή εμπειρία στις υδραυλικές/σωληνουργικές εργασίες.
- Υποχρεωτική χρήση μέσων ατομικής προστασίας (ΜΑΠ) κατά την εκτέλεση των εργασιών και κατ'ελάχιστον:

Προστατευτική ενδυμασία	EN 863:1995: Protective clothing - Mechanical properties - Test method: Puncture resistance - Προστατευτική ενδυμασία. Μηχανικές ιδιότητες. Δοκιμή αντοχής σε διάτρηση.
Προστασία χεριών και βραχιόνων	EN 388:2003: Protective gloves against mechanical risks -- Γάντια προστασίας έναντι μηχανικών κινδύνων.
Προστασία κεφαλιού	EN 397:1995: Industrial safety helmets (Amendment A1:2000) -- Κράνη προστασίας.
Προστασία ποδιών	EN 345-2:1996: Safety Footwear for Professional Use - Part 2. Additional Specifications Superseded by EN ISO 20345:2004 - Υποδήματα ασφαλείας για επαγγελματική χρήση (αντικαταστάθηκε από το πρότυπο EN ISO 20345:2004).
Προστασία	ΕΛΟΤ EN 165-95: Mesh type eye and face protectors for industrial and non-

οφθαλμών	industrial use against mechanical hazards and/or heat -- Μέσα προστασίας ματιών και προσώπου τύπου μεταλλικού πλέγματος για βιομηχανική και μη βιομηχανική χρήση έναντι μηχανικών κινδύνων ή και θερμότητας
----------	---

1.6. ΤΡΟΠΟΣ ΕΠΙΜΕΤΡΗΣΗΣ ΕΡΓΑΣΙΑΣ

1.6.1. ΣΩΛΗΝΕΣ ΑΠΟ ΕΛΑΤΟ ΧΥΤΟΣΙΔΗΡΟ

Η επιμέτρηση θα γίνεται με βάση το αξονικό μήκος σε μέτρα (m) των σωληνώσεων που εγκαταστάθηκαν ανά ονομαστική διάμετρο.

- Στο μήκος των επιμετρούμενων σωλήνων δεν προσμετρώνται τα ειδικά τεμάχια.
- Δεν γίνεται διάκριση μεταξύ σωλήνων με κώδωνα και φλαντζωτών σωλήνων.

1.6.1.1. Ειδικά τεμάχια

Τα ειδικά τεμάχια από ελατό χυτοσίδηρο επιμετρώνται σε βάρος (kg), σύμφωνα με τα αναγραφόμενα στους καταλόγους του εγκεκριμένου προμηθευτή. Δεν γίνονται αποδεκτά τα αποτελέσματα ζύγισης μεγαλύτερα των τιμών βάρους που αναγράφονται στους καταλόγους των προμηθευτών.

1.6.1.2. Σώματα αγκύρωσης

Οι εργασίες κατασκευής των σωμάτων αγκύρωσης σε περίπτωση που χρειαστούν, επιμετρώνται ανεξαρτήτως στις επιμέρους εργασίες κατασκευής αυτών (εκσκαφές, σκυροδέματα κ.λπ.) και πληρώνονται βάσει των σχετικών άρθρων Τιμολογίου. Δεν λαμβάνονται υπόψη διαστάσεις μεγαλύτερες των θεωρητικών.

1.6.2. ΠΕΡΙΛΑΜΒΑΝΟΜΕΝΕΣ ΔΑΠΑΝΕΣ

Στις ως άνω τιμές μονάδας περιλαμβάνονται:

- Η προμήθεια, μεταφορά, αποθήκευση και φύλαξη επί τόπου του έργου των σωλήνων και των ειδικών τεμαχίων καθώς και οι απαιτούμενες πλάγιες μεταφορές. Οι σωλήνες και τα ειδικά τεμάχια θα φέρουν εργοστασιακές εσωτερικές και εξωτερικές επενδύσεις σύμφωνα με τα καθοριζόμενα στην παρούσα τεχνική προδιαγραφή.
- Η δαπάνη του απαιτούμενου εργατοτεχνικού προσωπικού, εξοπλισμού και μέσων για την εκτέλεση των εργασιών.
- Η φθορά των υλικών και τα υλικά και η εργασία αποκατάστασης των προστατευτικών στρώσεων σύμφωνα με τις οδηγίες του κατασκευαστή.
- Η πραγματοποίηση των υδραυλικών δοκιμών σύμφωνα με τους όρους της παρούσας και η αποκατάσταση τυχόν διαρροών που θα εντοπισθούν κατά την διεξαγωγή τους.
- Οι δαπάνες προσθέτων ποιοτικών ελέγχων επί των προσκομιζομένων προς τοποθέτηση υλικών (σωλήνων και ειδικών τεμαχίων).

ΤΕΧΝΙΚΗ ΠΡΟΔΙΑΓΡΑΦΗ 14 (Τ.Π. 14)

ΣΥΝΔΕΣΕΙΣ ΜΕΤΑΛΛΙΚΩΝ ΤΕΜΑΧΙΩΝ ΥΔΡΕΥΣΗΣ

1. ΓΕΝΙΚΑ ΓΙΑ ΤΙΣ ΣΥΝΔΕΣΕΙΣ

Η προδιαγραφή αυτή αφορά στις συνδέσεις των φλαντζωτών χυτοσιδερένιων τεμαχίων μεταξύ τους και με τις φλάντζες των εξαρτημάτων, (δικλείδων, τεμαχίων ταυ, σταυρούς κ.λπ.).

Οι εργασίες προσέγγισης των ειδικών σωληνωτών φλαντζωτών χυτοσιδερένιων τεμαχίων και των εξαρτημάτων μέχρι την τελική θέση τους για ενσωμάτωση στα δίκτυα περιλαμβάνονται επίσης στην προδιαγραφή αυτή.

Στις συνδέσεις φλαντζωτών χυτοσιδερένιων τεμαχίων η διατομή των κοχλιών λαμβάνεται ενισχυμένη για να εξασφαλίζει μεγάλη διάρκεια ζωής. Ο αριθμός των κοχλιών εκλέγεται κατά τρόπο που εξασφαλίζει ομοιόμορφη σύσφιξη. Οι κοχλίες και τα περικόχλια θα είναι γαλβανισμένα (επικαδμιωμένα) στην εξωτερική τους επιφάνεια για την καλύτερη προστασία τους, όταν τοποθετούνται στις τοποθετήσεις σε υγρούς χώρους ή μέσα σε γαίες.

2. ΣΥΝΔΕΣΕΙΣ ΩΤΙΔΩΝ

Τα υλικά τα οποία θα χρησιμοποιηθούν για τις συνδέσεις των ωτίδων είναι τα παρεμβάσματα μεταξύ των αντίστοιχων παρειών που έχουν κατεργασθεί, για να επιτύχουμε στεγανότητα και τα κοχλιοφόρα μπουλόνια που απαιτούνται για τη σύσφιξη.

Οι απαραίτητες διαστάσεις και η μορφή για τη σύνδεση των ωτίδων, δηλαδή οι διάμετροι, η διάτρηση και διάταξη των οπών, άσχετα από το υλικό για κάθε μία από τις παραπάνω ωτίτιδες, θα ληφθούν κατά DIN για πίεση λειτουργίας 10ατμ. ή περίπου ίδιες με αυτές.

Τα κύρια χαρακτηριστικά των ωτίδων πίεσης 10ατμ. καθώς και των μπουλονιών δίδονται στον παρακάτω πίνακα. Σημειώνεται ότι οι οπές των φλαντζών ισαπέχουν μεταξύ τους και βρίσκονται συμμετρικά προς τους κύριους άξονες, χωρίς να πέφτει καμιά από αυτές πάνω στους άξονες αυτούς, (στον κατακόρυφο και οριζόντιο). Ο αριθμός των οπών θα είναι πολλαπλάσιος του αριθμού τέσσερα (4).

ΚΟΧΛΙΟΦΟΡΟΙ ΗΛΟΙ, ΜΠΟΥΛΟΝΙΑ, ΕΛΑΣΤΙΚΑ ΠΑΡΕΜΒΑΣΜΑΤΑ

Ονομαστικ ή διάμετρος σωλήνα (χλστ)	Αριθμό ς οπών και κοχλιών	Διάμετρο ς οπών (χλστ)	Διάμετρο ς κοχλία ή ίντσες ή χλστ	Μήκο ς κοχλία (χλστ)	Βάρος κοχλία περικόχλι ο & ροδέλες (χγρ)	Διάμετρος με ελαστικού εξωτερική (χλστ)	Πάχος ελαστικ ού (χλστ)	Βάρος ελαστικο ύ (χγρ)
1	2	3	4	5	6	7	8	9
40	4	19	5/8"-16	65	0,19	88	3	0,026
60	4	19	5/8"-16	70	0,20	122	3	0,042
80	4	19	5/8"-16	75	0,21	138	3	0,054
100	8	19	5/8"-16	75	0,21	158	3	0,064
125	8	19	5/8"-16	75	0,21	188	3	0,084
150	8	23	3/4"-20	80	0,33	212	3	0,095
200	8	23	3/4"-20	90	0,35	268	3	0,135
250	12	23	3/4"-20	90	0,35	320	3	0,170

300	12	23	3/4''-20	90	0,35	370	3	0,200
350	16	23	3/4''-20	100	0,38	430	4	0,354
400	16	28	7/8''-24	105	0,53	482	4	0,408

Η ποιότητα των υλικών θα είναι άριστη. Τα κοχλιοφόρα καρφιά θα κατασκευασθούν από σκληρό χάλυβα με κεφαλή και περικόχλιο εξαγωνικής μορφής και θα συνοδεύονται από μεγάλο αριθμό βοηθητικών δακτυλίων (ροδελών). Τα μπουλόνια αυτά θα γαλβανισθούν και θα επικαδμιωθούν. Το ελαστικό παρέμβαση θα είναι οπλισμένο και θα φέρει προεξοχές διάτρητες, σαν οδηγούς, για τη διευκόλυνση της σωστής τοποθέτησης. Το παρέμβαση θα πρέπει να είναι ακέραιο (μονοκόμματο).

Για τα ειδικά σωληνωτά φλαντζωτά τεμάχια καθώς και για τις δικλείδες και όλα τα υλικά, (κοχλίες, περικόχλια, ροδέλες, ελαστικά ή τυχόν μολύβδινα παρεμβάσματα κ.λπ.), θα προσκομισθούν από τον εργολάβο προς την Υπηρεσία επίβλεψης δείγματα πριν από την προμήθεια τους. Μονό μετά την αποδοχή τους θα αγοραστούν και προσκομισθούν τα είδη αυτά.

Πριν από την τελική προσέγγιση των ωτίδων που θα συνδεθούν θα καθαρισθούν οι κατεργασμένες επιφάνειες επαφής τους με το παρέμβαση με μεταλλική ψήκτρα και με επιμέλεια, ώστε να αποκαλυφθούν οι κυκλοτερείς ραβδώσεις τους που έχουν σκοπό την εξασφάλιση μεγαλύτερης στεγανής επαφής του παρεμβάσματος με τις μεταλλικές επιφάνειες (με τη σύσφιξη).

Η τοποθέτηση του ελαστικού παρεμβάσματος θα γίνει με τρόπο τέτοιο ώστε να καλύπτει ολοκληρωτικά τις έδρες των ωτίδων, χωρίς να προεξέχει στο εσωτερικό του αγωγού και να ακινητοποιείται με ελάχιστη σύσφιξη ορισμένου αριθμού περικοχλίων.

Ακολουθεί η σύσφιξη των περικοχλίων, η οποία πρέπει να συντελεσθεί προοδευτικά με διαδοχικές και συνεχείς ενέργειες με κατάλληλο κλειδί χειρισμού. Τελικά συμπληρώνεται η σύσφιξη όλων των περικοχλίων έτσι που η σύνδεση να θεωρείται έτοιμη για έλεγχο.

Η δοκιμή στεγανότητας των συνδέσεων ωτίδων που θα γίνει περιλαμβάνεται στον έλεγχο στεγανότητα του αγωγού.

Στην περίπτωση δικλείδων του αγωγού θα γίνει τέτοιος προσανατολισμός των κυρίων αξόνων των ωτίδων τους ώστε να μπορεί να είναι δυνατός ο χειρισμός της δικλείδας με τοποθετημένη κατακόρυφα ράβδο με έμμεσο τρόπο.

3. ΕΝΣΩΜΑΤΩΣΗ ΕΙΔΙΚΩΝ ΤΕΜΑΧΙΩΝ ΚΑΙ ΕΞΑΡΤΗΜΑΤΩΝ

Το μέρος αυτό της προδιαγραφής αφορά την προσέγγιση των κάθε είδους ειδικών τεμαχίων και εξαρτημάτων μέχρι την τελική τους θέση, μέσα σε φρεάτια ή κόμβους για ενσωμάτωση στους αγωγούς του δικτύου.

Ειδικά τεμάχια, εκτός από τα οποιαδήποτε απλά εξαρτήματα με ωτίδες είναι οι καμπύλες, τα χυτοσιδερένια ταυ, τα πώματα των άκρων κ.λπ. Οι συσκευές που χρησιμοποιούνται είναι δικλείδες συρταρωτές, ειδικά τεμάχια εξόρμησης κ.λπ.

Τα ειδικά τεμάχια, εξαρτήματα και συσκευές ανεξάρτητα από το βάρος τους και τη δυσκολία στη μετακίνηση και προσέγγιση στις θέσεις τοποθέτησης συνδέονται κατά τον τρόπο που έχει αναφερθεί στην προηγούμενη παράγραφο των συνδέσεων ωτίδων.

Κατά την μετακίνηση, ιδιαίτερα των τεμαχίων και συσκευών που έχουν σημαντικό βάρος (δηλαδή αυτών που απαιτούν την χρησιμοποίηση περισσότερων από ένα πρόσωπα ή μηχανήματα), πρέπει να παίρνονται ανάλογα μέτρα για την ασφάλεια ή ατύχημα καθώς και καταστροφή των σωλήνων που προέρχεται από ανατροπές, μεγάλων δικλείδων, θα λαμβάνεται πρόνοια πρόσδεσης και στήριξης του

σώματος της δικλείδας και όχι του άξονα της για να μη επέλθει παραμόρφωση τους. Μετά την προσέγγιση κάθε ειδικού τεμαχίου ή εξαρτήματος στην τελική του θέση, θα στερεώνεται και θα ακινητοποιείται αυτό με επιμέλεια και κατάλληλα προσωρινά υποθέματα, (με σταθερά στηρίγματα και ανάρτηση) τα οποία θα αρθούν μόνο ύστερα από την ολοκληρωτική εκτέλεση των συνδέσεων και την κατασκευή των αναγκαίων μονίμων υποθεμάτων τους.

4. ΕΠΙΜΕΤΡΗΣΕΙΣ ΚΑΙ ΠΛΗΡΩΜΗ

Στην επιμέτρηση του βάρους δεν λαμβάνεται υπόψη το βάρος των εξαρτημάτων (διαφόρων δικλείδων, τεμαχίων εξάρμοσης, συνδέσμων ζιμπώ κ.λπ.) επειδή για τα εξαρτήματα αυτά ισχύουν τιμές μονάδων προμήθειας και εγκατάστασης κατά τα αντίστοιχα άρθρα του τιμολογίου.

Η πληρωμή σε χιλιόγραμμα βάρους γίνεται για τα ειδικά χυτοσιδερένια τεμάχια ύδρευσης που συνδέονται σε σωληνώσεις Ρ.Ε για πλήρη τοποθετημένα και συνδεδεμένα τεμάχια ανεξάρτητα αν ο εργολάβος τα έχει προμηθευτεί με ανεξάρτητες τιμές για κάθε τεμάχιο και όχι κατά βάρος. Ο προσδιορισμός των τεμαχίων ισχύει όπως αναγράφεται στο τεύχος των προμετρήσεων.

ΤΕΧΝΙΚΗ ΠΡΟΔΙΑΓΡΑΦΗ 15 (Τ.Π. 15)

ΦΡΕΑΤΙΑ ΥΔΡΟΛΗΨΙΑΣ ΜΕ ΔΙΑΤΑΞΕΙΣ ΣΩΛΗΝΩΣΕΩΝ

1. ΑΝΤΙΚΕΙΜΕΝΟ ΤΗΣ ΠΡΟΔΙΑΓΡΑΦΗΣ

Η προδιαγραφή αυτή περιλαμβάνει τις διατάξεις για παροχή νερού προς τις ιδιοκτησίες.

Οι διατάξεις υδροδότησης αποτελούνται από μικρά φρεάτια με καλύμματα και τα υδραυλικά εξαρτήματα τους.

2. ΟΙΚΟΔΟΜΙΚΑ ΦΡΕΑΤΙΩΝ

Όλα τα φρεάτια είναι ίδια. Τα κατασκευαστικά τους στοιχεία δείχνονται στο αντίστοιχο σχέδιο της μελέτης.

Τα φρεάτια είναι τετραγωνικής διατομής με εσωτερικό άνοιγμα 50εκΧ50εκ. Το βάθος τους είναι 60εκ. Σε ορισμένες περιπτώσεις αυτό το βάθος μπορεί να αυξηθεί, αν απαιτηθεί ύστερα από ειδική εντολή της Υπηρεσίας επίβλεψης.

Το πάχος των τοιχωμάτων και του πυθμένα είναι 15εκ.

Τα οικοδομικά κάθε φρεατίου αποτελούνται από τα ακόλουθα κατασκευασμένα στην κάθε θέση υλικά.

α) Σκυρόδεμα C16/20.

β) Ξυλότυποι μικροκατασκευών.

γ) Επιχρίσματα τοιχωμάτων και δαπέδου πάχους 2,0 εκ. με τσιμεντοκονίαμα των 650χγρ. Και 900 χγρ.

δ) Χυτοσιδερένιο πλαίσιο και κάλυμμα.

3. ΔΙΑΤΑΞΕΙΣ ΥΔΡΟΛΗΨΙΑΣ ΜΕ ΔΙΚΛΕΙΔΑ

Τοποθετούνται υδροληψίες —32χιλιοστά με σέλλα παροχής στον αγωγό διανομής, ανάλογα με την περιοχή και τις κτιριακές εγκαταστάσεις που θα υδροδοτήσουν.

Για σωληνώσεις — 32 χιλστ. η παροχή νερού από τον αγωγό του δικτύου γίνεται όπως φαίνεται στα σχέδια, (Ταυ με τρεις μούφες και τυχόν συστολή).

Μέσα στο φρεάτιο στο άκρο του αγωγού Φ32 τοποθετείται ορειχάλκινο ρακόρ 1'1/4, που τον συνδέει με δικλείδα ορειχάλκινη συρταρωτή — 1'1/4. Από την παροχή αυτή μπορεί να ληφθεί νερό 1'1/4", ανάλογα με τη ζήτηση.

4. ΜΕΤΑΛΛΙΚΕΣ ΣΩΛΗΝΩΣΕΙΣ ΠΑΡΟΧΩΝ ΥΔΡΕΥΣΗΣ

Θα χρησιμοποιηθούν για όλες τις σωληνώσεις από την είσοδο στο φρεάτιο μέχρι τις εξόδους γαλβανισμένοι σωλήνες και εξαρτήματα επίσης γαλβανισμένα ενισχυμένου τύπου.

Τα ελάχιστα πάχη και βάρη των γαλβανισμένων σιδηροσωλήνων που παράγονται στην Ελλάδα θα είναι:

Εσωτερική διάμετρο (ίντσες)	Πάχος (χλστ)	Βάρος ανά μέτρο μήκους (χγρ)
1	3,50	2,44
1 ¹ / ₁ ''	3,75	3,40
1 ¹ / ₂ ''	4,00	4,20
2''	4,00	5,80

Ανεξάρτητα από τα παραπάνω τα πάχη και βάρη για σωλήνες μέχρι 2'' δεν θα υπολείπονται των μεγεθών κατά DIN 2440.

Τα εξαρτήματα σύνδεσης των σιδηροσωλήνων, (μούφες, ταυ, γωνίες, καμπύλες, πώματα κ.λπ.) θα είναι επίσης γαλβανισμένα και θα φέρουν ενισχυμένα χείλη (κορδονάτα). Οι χρησιμοποιούμενες γωνίες 90° (μοιρών) θα έχουν μεγάλη ακτίνα καμπυλότητας.

Όλα τα χρησιμοποιούμενα υλικά στο δίκτυο θα είναι άριστης και αναγνωρισμένης κατασκευής και ποιότητας και θα ανταποκρίνονται προς τους όρους της παρούσας ή τις ειδικές διατάξεις για υδραυλικούς κανονισμούς ή σωληνώσεις, όπως ισχύουν κατά την ημέρα διεξαγωγής της δημοπρασίας.

Οι δικλείδες (βάννες) θα είναι ορειχάλκινες συρταρωτές με έδρα και γλωτίδα ή κώνο και κατάλληλες για συναρμολόγηση σιδηροσωλήνων με κοχλίωση.

Οι σωληνώσεις θα συνδεθούν κοχλιωτές. Τα χρησιμοποιούμενα στις σωληνώσεις υλικά στεγανότητας πρέπει να έχουν την απαιτούμενη αντοχή στις φυσικές και χημικές ιδιότητες του νερού που διοχετεύεται με τις γνωστές συνθήκες πίεσης και θερμοκρασίας στις θέσεις των φρεατίων, καθώς και αντοχή στις εξωτερικές επιδράσεις του εδάφους.

Οι κοχλιώσεις θα εκτελούνται με μέγιστη προσοχή και θα εξασφαλίζεται τέλεια επαφή και στεγανότητα με την παρεμβολή καναβιού επιχρισμένου με μίνιο ή άλλα υλικά στεγανοποίησης παραδεκτά σε παρόμοιες κατασκευές.

Οι γαλβανισμένες σωληνώσεις μπορεί να κατασκευασθούν πριν από την χύση του και τη διαμόρφωση του φρεατίου ή και μετά αν αφεθούν για τον σκοπό αυτό κατάλληλες οπές διέλευσης που θα στεγανοποιηθούν αμέσως ύστερα πριν την αποπεράτωση των εργασιών

5 ΧΥΤΟΣΙΔΕΡΕΝΙΑ ΚΑΛΥΜΜΑΤΑ

Τα χυτοσιδερένια καλύμματα των μικρών φρεατίων θα κατασκευασθούν καθ' υπόδειξη της υπηρεσίας.

Το πλαίσιο που το βάρος του θα είναι τουλάχιστο 25χγρ. θα τοποθετηθεί κατά την κατασκευή του φρεατίου και θα ενσωματωθεί σε αυτό.

Το κάλυμμα που το βάρος του θα κυμαίνεται περίπου στα 50χγρ. στην μία πλευρά του θα φέρει οπή για τοποθέτηση ειδικού κλειδιού ώστε να είναι εύκολο το άνοιγμα και στην άλλη πλευρά θα φέρει οπή από την οποία θα περνά και θα στερεώνεται κατά κάποιο τρόπο αλυσίδα ασφάλειας. Η αλυσίδα αυτή θα προσδεθεί μέσα στο φρεάτιο σταθερά σε ειδική ενσωματωμένη υποδοχή, θα συγκολληθεί στο άκρο

της και θα έχει αρκετό μήκος ώστε να ανοίγει ελεύθερα το κάλυμμα ενώ ταυτόχρονα θα εξασφαλίζει το κάλυμμα από χάσιμο ή κλοπή.

Εάν ο εργοδότης επιθυμεί, ο εργολάβος είναι υποχρεωμένος με την ίδια τιμή μονάδας να χαράξει στη μέση του καλύμματος τα αρχικά της Υπηρεσίας κατασκευών π.χ. Κ.Σ. (Δ.Καβάλας). Για τον σκοπό αυτό θα γίνει πριν από την χύτευση τους συνεννόηση του εργολάβου με την Υπηρεσία επίβλεψης και τον Εργοδότη.

6. ΕΠΙΜΕΤΡΗΣΗ ΚΑΙ ΠΛΗΡΩΜΗ

Οι διατάξεις υδροληψίας για τις οικοδομές πληρώνονται με το άρθρο του τιμολογίου της μελέτης ανά τεμάχιο. Στις τιμές μονάδας του άρθρου του τιμολογίου περιέχεται η πλήρης κατασκευή του μικρού φρεατίου με το χυτοσιδερένιο του κάλυμμα, όπως έχει περιγραφεί, καθώς και όλες οι σωληνώσεις από γαλβανισμένα τεμάχια όπως φαίνονται στα σχέδια, με τους εγκιβωτισμούς και τις πλήρεις υδραυλικές εργασίες, μέχρι και των εξόδων αναμονής, (δικλείδα, ταυ, μούφα, σωλήνες, τάπες κ.λπ.).

ΤΕΧΝΙΚΗ ΠΡΟΔΙΑΓΡΑΦΗ 16 (Τ.Π. 16)

ΥΔΡΑΥΛΙΚΗΣ ΒΑΛΒΙΔΑΣ ΕΛΕΓΧΟΥ ΣΤΑΘΜΗΣ

Γενική περιγραφή

Η προδιαγραφόμενη βαλβίδα θα είναι μία υδραυλική βαλβίδα ρύθμισης της στάθμης μιας δεξαμενής. Όταν η στάθμη της δεξαμενής πέφτει κάτω από ένα συγκεκριμένο όριο η βαλβίδα θα ανοίγει ώστε να γεμίζει την δεξαμενή και όταν η στάθμη του υγρού εντός της δεξαμενής φτάσει σε ένα προκαθορισμένο μέγιστο επίπεδο η βαλβίδα θα κλείνει.

Η υδραυλική βαλβίδα θα πραγματοποιεί τη λειτουργία αυτή με υδραυλικό τρόπο μέσω της ελεγχόμενης αυξομείωσης του ανοίγματος διέλευσης του νερού στο εσωτερικό της βαλβίδας. Τη διαδικασία αυτή θα την πραγματοποιεί σύστημα αποτελούμενο από το φλοτέρ και κύκλωμα μικροσωληνίσκων σύνδεσης του πιλότου με το σώμα της βαλβίδας.

Η βαλβίδα θα πρέπει να συμμορφώνεται με τις παρακάτω προδιαγραφές:

A. ΚΥΡΙΑ ΒΑΛΒΙΔΑ

Η βασική βαλβίδα θα είναι υδραυλικά ελεγχόμενη διαφραγματικού τύπου, ευθείας ροής, με φλαντζωτά άκρα εισόδου-εξόδου ονομαστικής πίεσης λειτουργίας 16 bar. Η βαλβίδα θα αποτελείται από τρία κύρια μέρη: το σώμα, το σύστημα του διαφράγματος και το καπάκι. Το διάφραγμα θα είναι το μοναδικό κινούμενο μέρος της βαλβίδας και το οποίο θα δημιουργεί ένα στεγανό θάλαμο στο επάνω μέρος του το οποίο θα διαχωρίζει την πίεση λειτουργίας από την πίεση εξόδου.

Δεν είναι αποδεκτή η ύπαρξη πιστονιού για την λειτουργία της βαλβίδας ή του πιλότου.

Το μήκος από φλάντζα σε φλάντζα θα πρέπει να ακολουθεί τις προδιαγραφές κατά ISO 5752.

B ΣΩΜΑ ΚΥΡΙΑΣ ΒΑΛΒΙΔΑΣ

Δεν γίνεται αποδεκτή η ύπαρξη ξεχωριστών θαλάμων μεταξύ του σώματος και του καπακιού της βαλβίδας. Το σώμα και το καπάκι θα είναι κατασκευασμένα από ελατό χυτοσίδηρο GGG40 θα είναι μονοκόμματα χωρίς ραφές συγκόλλησης.

Η έδρα του διαφράγματος στο άνοιγμα διέλευσης του νερού στη βάση της βαλβίδας, το καπάκι και ο άξονας του διαφράγματος θα είναι προσθαφαιρούμενα. Όλες οι επισκευές ή τροποποιήσεις εκτός της

πλήρους αντικατάστασης της βαλβίδας θα πρέπει να γίνονται χωρίς την απομάκρυνση της βαλβίδας από το δίκτυο.

Η κύρια βαλβίδα θα μπορεί να διαθέτει άνοιγμα διέλευσης του νερού εσωτερικά μικρότερο σε σχέση με τις οπές εισόδου-εξόδου ώστε να είναι γρηγορότερος ο χρόνος αντίδρασης της βαλβίδας και καλύτερη λειτουργία σε χαμηλές διαφορικές πιέσεις.

Γ. ΚΥΚΛΩΜΑ ΠΙΛΟΤΟΥ, ΣΥΣΤΗΜΑ ΕΛΕΓΧΟΥ ΚΑΙ ΠΑΡΕΛΚΟΜΕΝΑ

Γενικά το σύστημα του πιλότου θα είναι μία 4-οδη βαλβίδα η οποία θα ανοίγει το κυρίως σώμα της βαλβίδας όταν η στάθμη του νερού εντός της δεξαμενής πλησιάζει ένα προρυθμισμένο κατώτερο επίπεδο. Όταν η δεξαμενή γεμίσει και η στάθμη της πλησιάζει ένα προρυθμισμένο ανώτερο επίπεδο ο πιλότος θα κλείσει την κύρια βαλβίδα. Ο έλεγχος του πιλότου γίνεται μέσω πλωτήρα ο οποίος θα είναι κατασκευασμένος από ανοξείδωτο χάλυβα και ο οποίος θα ολισθαίνει επί άξονα μήκους τουλάχιστο 0,5m κατασκευασμένου από ανοξείδωτο χάλυβα 316L ή 304. Το άνω και το κάτω όριο ρύθμισης γίνονται μέσω της τοποθέτησης ορίων στη ράβδο ολίσθησης εντός των οποίων κινείται ο πλωτήρας.

Η βαλβίδα θα διαθέτει βελονοειδή βάνα μιας διευθύνσεως ροής που θα επιτρέπει την ρύθμιση της ταχύτητας ανοίγματος της βαλβίδας χωρίς να επηρεάζει την ταχύτητα κλεισίματος.

Η βαλβίδα θα πρέπει να διαθέτει εξωτερικό φίλτρο του νερού ελέγχου με ενσωματωμένη τοπική στένωση {orifice} για την ομαλοποίηση της ροής του νερού ελέγχου προς τον πιλότο, κατασκευασμένο από ορείχαλκο.

Δ. ΣΥΣΤΗΜΑ ΧΑΜΗΛΩΝ ΠΑΡΟΧΩΝ

Οι βαλβίδες θα πρέπει να διαθέτουν ενσωματωμένη δυνατότητα λειτουργίας χωρίς κραδασμούς από σχεδόν μηδενικές παροχές μέχρι τη μέγιστη παροχή λειτουργίας.

Οποιαδήποτε άλλη προστιθέμενη κατασκευή που θα περιορίζει την ροή εντός της βαλβίδας δεν γίνεται αποδεκτή.

Δεν επιτρέπεται επίσης η διαχείριση των χαμηλών παροχών μέσω συστημάτων παράκαμψης (by pass).

ΥΛΙΚΑ ΚΑΤΑΣΚΕΥΗΣ

Το σώμα και το καπάκι της βασικής βαλβίδας θα είναι κατασκευασμένα από ελατό χυτοσίδηρο **GGG 40**, θα έχουν λείες επιφάνειες χωρίς εξογκώματα και θα έχουν επικαλυφθεί τόσο εσωτερικά όσο και εξωτερικά με ειδική εποξειδική πούδρα ελαχίστου πάχους 250 μικρών για την οποία θα πρέπει να προσκομισθούν πιστοποιητικά καταλληλότητας για χρήση σε εφαρμογές πόσιμου νερού.

Το διάφραγμα θα διαθέτει δίσκο υποστήριξης και ελαστικό δίσκο τα οποία σε συνδυασμό με την έδρα του διαφράγματος θα στεγανοποιούν πλήρως το άνοιγμα διέλευσης του νερού, όταν εφαρμοστεί πίεση στο άνω μέρος του διαφράγματος.

Η έδρα του διαφράγματος, ο δίσκος υποστήριξης και ο οδηγός του διαφράγματος θα είναι κατασκευασμένοι από ανοξείδωτο χάλυβα 316L ή 304. Το ελατήριο θα είναι από ανοξείδωτο χάλυβα.

Ο ελαστικός δίσκος του διαφράγματος θα είναι κατασκευασμένος από ελαστομερές EPDM ενισχυμένο με nylon, για το οποίο θα προσκομισθεί πιστοποιητικό καταλληλότητας για πόσιμο νερό.

Το καπάκι θα συγκρατείται στο σώμα της βαλβίδας μέσω κοχλιών, που έχουν βιδωθεί πάνω στο σώμα πριν την εποξεική βαφή και παξιμαδιών. Μεταξύ παξιμαδιών και σώματος θα έχουν τοποθετηθεί ροδέλες για την προστασία της εποξεικής βαφής κατά την σύσφιξη των κοχλιών. Όλα τα παραπάνω θα είναι κατασκευασμένα από ανοξείδωτο χάλυβα.

Τα εξαρτήματα σύνδεσης θα είναι από ανοξείδωτο χάλυβα 316L ή 304.

Η βελονοειδής βάνα που ρυθμίζει την ταχύτητα ανοίγματος θα είναι κατασκευασμένη από ορείχαλκο με εσωτερικό τελείωμα από ανοξείδωτο χάλυβα 316L ή 304.

Η βαλβίδα θα πρέπει να διαθέτει εξωτερικό φίλτρο του νερού οδήγησης, με ενσωματωμένη τοπική στένωση (orifice), το οποίο θα είναι κατασκευασμένο από ορείχαλκο και εσωτερικά θα έχει σήτα από ανοξείδωτο χάλυβα 316L ή 304 ονομαστικής πίεσεως λειτουργίας 16bar.

Η βαλβίδα θα έχει διοδικούς διακόπτες απομόνωσης μανόμετρου ½” –PN 16, κατασκευασμένους από επινικελωμένο ορείχαλκο και οποίοι θα διαθέτουν σύστημα εκτόνωσης της πίεσης από το μανόμετρο όταν δεν απαιτείται η οπτική ένδειξη ώστε να μην καταπονείται συνεχώς το μανόμετρο.

Η βαλβίδα θα διαθέτει πάνω στο καπάκι δείκτης θέσης προοδευτικού ανοίγματος με τάπα ασφαλείας από ανοξείδωτο χάλυβα SS316, που δεν θα μπορεί να απομακρυνθεί, και που θα επιτρέπει τον έλεγχο της θέσης λειτουργίας της βαλβίδας καθώς και τον εξαερισμό του θαλάμου ελέγχου .

ΑΠΑΙΤΗΣΕΙΣ

- Η βαλβίδα πρέπει να κατασκευάζεται σύμφωνα με την νόρμα CE/97/23 για την οποία θα πρέπει να υπάρχει σήμανση πάνω στη βαλβίδα.
- Θα πρέπει να προσκομιστεί πιστοποιητικό υγιεινής για την εποξεική βαφή της βαλβίδας.
- Θα πρέπει να προσκομιστεί πιστοποιητικό WRAS για τα ελαστομερή για χρήση σε κρύο και ζεστό νερό μέχρι 85°C.

ΤΕΧΝΙΚΗ ΠΡΟΔΙΑΓΡΑΦΗ 17 (Τ.Π. 17)

ΔΙΚΛΕΙΔΑ ΣΥΡΤΟΥ ΕΛΑΣΤΙΚΗΣ ΕΜΦΡΑΞΗΣ PN10, PN16 και PN25

1. Αντικείμενο

Η παρούσα Προδιαγραφή αφορά την προμήθεια, την μεταφορά, την εγκατάσταση, τους ελέγχους και τις δοκιμές των συρταρωτών χυτοσιδηρών δικλίδων με ωτίδες και ελαστική έμφραξη, που τοποθετούνται σε δίκτυα υπό πίεση.

2. Τυποποιητικές παραπομπές

Η παρούσα Προδιαγραφή ενσωματώνει, μέσω παραπομπών, προβλέψεις άλλων δημοσιεύσεων, χρονολογημένων ή μη. Οι παραπομπές αυτές αναφέρονται στα αντίστοιχα σημεία του κειμένου και κατάλογος των δημοσιεύσεων αυτών παρουσιάζεται στη συνέχεια. Προκειμένου περί παραπομπών σε χρονολογημένες δημοσιεύσεις, τυχόν μεταγενέστερες τροποποιήσεις ή αναθεωρήσεις αυτών θα έχουν εφαρμογή στο παρόν όταν θα ενσωματωθούν σε αυτό, με τροποποίηση ή αναθεώρησή του. Όσον αφορά τις παραπομπές σε μη χρονολογημένες δημοσιεύσεις ισχύει η τελευταία έκδοσή τους.

ΕΛΟΤ EN 19 Βιομηχανικές βαλβίδες - Σήμανση των μεταλλικών βαλβίδων.

Industrial valves – Marking of metallic valves.

ΕΛΟΤ EN 558 Βιομηχανικές βαλβίδες - Διαστάσεις τοποθέτησης μεταλλικών βαλβίδων για

	<p>χρήση σε συστήματα σωληνώσεων με φλάντζες - Βαλβίδες χαρακτηριζόμενες με PN και Κατηγορία.</p> <p>Industrial valves - Face-to-face and centre-to-face dimensions of metal valves for use in flanged pipe systems - PN and Class designated valves</p>
ΕΛΟΤ EN 681-1	<p>Ελαστομερή στεγανωτικά - Απαιτήσεις για τα υλικά στεγάνωσης συνδέσμων σωλήνων που χρησιμοποιούνται σε εφαρμογές ύδρευσης και αποχέτευσης - Μέρος 1: Βουλκανισμένο ελαστικό</p> <p>Elastomeric seals - Materials requirements for pipe joint seals used in water and drainage applications - Part 1: Vulcanized rubber</p>
ΕΛΟΤ EN 1074-1	<p>Βαλβίδες για τροφοδοσία νερού – Απαιτήσεις καταλληλότητας και σχετικές δοκιμές επαλήθευσης. Μέρος 1 : Γενικές απαιτήσεις</p> <p>Valves for water supply – fitness for purpose requirements and appropriate verification tests. Part1:General requirements.</p>
ΕΛΟΤ EN 1074-2	<p>Βαλβίδες για τροφοδοσία νερού.– Απαιτήσεις καταλληλότητας και σχετικές δοκιμές επαλήθευσης. Μέρος 2 : Βαλβίδες διακοπής.</p> <p>Valves for water supply – fitness for purpose requirements and appropriate verification tests. Part 2: Isolating valves.</p>
ΕΛΟΤ EN 1092-1	<p>Φλάντζες και οι συνδέσεις τους - Κυκλικές φλάντζες για σωλήνες, δικλείδες, ειδικά τεμάχια και εξαρτήματα χαρακτηρισμένα με PN. Μέρος 1 : Χαλύβδινες φλάντζες.</p> <p>Flanges and their joints - Circular flanges for pipes, valves, fittings and accessories PN designated - Part 1: Steel flanges.</p>
ΕΛΟΤ EN 1092-2	<p>Φλάντζες και οι συνδέσεις τους – Κυκλικές φλάντζες για σωλήνες, δικλείδες, ειδικά τεμάχια και εξαρτήματα χαρακτηρισμένα με PN. Μέρος 2 : Χυτοσιδηρές φλάντζες.</p> <p>Flanges and their joints – Circular flanges for pipes, valves, fittings and accessories PN designated - Part 2: Cast iron flanges.</p>
ΕΛΟΤ EN 1171	<p>Βιομηχανικές βαλβίδες – Χυτοσιδηρές βαλβίδες τύπου θύρας.</p> <p>Industrial valves – Cast iron gate valves.</p>
ΕΛΟΤ EN 1514-1	<p>Φλάντζες και οι συνδέσεις τους - Διαστάσεις παρεμβασμάτων για φλάντζες χαρακτηρισμένες με PN - Μέρος 1: Μη μεταλλικά επίπεδα παρεμβάσματα με ή χωρίς προσθήκες.</p>

	Flanges and their joints - Dimensions of gaskets for PN-designated flanges - Part 1: Non-metallic flat gaskets with or without inserts
ΕΛΟΤ EN 1515-1	Φλάντζες και οι συνδέσεις τους – Σύνδεση με κοχλίες – Μέρος 1 : Επιλογή σύνδεσης με κοχλίες Flanges and their joints – Bolting – Part 1 : Selection of bolting.
ΕΛΟΤ EN 1515-2	Φλάντζες και οι συνδέσεις τους - Κοχλίωση - Μέρος 2: Ταξινόμηση των υλικών κοχλίωσης για χαλύβδινες φλάντζες χαρακτηρισμένες με PN. Flanges and their joints - Bolting - Part 2: Classification of bolt materials for steel flanges, PN designated.
ΕΛΟΤ EN 1561	Χύτευση – Φαιός χυτοσίδηρος. Founding – Gray cast irons.
ΕΛΟΤ EN 1563	Τεχνολογία χυτηρίων - Χυτοσίδηρος σφαιροειδούς γραφίτη. Founding – Spheroidal graphite cast irons.
ΕΛΟΤ EN ISO 3506	Μηχανικές ιδιότητες αντιαβρωτικών στερεωτικών από ανοξείδωτο χάλυβα – Μέρη 1 έως 4.
ΕΛΟΤ EN 10088	Mechanical properties of corrosion-resistant stainless steel fasteners – (Part 1 to 4) Ανοξείδωτοι χάλυβες (Μέρος 1 έως 5) Stainless steels – (Part 1 to 5)
ΕΛΟΤ EN 10204	Μεταλλικά προϊόντα – Τύποι εγγράφων επιθεώρησης. Metallic products – Types of inspection documents
ΕΛΟΤ EN 12164	Χαλκός και κράματα χαλκού - Ράβδοι για μηχανουργικές χρήσεις. Copper and copper alloys - Rod for free machining purposes
ΕΛΟΤ EN 12266-1	Βιομηχανικές βαλβίδες - Δοκιμές μεταλλικών βαλβίδων - Μέρος 1: Δοκιμές πίεσης, διαδικασίες δοκιμής και κριτήρια αποδοχής - Υποχρεωτικές απαιτήσεις. Industrial valves -Testing of metallic valves - Part 1: Pressure tests, test procedures and acceptance criteria - Mandatory requirements.

ΕΛΟΤ EN 12266-2	<p>Βιομηχανικές βαλβίδες - Δοκιμές μεταλλικών βαλβίδων - Μέρος 2: Δοκιμές, διαδικασίες δοκιμών και κριτήρια αποδοχής - Συμπληρωματικές απαιτήσεις.</p> <p>Industrial valves -Testing of metallic valves - Part 2: Tests, test procedures and acceptance criteria - Supplementary requirements</p>
ΕΛΟΤ EN 14901	<p>Σωλήνες από ελατό χυτοσίδηρο, ειδικά τεμάχια και εξαρτήματα. – Εποξειδική επικάλυψη (βαρέως τύπου) των ειδικών τεμαχίων και εξαρτημάτων από ελατό χυτοσίδηρο – Απαιτήσεις και μέθοδοι δοκιμών.</p> <p>Ductile iron pipes, fittings and accessories. - Epoxy coating (heavy duty) of ductile iron fittings and accessories. - Requirements and test methods.</p>
ΕΛΟΤ EN ISO 9001	<p>Συστήματα διαχείρισης της ποιότητας - Απαιτήσεις.</p> <p>Quality management systems - Requirements.</p>

3. Όροι και ορισμοί

Στην παρούσα προδιαγραφή δεν χρησιμοποιούνται ιδιαίτεροι όροι και ορισμοί.

4. Απαιτήσεις

4.1. Χαρακτηριστικά κατασκευής

Οι δικλείδες θα είναι τύπου μη ανυψούμενου βάκτρου, με ελαστική έμφραξη και φλάντζες.

Οι δικλείδες θα είναι κατασκευασμένες σύμφωνα με τα πρότυπα ΕΛΟΤ EN 1074-1, ΕΛΟΤ EN 1074-2 και ΕΛΟΤ EN 1171 και θα προέρχονται από βιομηχανικές μονάδες, που εφαρμόζουν παραγωγική διαδικασία πιστοποιημένη κατά ΕΛΟΤ EN ISO 9001 ή ισοδύναμο.

Η ονομαστική πίεση των δικλείδων θα είναι PN10, PN16 ή PN25 σύμφωνα με την μελέτη.

Η κατασκευή των δικλείδων θα είναι τέτοια ώστε να εξασφαλίζεται απόλυτη στεγανότητα κατά το κλείσιμο και προς τις δύο πλευρές (ανάντη και κατάντη), μακρόχρονη και ομαλή λειτουργία καθώς και ελαχιστοποίηση των απαιτήσεων συντήρησής τους.

Το μήκος των δικλείδων θα είναι σύμφωνο με το πρότυπο ΕΛΟΤ EN 558, σειρά 14 για δικλείδες PN10 και PN16 ή/και σειρά 15 για δικλείδες PN10, PN16 και PN25.

Η σύνδεση του σώματος των δικλείδων με τη σωλήνωση, καθώς και η σύνδεση σώματος και καλύμματος των δικλείδων θα γίνεται με φλάντζες σύμφωνα με τα πρότυπα ΕΛΟΤ EN 1092-1 και 1092-2 και την ονομαστική πίεση λειτουργίας τους. Οι κοχλίες και τα περικόχλια θα είναι σύμφωνα με τα πρότυπα ΕΛΟΤ EN 1515-1 και ΕΛΟΤ EN 1515-2.

Ειδικά οι δικλείδες διατομής μεγαλύτερης ή ίσης από DN 500 mm θα διαθέτουν βαλβίδα παράκαμψης διατομής τουλάχιστον DN 40 mm, με την οποία θα διασφαλίζεται το ασφαλές άνοιγμα και κλείσιμο της σωλήνωσης που είναι τοποθετημένη η κύρια δικλείδα.

Όλα τα χυτά μέρη των δικλίδων θα είναι επιμελώς χυτευμένα και δεν θα παρουσιάζουν ρωγμές, σπηλαιώσεις, φυσαλίδες, ασυνέχειες, διογκώσεις, παραμορφώσεις ή άλλα ελαττώματα. Δεν επιτρέπεται η οποιαδήποτε εκ των υστέρων πλήρωση κοιλοτήτων, οφειλόμενων σε ελαττωματική χύτευση, με επιπρόσθετα υλικά.

Η κατασκευή των δικλίδων θα είναι τέτοια, ώστε σε περίπτωση επισκευής, να είναι δυνατή η αντικατάσταση του άνω τμήματός τους, σύρτη, βάκτρου κ.λπ., χωρίς να απαιτείται η αποσύνδεση του κυρίως σώματος της από τη σωλήνωση. Επίσης, σε κάθε περίπτωση θα είναι δυνατή η αποσυναρμολόγηση της δικλίδας, χωρίς την καταστροφή κανενός από τα επί μέρους τμήματά της.

Ο σύρτης θα είναι αδιαίρετος και θα φέρει επίστρωμα στερεωμένο κατά τρόπο ασφαλή και με διαμόρφωση που θα εξασφαλίζει πλήρη στεγανότητα. Για την μείωση των τριβών και την ασφαλή οδήγηση του σύρτη, στο εσωτερικό του σώματος της δικλίδας θα υπάρχουν πλευρικοί οδηγοί πάνω στους οποίους θα ολισθαίνει ο σύρτης.

Όταν οι δικλίδες είναι ανοικτές θα ελευθερώνουν πλήρως την διατομή που αντιστοιχεί στην ονομαστική τους διάμετρο και θα έχουν εσωτερικά στο κάτω μέρος κατάλληλη διαμόρφωση, απαλλαγμένη από εγκοπές κ.λπ., ώστε να αποτρέπεται ενδεχόμενη επικάθηση φερτών υλών που θα καθιστούν προβληματική την στεγανότητα κατά το κλείσιμο της δικλίδας.

Ο χειρισμός των δικλίδων θα γίνεται είτε με τιμόνι στερεωμένο στο άκρο του βάκτρου, είτε με κλειδί χειρισμού, είτε ηλεκτροκίνητα σύμφωνα με όσα προβλέπονται στην μελέτη. Σε περίπτωση που προβλέπεται χειρισμός με κλειδί οι δικλίδες θα έχουν στο επάνω άκρο του βάκτρου κεφαλή σχήματος κόλουρου πυραμίδας, με κατάλληλες διαστάσεις προσαρμοσμένη και στερεωμένη με ασφαλιστικό κοχλία στο άκρο του βάκτρου.

Η δικλίδα θα κλείνει όταν το βάκτρο περιστρέφεται δεξιόστροφα. Η στεγανοποίηση του βάκτρου θα επιτυγχάνεται με τουλάχιστον τρεις -αντικαταστάσιμους υπό λειτουργία- ελαστικούς δακτυλίους (O-rings), υψηλής αντοχής σε διάβρωση σύμφωνα με το πρότυπο ΕΛΟΤ EN 681-1 και τα χαρακτηριστικά του υγρού μεταφοράς (νερό πόσιμο ή μη, λύματα), κατάλληλους για στεγανότητα σε θερμοκρασίες μέχρι 60°C. Δεν θα απαιτείται σύσφιξη για την επίτευξη στεγανοποίησης. Η κατασκευή του βάκτρου θα εξασφαλίζει απόλυτα λεία επιφάνεια επαφής βάκτρου και διάταξης στεγάνωσης. Η αντικατάσταση του βάκτρου και της διάταξης στεγάνωσης θα γίνεται χωρίς να απαιτείται η αποσυναρμολόγηση του κυρίως καλύμματος (καμπάνα) από το σώμα της δικλίδας.

Θα υπάρχει διάταξη στερέωσης του περικοχλίου στο σύρτη, ώστε μετά την αφαίρεση του βάκτρου το περικόχλιο να παραμένει στην θέση του και τα διάκενα μεταξύ σύρτη και περικοχλίου να είναι τα ελάχιστα δυνατά. Επίσης θα υπάρχει πρόβλεψη κατάλληλης εξωτερικής διαμόρφωσης του καλύμματος (καμπάνας) για την τοποθέτηση οδηγού προστατευτικού σωλήνα (protection tube), εφόσον αυτό απαιτείται από την μελέτη.

Το σώμα κάθε δικλίδας θα έχει υποχρεωτικά ενδείξεις σύμφωνα με το πρότυπο ΕΛΟΤ EN 19 για την ονομαστική διάμετρο (DN), την ονομαστική πίεση (PN), ένδειξη για το υλικό του σώματος, σήμα ή επωνυμία του κατασκευαστή. Επίσης σε πρόσθετη κατάλληλη μεταλλική πινακίδα, σταθερά στερεωμένη στο σώμα της δικλίδας θα αναγράφεται υποχρεωτικά ο αριθμός παραγωγής, το έτος κατασκευής και ο αριθμός παραγγελίας.

4.2. Υλικά κατασκευής

Όλα τα υλικά κατασκευής των δικλίδων θα είναι άριστης ποιότητας και θα παρουσιάζουν αντοχή σε φθορά και διάβρωση, ανάλογα με το περιβάλλον, τις συνθήκες λειτουργίας τους και τα χαρακτηριστικά του υγρού (νερό πόσιμο ή μη, λύματα).

Το σώμα, το κάλυμμα και ο σύρτης των δικλίδων θα είναι κατασκευασμένα από φαιό χυτοσίδηρο ποιότητας τουλάχιστον EN-GJL-250, σύμφωνα με το πρότυπο ΕΛΟΤ EN 1561 ή από ελατό χυτοσίδηρο σφαιροειδούς γραφίτη ποιότητας τουλάχιστον EN-GJS-400-15, σύμφωνα με το πρότυπο ΕΛΟΤ EN 1563. Κάθε πρόσμιξη υλικών με κατώτερη ποιότητα αποκλείεται, έτσι ώστε το κράμα να είναι ανθεκτικό, συμπαγές και ομοιογενές.

Ο σύρτης θα είναι πλήρως επικαλυμμένος με συνθετικό ελαστικό υψηλής αντοχής (EPDM ή NBR), σύμφωνα με το πρότυπο ΕΛΟΤ EN 681-1, ώστε να επιτυγχάνεται ελαστική έμφραξη (Resilient sealing).

Το βάκτρο θα είναι κατασκευασμένο από ανοξείδωτο χάλυβα με ελάχιστη περιεκτικότητα σε χρώμιο 13,0% σύμφωνα με τη σειρά ΕΛΟΤ EN 10088. Το περικόχλιο του βάκτρου (stem nut) θα είναι κατασκευασμένο από κράμα χαλκού υψηλής αντοχής (π.χ. CuZn39Pb3 κατά ΕΛΟΤ EN 12164) ή από ανοξείδωτο χάλυβα.

Το ελαστικό παρέμβυσμα μεταξύ σώματος και καλύμματος δικλίδας θα είναι κατασκευασμένο από συνθετικό ελαστικό EPDM σύμφωνα με το πρότυπο ΕΛΟΤ EN 681-1.

Οι κοχλίες, τα περικόχλια και οι ροδέλες, που θα χρησιμοποιηθούν σε οποιοδήποτε μέρος της δικλίδας θα είναι κατασκευασμένα από ανοξείδωτο χάλυβα ποιότητας τουλάχιστον A2 σύμφωνα με τα σειρά ΕΛΟΤ ISO 3506.

Οι δικλίδες θα βαφτούν εσωτερικά και εξωτερικά με εποξειδική βαφή υψηλής αντοχής σε διάβρωση, σύμφωνα με το πρότυπο ΕΛΟΤ EN 14901. Το συνολικό πάχος βαφής θα είναι τουλάχιστον 250 μμ.

Οι ιδιότητες και τα χαρακτηριστικά των δικλίδων θα βεβαιώνονται από κατάλληλο φορέα/εργαστήριο σύμφωνα με την ισχύουσα νομοθεσία (Νόμος 4412/2016, «Δημόσιες Συμβάσεις Έργων, Προμηθειών και Υπηρεσιών (προσαρμογή στις Οδηγίες 2014/24/ΕΕ και 2014/25/ΕΕ)». Ενδεικτικά: Άρθρο 56, Άρθρο 158, Άρθρο 159), από όπου θα προκύπτει η συμμόρφωση τους προς τα σχετικά πρότυπα.

Επιπλέον θα ισχύουν τα κάτωθι:

Το σώμα και το κάλυμμα της δικλίδας, θα βαφούν εσωτερικά και εξωτερικά για αντιδιαβρωτική προστασία με 250 μμ εποξειδική βαφή υψηλής αντοχής σε διάβρωση (fusion bonded epoxy), που συμμορφώνεται με το πρότυπο DIN 30677-2, EN 14901 καθώς και με το GSK.

Η απόχρωση θα είναι χρώματος μπλε 5017 RAL.

Κανένα μεταλλικό μέρος δεν μπορεί να είναι σε επαφή με το υγρό ή το περιβάλλον αν δεν είναι βαμμένο.

Η προετοιμασία της επιφάνειας, το υλικό της βαφής, η διαδικασία εφαρμογής και το τελικό αποτέλεσμα θα υπόκεινται σε ποιοτικό έλεγχο και τεκμηρίωση από τον κατασκευαστή των δικλίδων, εγκεκριμένη από την GSK και επιθεωρούμενη τακτικά από διαπιστευμένο οργανισμό στο εργοστάσιο κατασκευής.

Ο κατασκευαστής υποχρεούται να παραδώσει πιστοποιητικό για την καταλληλότητα της βαφής

για πόσιμο νερό. Το πιστοποιητικό καταλληλότητας/ελέγχου πρέπει να έχει εκδοθεί από αναγνωρισμένο Φορέα Πιστοποίησης της Ε.Ε. (ενδεικτικά DVGW-TZW Γερμανίας, KIWA Ολλανδίας, WRC-NSF Μεγάλης Βρετανίας, Ινστιτούτο Pasteur Γαλλίας κ.α.)

Εφόσον οι δικλείδες προορίζονται για πόσιμο νερό πρέπει να συνοδεύονται απαραίτητα από πιστοποιητικό καταλληλότητας για πόσιμο νερό που να έχει εκδοθεί από ανεξάρτητο πιστοποιημένο φορέα.

- Πιστοποιητικό συμμόρφωσης σύμφωνα με το πρότυπο EN1074 ενός εκ των παρακάτω αναγνωρισμένων Ευρωπαϊκών φορέων DVGW-KIWA-ÖVGW.
 - Πιστοποιητικό καταλληλότητας για πόσιμο νερό της δικλείδας ως σύνολο ενός εκ των παρακάτω αναγνωρισμένων Ευρωπαϊκών φορέων KIWA-WRAS-EUROFINS.
 - Πιστοποιητικό ελαστικού μη ανάπτυξης επιβλαβών βακτηριδίων DVGW W270.
 - Πιστοποιητικό GSK για την επιφανειακή προστασία και κατάλληλη σήμανση RAL.
- Πιστοποιητικό ελέγχου 2.2 κατά EN10204.

5. Μέθοδος τοποθέτησης

5.1. Μεταφορά και απόθεση δικλείδων

Η μεταφορά, διακίνηση και η αποθήκευση των δικλείδων θα γίνεται με ιδιαίτερη προσοχή για την αποφυγή φθορών. Οι δικλείδες θα μεταφέρονται σε κατάλληλη συσκευασία, ανάλογα με το μέγεθος τους. Τα άκρα τους θα είναι πωματισμένα και ο σύρτης τους σε θέση ελαφρά ανοικτή. Οι δικλείδες απαγορεύεται να σέρνονται και να φορτώνονται - ξεφορτώνονται με ρήψη ή/και ανατροπή.

Για την φορτοεκφόρτωση και εγκατάσταση των δικλείδων θα χρησιμοποιούνται κατάλληλα ανυψωτικά μηχανήματα (όπου απαιτούνται λόγω του μεγέθους τους) με ιμάντες από συνθετικό υλικό, ώστε να αποφεύγεται ο τραυματισμός των δικλείδων από τη χρήση αλυσίδων, συρματόσχοινων, κλπ.

Οι δικλείδες θα αποθηκεύονται σε στεγασμένους χώρους με την εργοστασιακή συσκευασία τους, κατά τρόπο ώστε να αποφεύγονται τυχόν ζημιές και σύμφωνα με τις οδηγίες του κατασκευαστή τους (τρόπος έδρασης, κ.λπ.).

Οι δικλείδες και τα εξαρτήματά τους θα επιθεωρούνται τόσο κατά την παράδοση τους όσο και αμέσως πριν την εγκατάστασή τους, ώστε να διασφαλίζεται ότι δεν έχουν υποστεί φθορές. Δικλείδες που παρουσιάζουν φθορές, λόγω των συνθηκών μεταφοράς ή/και αποθήκευσης τους δεν θα χρησιμοποιηθούν στο έργο και θα απομακρύνονται με δαπάνες του Αναδόχου.

5.2. Τοποθέτηση - Σύνδεση δικλείδων

Οι δικλείδες θα τοποθετούνται σύμφωνα με τις οδηγίες του κατασκευαστή τους και την μελέτη του έργου. Η σύνδεση των ωτίδων (δικλείδας – σωλήνωσης) θα γίνεται με χαλύβδινους, γαλβανισμένους εν θερμώ κοχλίες, το σπείρωμα των οποίων θα ακολουθεί το διεθνές σύστημα. Οι κεφαλές και τα περικόχλια θα είναι εξαγωνικά.

Η στεγάνωση της σύνδεσης θα επιτυγχάνεται με παρεμβάσματα μεταξύ των φλαντζών, σύμφωνα με το πρότυπο ΕΛΟΤ EN 1514-1.

Πριν από την εγκατάσταση των δικλίδων οι σωλήνες θα καθαρίζονται επιμελώς, ώστε να απομακρύνονται ξένα σώματα που έχουν τυχόν εισχωρήσει σ' αυτούς και μπορούν να εμποδίσουν την λειτουργία των δικλίδων.

Για την σύνδεση τα τεμάχια θα ευθυγραμμίζονται και θα τοποθετούνται έτσι ώστε οι σπές των ωτίδων να βρίσκονται ακριβώς η μία απέναντι στην άλλη και να μένει μικρό κενό για να μπει το παρέμβασμα. Οι κοχλίες θα σφίγγονται βαθμιαία με διαδοχική κοχλίωση των αντιδιαμετρικών μπουλονιών.

6. Κριτήρια αποδοχής

Για την αποδοχή των προτεινόμενων δικλίδων και εξαρτημάτων τους προς ενσωμάτωση στο έργο ο Ανάδοχος θα υποβάλει στην Υπηρεσία προς έγκριση φάκελο με τα ακόλουθα στοιχεία:

- Παρουσίαση του εργοστασίου παραγωγής των δικλίδων, όπου θα αναφέρονται με σαφήνεια τα στοιχεία και ο τόπος εγκατάστασης του εργοστασίου, πρωτότυπο τεχνικό φυλλάδιο και ακριβής μετάφρασή του στην Ελληνική γλώσσα,
- Πλήρη τεχνική περιγραφή των δικλίδων και των εξαρτημάτων τους (υλικά κατασκευής, κ.λπ.),
- Κατασκευαστικό σχέδιο με διαστάσεις,
- Διάγραμμα απώλειας φορτίου σε συνάρτηση με την διερχόμενη παροχή ή πίνακα με αναλυτικές τιμές για τους συντελεστές απωλειών "Z" για κάθε διάμετρο δικλείδας που ενσωματώνεται στο έργο,
- Αριθμό στροφών για το πλήρες άνοιγμα της δικλείδας κάθε κατηγορίας,
- Πλήρεις οδηγίες αποθήκευσης / εγκατάστασης / σύνδεσης και περιοδικής συντήρησης.
- Πιστοποιητικά, εγκρίσεις και εκθέσεις δοκιμών σύμφωνα με τις ισχύουσες διατάξεις, από τα οποία θα προκύπτει η καταλληλότητα των προσφερόμενων προϊόντων για χρήση σε δίκτυα πόσιμου ή μη ύδατος, λυμάτων, κ.λπ. ανάλογα με τις απαιτήσεις της μελέτης.
- Πιστοποιητικά δοκιμών σύμφωνα με τις ισχύουσες διατάξεις, από τα οποία θα προκύπτει η συμμόρφωση των υλικών προς τις απαιτήσεις των ισχυόντων προτύπων. Τα χρησιμοποιούμενα ελαστικά παρεμβύσματα μεταξύ σώματος και καλύμματος δικλείδας και η επικάλυψη των συρτών θα συνοδεύονται από δήλωση επιδόσεων που καταρτίζει ο κατασκευαστής στην ελληνική γλώσσα σύμφωνα με τον κατ' εξουσιοδότηση κανονισμό (ΕΕ) 574/2014 (ΟJ EEL159/41/28.05.2014) και θα φέρουν σήμανση CE σύμφωνα με το άρθρο 9 του κανονισμού (ΕΕ) 305/2011,
- Εγγύηση καλής λειτουργίας για δύο (2) χρόνια και από το εργοστάσιο κατασκευής και από τον προμηθευτή,
- Βεβαίωση παροχής ανταλλακτικών και τεχνικής υποστήριξης για τουλάχιστον πέντε (5) χρόνια από το εργοστάσιο κατασκευής,
- Έγγραφα ελέγχου σύμφωνα με το πρότυπο ΕΛΟΤ EN 10204.

Οι δικλίδες θα δοκιμαστούν στα εργοστάσια κατασκευής τους σε υδραυλική πίεση, σύμφωνα με τις απαιτήσεις των προτύπων ΕΛΟΤ EN 1074-1 & 2 και ΕΛΟΤ EN 12266-1 & 2. Η πίεση δοκιμής για έλεγχο του σώματος της δικλείδας θα είναι 1,5 φορές μεγαλύτερη της μέγιστης επιτρεπόμενης πίεσης λειτουργίας. Η πίεση δοκιμής για έλεγχο στεγανότητας (Seal test) θα είναι 1,1 φορές μεγαλύτερη της

μέγιστης επιτρεπόμενης πίεσης λειτουργίας. Κατά τη διάρκεια της δοκιμής δε θα πρέπει να εμφανισθεί καμία ορατή διαρροή. Η δοκιμή θα γίνεται και κατά τις δύο φορές (διευθύνσεις) λειτουργίας. Τέλος οι δικλίδες θα ελέγχονται και κατά την δοκιμή του δικτύου που ενσωματώνονται.

7. Τρόπος επιμέτρησης

Η επιμέτρηση των δικλίδων θα γίνει σε τεμάχια πλήρως εγκατεστημένων δικλίδων και ανάλογα με την ονομαστική διάμετρο (DN) και την ονομαστική πίεση (PN) τους.

Η αποζημίωση του Αναδόχου περιλαμβάνει την παροχή του απαιτούμενου εργατοτεχνικού προσωπικού, μηχανημάτων, υλικών, μικροϋλικών, εφοδίων, εργαλείων, εγκαταστάσεων, εξασφάλιση και κατανάλωση ενέργειας και γενικότερα παροχής, οποιασδήποτε απαιτούμενης εργασίας και εξοπλισμού επιτόπου των έργων, της προμήθειας, μεταφοράς, μετακίνησης, αποθήκευσης, φορτοεκφόρτωσης και σταλίας όλων των υλικών επιτόπου των έργων, καθώς και την εκτέλεση όλων των απαιτούμενων δοκιμών, ελέγχων, τυχόν αντικαταστάσεων ή/και επιδιορθώσεων, κλπ. για την σύμφωνα με την παρούσα προδιαγραφή πλήρη και έντεχνη εκτέλεση της ανωτέρω εργασίας.

8. Όροι υγείας, ασφάλειας και προστασίας του περιβάλλοντος

8.1. Γενικά

Κατά την εκτέλεση των εργασιών θα τηρούνται οι κείμενες διατάξεις περί Μέτρων Ασφαλείας και Υγείας Εργαζομένων, οι δε εργαζόμενοι θα είναι εφοδιασμένοι με τα κατά περίπτωση απαιτούμενα Μέσα Ατομικής Προστασίας (ΜΑΠ).

Θα τηρούνται επίσης αυστηρά τα καθοριζόμενα στα εγκεκριμένα ΣΑΥ/ΦΑΥ του Έργου, σύμφωνα με τις Υπουργικές Αποφάσεις ΓΓΔΕ/ΔΙΠΑΔ/οικ/889 (ΦΕΚ/16 Β'/14-01-2003) και ΓΓΔΕ/ΔΙΠΑΔ/οικ/177 (ΦΕΚ/266 Β'/14-01-2001).

Οι αναφορές εξειδικευμένων απαιτήσεων ανά συγκεκριμένη εργασία είναι ενδεικτικές.

8.2. Μέτρα υγείας – ασφάλειας

8.2.1. Πηγές κινδύνου κατά την εκτέλεση των εργασιών

- Διακίνηση αντικειμένων μεσαίου βάρους.
- Διακίνηση αντικειμένων υπό συνθήκες στενότητας χώρου.

Ο χειρισμός του εξοπλισμού και των εργαλείων θα γίνεται μόνον από εξουσιοδοτημένα άτομα. Κανένα άτομο χωρίς την επαρκή καθοδήγηση και εκπαίδευση και χωρίς πιστοποίηση της ικανότητάς του να χειρίζεται ασφαλώς τον εξοπλισμό ή τα εργαλεία δεν θα εξουσιοδοτείται προς τούτο.

8.2.2. Μέτρα υγείας - ασφάλειας

Εφαρμόζεται η οδηγία 92/57/ΕΕ, που αναφέρεται στις "Ελάχιστες Απαιτήσεις Υγείας και Ασφάλειας Προσωρινών και Κινητών Εργοταξίων" και ενσωματώθηκε στην Ελληνική Νομοθεσία με το Π.Δ

305/96 καθώς επίσης και η λουπή Ελληνική Νομοθεσία στα θέματα υγείας και ασφάλειας (Π.Δ. 17/96 , Π.Δ. 159/99 κ.λπ.).

Υποχρεωτική επίσης είναι η χρήση μέσων ατομικής προστασίας (ΜΑΠ) κατά την εκτέλεση των εργασιών. Οι ελάχιστες απαιτήσεις είναι οι εξής:

Πίνακας 1 - ΜΑΠ

Κράνος προστασίας από κρούσεις, προσκρούσεις και επαφή με στοιχεία υπό τάση	ΕΛΟΤ EN 397	Βιομηχανικά κράνη ασφαλείας	Industrial safety helmets
Γάντια προστασίας έναντι Μηχανικών κινδύνων	ΕΛΟΤ EN 388	Γάντια προστασίας έναντι Μηχανικών κινδύνων	Protective gloves against mechanical risks
Υποδήματα τύπου ασφαλείας	ΕΛΟΤ EN ISO 20345	Μέσα ατομικής προστασίας Υποδήματα τύπου ασφαλείας	Personal protective equipment - Safety footwear

ΤΕΧΝΙΚΗ ΠΡΟΔΙΑΓΡΑΦΗ 18 (Τ.Π. 18)

ΒΑΛΒΙΔΕΣ ΕΙΣΑΓΩΓΗΣ - ΕΞΑΓΩΓΗΣ ΑΕΡΑ ΔΙΠΛΗΣ ΕΝΕΡΓΕΙΑΣ

1. Αντικείμενο

Η παρούσα Προδιαγραφή αφορά στην προμήθεια, μεταφορά και εγκατάσταση των συσκευών εισαγωγής - εξαγωγής αέρα διπλής ενέργειας σε δίκτυα σωληνώσεων υπό πίεση.

2. Τυποποιητικές παραπομπές

Η παρούσα Προδιαγραφή ενσωματώνει, μέσω παραπομπών, προβλέψεις άλλων δημοσιεύσεων, χρονολογημένων ή μη. Οι παραπομπές αυτές αναφέρονται στα αντίστοιχα σημεία του κειμένου και κατάλογος των δημοσιεύσεων αυτών παρουσιάζεται στη συνέχεια. Προκειμένου περί παραπομπών σε χρονολογημένες δημοσιεύσεις, τυχόν μεταγενέστερες τροποποιήσεις ή αναθεωρήσεις αυτών θα έχουν εφαρμογή στο παρόν όταν θα ενσωματωθούν σε αυτό, με τροποποίηση ή αναθεώρησή του. Όσον αφορά τις παραπομπές σε μη χρονολογημένες δημοσιεύσεις ισχύει η τελευταία έκδοσή τους.

ΕΛΟΤ EN 19 E2	Βιομηχανικές βαλβίδες - Σήμανση των μεταλλικών βαλβίδων. Industrial valves - Marking of metallic valves.
ΕΛΟΤ EN 1074.01	Βαλβίδες για τροφοδοσία νερού – Απαιτήσεις καταλληλότητας και σχετικές δοκιμές επαλήθευσης. Μέρος 1 : Γενικές απαιτήσεις Valves for water supply – fitness for purpose requirements and appropriate verification tests. Part 1: General requirements.
ΕΛΟΤ EN 1074.04	Βαλβίδες παροχής νερού. – Απαιτήσεις καταλληλότητας και σχετικές δοκιμές επαλήθευσης. Μέρος 4 : Αεροβαλβίδες Valves for water supply – Fitness for purpose requirements and appropriate verification tests. Part 4 : Airvalves.
ΕΛΟΤ EN 1092.02	Φλάντζες και οι συνδέσεις τους – Κυκλικές φλάντζες για σωλήνες, δικλείδες, ειδικά τεμάχια και εξαρτήματα χαρακτηρισμένα με PN. Μέρος 2 : Χυτοσιδηρές φλάντζες. Flanges and their joints – Circular flanges for pipes, valves, fittings and accessories PN designated - Part 2: Cast iron flanges
ΕΛΟΤ EN 12266-1 E2	Βιομηχανικές βαλβίδες - Δοκιμές μεταλλικών βαλβίδων - Μέρος 1: Δοκιμές πίεσης, διαδικασίες δοκιμής και κριτήρια αποδοχής - Υποχρεωτικές απαιτήσεις. Industrial valves -Testing of metallic valves - Part 1: Pressure tests, test procedures and acceptance criteria - Mandatory requirements.

ΕΛΟΤ EN 14901 E2	Σωλήνες από ελατό χυτοσίδηρο, ειδικά τεμάχια και εξαρτήματα. – Εποξειδική επικάλυψη (βαρέως τύπου) των ειδικών τεμαχίων και εξαρτημάτων από ελατό χυτοσίδηρο – Απαιτήσεις και μέθοδοι δοκιμών. Ductile iron pipes, fittings and accessories. - Epoxy coating (heavy duty) of ductile iron fittings and accessories. - Requirements and test methods.
ΕΛΟΤ EN 1563 E2	Τεχνολογία χυτηρίων - Χυτοσίδηρος σφαιροειδούς γραφίτη. Founding – Spheroidal graphite cast irons
ΕΛΟΤ ISO 5208	Βιομηχανικές βαλβίδες – Δοκιμές πίεσης μεταλλικών βαλβίδων. Industrial valves – Pressure testing of metallic valves
ΕΛΟΤ EN ISO 9001 E4	Συστήματα διαχείρισης της ποιότητας – Απαιτήσεις. Quality management systems – Requirements (ISO 9001:2015).

3. Όροι και ορισμοί

Στην παρούσα προδιαγραφή δεν χρησιμοποιούνται ιδιαίτεροι όροι και ορισμοί.

4. Απαιτήσεις

4.1. Λειτουργικές απαιτήσεις

Οι βαλβίδες εισαγωγής - εξαγωγής αέρα πρέπει να εξασφαλίζουν τις ακόλουθες λειτουργίες:

- α. Κατά την πλήρωση του αγωγού την αυτόματη απαγωγή του εκδιωκόμενου αέρα.
- β. Κατά την διάρκεια της κανονικής λειτουργίας του αγωγού την αυτόματη συνεχή απαγωγή του διαλυμένου μέσα στη μάζα του νερού αέρα που ελευθερώνεται.
- γ. Κατά την εκκένωση του αγωγού ή σε περίπτωση υδραυλικού πλήγματος κατά την φάση της υποπίεσης την άμεση εισαγωγή αέρα προς αποκατάσταση ατμοσφαιρικής πίεσης μέσα στον αγωγό.

Οι ανωτέρω λειτουργίες των βαλβίδων εισαγωγής-εξαγωγής αέρα πρέπει να εκτελούνται ομαλά, χωρίς την δημιουργία δευτερογενών πληγμάτων κατά το κλείσιμο των βαλβίδων και η κατασκευή τους θα είναι τέτοια, ώστε να εξασφαλίζουν πλήρη στεγανότητα, όταν δεν είναι ανοικτές για την απομάκρυνση του αέρα.

4.2. Χαρακτηριστικά κατασκευής

Οι βαλβίδες πρέπει να είναι κατασκευασμένες από εργοστάσιο που διαθέτει πιστοποίηση ISO 9001, να συνοδεύονται από πιστοποιητικό συμμόρφωσης από αναγνωρισμένο φορέα πιστοποίησης και να φέρουν σήμανση CE σύμφωνα με την οδηγία 93/465/EE.

Η κατασκευή των βαλβίδων θα είναι σύμφωνη με τα πρότυπα ΕΛΟΤ EN 1074.01 και ΕΛΟΤ EN 1074.04.

Η ονομαστική πίεση των βαλβίδων θα είναι PN10, PN16 ή PN25 σύμφωνα με την εγκεκριμένη

μελέτη και οπωσδήποτε επαρκής για να υποστούν απρόσκοπτα την πίεση δοκιμής του αγωγού.

Οι βαλβίδες θα είναι είτε τύπου διπλού θαλάμου με δύο ακροφύσια και δύο πλωτήρες, είτε τύπου μονού θαλάμου με ένα κοινό ακροφύσιο και δύο πλωτήρες. Ανεξάρτητα από τον τύπο τους οι βαλβίδες πρέπει να εξασφαλίζουν και τις τρεις λειτουργίες που αναγράφονται στην παράγραφο 4. και να έχουν σταθερή και γνωστή σχέση μεταξύ της εσωτερικής πίεσης του αγωγού και της παροχής του εξερχόμενου αέρα που να απεικονίζεται σε χαρακτηριστική καμπύλη απόδοσης.

Οι βαλβίδες δεν θα έχουν άλλα κινητά μέρη εκτός από τους πλωτήρες, η ομαλή και απρόσκοπτη κίνηση των οποίων πρέπει να είναι απόλυτα εξασφαλισμένη.

Το σώμα των βαλβίδων θα φέρει φλάντζα σύμφωνα με το πρότυπο ΕΛΟΤ EN 1092.02 για τη σύνδεση προς τον αγωγό.

Το σώμα κάθε βαλβίδας θα έχει υποχρεωτικά ενδείξεις σύμφωνα με το πρότυπο ΕΛΟΤ EN 19 Ε2 για την ονομαστική διάμετρο (DN), την ονομαστική πίεση (PN), ένδειξη για το υλικό του σώματος, σήμα ή επωνυμία του κατασκευαστή. Σε πρόσθετη κατάλληλη μεταλλική πινακίδα, σταθερά στερεωμένη στο σώμα της δικλείδας θα αναγράφεται υποχρεωτικά ο αριθμός παραγωγής και ο αριθμός παραγγελίας.

4.3. Υλικά κατασκευής

Το σώμα της βαλβίδας και το κάλυμμα των πλωτήρων θα είναι από χυτοσίδηρο σφαιροειδούς γραφίτη τουλάχιστον EN-JS1030 (EN-GJS-400-15) σύμφωνα με το πρότυπο ΕΛΟΤ EN 1563 Ε2.

Οι πλωτήρες θα είναι από ειδικό συνθετικό πολυμερισμένο υλικό μεγάλης αντοχής ή από ανοξείδωτο χάλυβα.

Η στεγανότητα μεταξύ σώματος βαλβίδας και καλύμματος πλωτήρων θα επιτυγχάνεται με δακτύλιο O-ring από EPDM ή NBR.

Οι βαλβίδες θα βαφούν εσωτερικά και εξωτερικά με εποξειδική βαφή υψηλής αντοχής σε διάβρωση συνολικού πάχους τουλάχιστον 200 μm σύμφωνα με το πρότυπο ΕΛΟΤ EN 14901 Ε2.

Εφόσον οι βαλβίδες προορίζονται για πόσιμο νερό πρέπει να συνοδεύονται απαραίτητα από πιστοποιητικό καταλληλότητας για πόσιμο νερό που να έχει εκδοθεί από ανεξάρτητο πιστοποιημένο φορέα.

5. Μέθοδος τοποθέτησης

5.1. Μεταφορά και απόθεση βαλβίδων

Γενικά η συσκευασία, η αποθήκευση και η διακίνηση των βαλβίδων θα γίνονται με προσοχή για την αποφυγή φθορών. Οι βαλβίδες θα αποθηκεύονται σε στεγασμένους χώρους με την εργοστασιακή συσκευασία τους, κατά τρόπο ώστε να αποφεύγονται τυχόν ζημιές λόγω υπερκείμενου βάρους. Σε καμία περίπτωση δεν επιτρέπεται η εκφόρτωση με ανατροπή.

5.2. Σύνδεση βαλβίδων

Οι βαλβίδες θα συνδέονται μόνιμα με το δίκτυο. Ανάντη κάθε βαλβίδας εισαγωγής-εξαγωγής

αέρα θα τοποθετηθεί μία δικλείδα απομόνωσης τύπου σύρτου και η σύνδεση αυτών με τον αγωγό θα γίνεται με τεμάχιο χαλυβδοσωλήνα και φλάντζα κατά EN 1092-1 + A1.

Εφόσον ο αγωγός είναι υπόγειος οι βαλβίδες θα εγκαθίστανται σε καθαρά φρεάτια χωρίς λιμνάζοντα ακάθαρτα νερά, πάνω από την στάθμη τυχόν υπάρχοντα υπογείου ορίζοντα.

6. Έλεγχοι και Δοκιμές

6.1. Δοκιμές βαλβίδων

Προβλέπονται οι ακόλουθες βασικές δοκιμές, οι οποίες θα γίνονται στο εργοστάσιο κατασκευής σύμφωνα με τα πρότυπα ΕΛΟΤ EN 12226-1 E2 και ΕΛΟΤ EN 1074.04:

α) Δοκιμασία των βαλβίδων σε υδραυλική πίεση. Η πίεση δοκιμής του σώματος της δικλείδας θα είναι εκείνη που καθορίζεται από το ως άνω πρότυπο ανάλογα με την ονομαστική πίεση PN.

β) Δοκιμασία για έλεγχο στεγανότητας (Sealtest) σε πίεση ίση με 1,10 φορές την ονομαστική πίεση PN. Κατά την διάρκεια του χρόνου δοκιμής δεν θα πρέπει να εμφανιστεί καμία ορατή διαρροή.

Οι προσκομιζόμενες προς εγκατάσταση βαλβίδες θα συνοδεύονται από πιστοποιητικά από τα οποία θα προκύπτει η συμμόρφωση προς τα ανωτέρω και τα οποία θα έχουν εκδοθεί από ανεξάρτητο πιστοποιημένο φορέα.

Οι βαλβίδες θα ελέγχονται και κατά την δοκιμή του δικτύου όπου ενσωματώνονται.

6.2. Έλεγχοι περαιωμένης εργασίας

Η διαπίστωση μη συμμόρφωσης της εγκατάστασης με τα παρακάτω συνεπάγεται μη αποδοχή αυτής.

- Έλεγχος συνοδευτικών εγγράφων (πιστοποιητικών συμμόρφωσης και δοκιμών, τεύχους τεχνικών χαρακτηριστικών κ.λπ.).

- Οπτικός έλεγχος για να διαπιστωθεί η ακεραιότητα του υλικού. Ελαττωματικά, φθαρμένα, διαβρωμένα ή παραποιημένα υλικά δεν θα παραλαμβάνονται.

- Έλεγχος της σωστής εγκατάστασης των βαλβίδων. Αναλυτικά ελέγχονται τα παρακάτω:

α) Τοποθέτηση των βαλβίδων όπως καθορίζεται στα σχέδια της μελέτης.

β) Σωστή σύνδεση των βαλβίδων.

γ) Τυχόν ύπαρξη διαρροών.

- Άριστη συμπεριφορά κατά τις δοκιμές πίεσης του δικτύου.

7. Όροι και απαιτήσεις υγείας - ασφάλειας εργαζομένων και προστασίας περιβάλλοντος

7.1. Πηγές κινδύνου κατά την εκτέλεση των εργασιών

- Διακίνηση αντικειμένων μεσαίου βάρους.
- Διακίνηση αντικειμένων υπό συνθήκες στενότητας χώρου.
- Χρήση εργαλείων χειρός.

Ο χειρισμός του εξοπλισμού και των εργαλείων θα γίνεται μόνον από εξουσιοδοτημένα άτομα. Κανένα άτομο χωρίς την επαρκή καθοδήγηση και εκπαίδευση και χωρίς πιστοποίηση της ικανότητάς του να χειρίζεται ασφαλώς τον εξοπλισμό ή τα εργαλεία δεν θα εξουσιοδοτείται προς τούτο.

7.2. Μέτρα υγείας - ασφάλειας

Είναι υποχρεωτική η συμμόρφωση προς την οδηγία 92/57/ΕΕ, που αναφέρεται στις «Ελάχιστες Απαιτήσεις Υγιεινής και Ασφάλειας Προσωρινών και Κινητών Εργοταξίων» και ενσωματώθηκε στην Ελληνική Νομοθεσία με το Π. 305/96 καθώς επίσης και η λοιπή Ελληνική Νομοθεσία περί υγείας και ασφάλειας (Π. ... 17/96, Π. . 159/99 κ.λπ.).

Οι εκτελούντες τις εργασίες εγκατάστασης των βαλβίδων εισαγωγής-εξαγωγής αέρα πρέπει να διαθέτουν επαρκή εμπειρία στις υδραυλικές και σωληνουργικές εργασίες.

Υποχρεωτική επίσης είναι η χρήση μέσων ατομικής προστασίας (ΜΑΠ) κατά την εκτέλεση των εργασιών. Οι ελάχιστες απαιτήσεις είναι οι εξής:

Πίνακας 1 - ΜΑΠ

Προστασία ματιών από μηχανικούς κινδύνους, πιτσιλίσματα χημικών ουσιών και από σταγόνες λυομένου μετάλλου	ΕΛΟΤ EN 166 E2	Μέσα ατομικής προστασίας ματιών - Προδιαγραφές	Personal eye-protection -Specifications
Κράνος προστασίας από κρούσεις, προσκρούσεις και επαφή με στοιχεία υπό τάση	ΕΛΟΤ EN 397+A1	Βιομηχανικά κράνη ασφαλείας	Industrial safety helmets
Γάντια προστασίας έναντι Μηχανικών κινδύνων	ΕΛΟΤ EN 388 E2	Γάντια προστασίας έναντι Μηχανικών κινδύνων	Protective gloves against mechanical risks
Υποδήματα τύπου ασφαλείας	ΕΛΟΤ EN ISO 20345 E2	Μέσα ατομικής προστασίας -Υποδήματα τύπου ασφαλείας	Personal protective equipment - Safety footwear

Τρόπος επιμέτρησης

Η επιμέτρηση γίνεται ανά τεμάχιο βαλβίδας σύμφωνα με την ονομαστική διάμετρο (DN) και την ονομαστική πίεση λειτουργίας (PN).

Δεν επιμετρούνται χωριστά, διότι είναι ενσωματωμένες, όλες οι αναγκαίες εργασίες, καθώς και τα πάσης φύσεως υλικά και εξοπλισμός, η εξασφάλιση και η κατανάλωση της ενέργειας, καθώς και κάθε άλλη συμπαρομαρτούσα δράση απαιτούμενη για την πλήρη και έντεχνη κατά τα ανωτέρω κατασκευή τους. Ειδικότερα ενδεικτικά αλλά όχι περιοριστικά, δεν επιμετρούνται χωριστά τα παρακάτω:

- Η προμήθεια, μεταφορά επί τόπου του έργου, αποθήκευση και προστασία των βαλβίδων και των εξαρτημάτων σύνδεσής τους, ήτοι κοχλιών, περικοχλιών κ.λ.π.
- Οι πλάγιες μεταφορές, η αποθήκευση και η φύλαξη στο εργοτάξιο.
- Η ενσωμάτωση ή η χρήση τους στο έργο
- Η φθορά και απομείωση των υλικών και η απόσβεση και οι σταλίες του εξοπλισμού.
- Η προμήθεια των απαραίτητων αναλώσιμων ή μη υλικών
- Οι τοπικές επισκευές των προστατευτικών επιστρώσεων των βαλβίδων (εφ' όσον η Υπηρεσία αποδεχθεί τούτο).
- Η διάθεση και απασχόληση του απαιτούμενου προσωπικού, εξοπλισμού και μέσων για την εκτέλεση των εργασιών σύμφωνα με τους όρους της παρούσας Προδιαγραφής.
- Οι δαπάνες αποκατάστασης τυχόν διαρροών κατά την διάρκεια των υδραυλικών δοκιμών του δικτύου, συμπεριλαμβανομένης της αντικατάστασης των στεγανωτικών δακτυλίων (αν απαιτηθεί).

Η πραγματοποίηση όλων των απαιτούμενων δοκιμών, ελέγχων κλπ για την πλήρη και έντεχνη εκτέλεση της εργασίας σύμφωνα με την παρούσα Προδιαγραφή, καθώς και των τυχόν διορθωτικών μέτρων (εργασία και υλικά) εάν διαπιστωθούν μη συμμορφώσεις κατά τις δοκιμές και τους ελέγχους

ΤΕΧΝΙΚΗ ΠΡΟΔΙΑΓΡΑΦΗ 19 (Τ.Π. 19)

Υ-ΦΙΛΤΡΟ 910/21-001

1. ΠΕΡΙΓΡΑΦΗ

Το προϊόν θα είναι ένα φίλτρο Υ-σχήματος από χυτοσίδηρο με αποσπώμενη μονοκόμματη σίτα από ανοξείδωτο χάλυβα που έχει σχεδιαστεί για να απομακρύνει χαλίκια και λοιπές ακαθαρσίες από δίκτυα διανομής πόσιμου νερού.

Το φίλτρο πρέπει να είναι ένας κύλινδρος από ανοξείδωτο χάλυβα 1.4301 (304) με οπές, η διάμετρος των οποίων θα πρέπει να είναι από 1.5 mm για το μικρότερο DN μέγεθος έως 2.7 mm για το μεγαλύτερο.

Το πάχος του τοιχώματος θα πρέπει να είναι από 0.8 mm για το μικρότερο DN μέγεθος έως 1.2 mm για το μεγαλύτερο.

Η αναλογία του εμβαδού (σύνολικό εμβαδό οπής προς εμβαδό σωλήνας) πρέπει να είναι μεγαλύτερο του 3.

Η πτώση της πίεσης διαμέσου μιας καθαρής μονάδας χωρίς ακαθαρσίες δεν θα πρέπει να

υπερβαίνει την ακόλουθη προσέγγιση: $P \approx 2400 \times DN^{-4} \times Q^2$

όπου P μετράται σε bar, DN είναι η ονομαστική διάμετρος σε mm και Q είναι η ροή σε m³/h.

Πίεση λειτουργίας PN10/16/25

2. ΠΡΟΤΥΠΑ

Διαστάσεις face-to-face: Σύμφωνα με EN558, Πίνακας 2, Σειρά 4 στις DN50-150 και Σειρά 7 στις DN200-300

Φλάντζες: Σύμφωνα με EN1092-2 (ISO 7005-2), PN 10/16

3. ΥΛΙΚΑ ΚΑΤΑΣΚΕΥΗΣ

Σώμα/καπάκι: GJS-450 (GGG-40)

Κοχλίες: Ανοξείδωτοι A2 ή ανώτεροι

Σίτα: Ενιαία και όχι διαιρετή από ανοξείδωτο χάλυβα 1.4301 (304)

Τάπα αποστράγγισης: Ανοξείδωτος χάλυβας A2

Στεγανοποιητικό: δακτύλιος O-ring από EPDM εγκεκριμένο για πόσιμο νερό.

Βαφή: Εποξειδική βαφή βαρέως τύπου 250μm εσωτερικά και εξωτερικά κατά **GSK**

4. ΠΙΣΤΟΠΟΙΗΤΙΚΑ

Πιστοποιητικό **ISO 9001** εργοστασίου κατασκευής

Πιστοποιητικό καταλληλότητας για πόσιμο νερό του φίλτρου ως σύνολο ενός εκ των παρακάτω αναγνωρισμένων Ευρωπαϊκών φορέων **KIWA-WRAS-EUROFINS**.

Πιστοποιητικό **GSK** για την επιφανειακή προστασία.

Πιστοποιητικό ελέγχου **2.2** κατά EN10204.

5. ΣΗΜΑΝΣΗ

Οι ακόλουθες πληροφορίες θα είναι εμφανείς και ενσωματωμένες στο χυτό σώμα του φίλτρου σύμφωνα με το πρότυπο **ΕΛΟΤ EN19**:

- Κατασκευαστής
- DN-κατηγορία
- PN-κατηγορία
- Ποιότητα υλικού

6. ΤΕΧΝΙΚΑ ΕΓΓΡΑΦΑ

- Τεχνικό φυλλάδιο και κατασκευαστικό σχέδιο με εξωτερικές διαστάσεις
- Πλήρης τεχνική περιγραφή
- Διάγραμμα πτώσης πίεσης σε συνάρτηση με τη διερχόμενη παροχή
- Οδηγίες εγκατάστασης

ΤΕΧΝΙΚΗ ΠΡΟΔΙΑΓΡΑΦΗ 20 (Τ.Π. 20)

ΓΕΝΙΚΕΣ ΑΠΑΙΤΗΣΕΙΣ Η/Μ ΕΞΟΠΛΙΣΜΟΥ

1. ΑΝΤΙΚΕΙΜΕΝΟ

Οι παρακάτω Προδιαγραφές αναφέρονται στην προμήθεια, μεταφορά, εγκατάσταση και παράδοση σε πλήρη και κανονική λειτουργία όλου του αναγκαίου ηλεκτρομηχανολογικού εξοπλισμού για το έργο **ΚΑΤΑΣΚΕΥΗ ΕΞΩΤΕΡΙΚΟΥ ΔΙΚΤΥΟΥ ΥΔΡΕΥΣΗΣ ΚΟΙΝΟΤΗΤΩΝ ΤΗΣ Δ.Ε. ΦΙΛΙΠΠΩΝ ΑΠΟ ΤΙΣ ΠΗΓΕΣ ΒΟΪΡΑΝΗΣ.**

2. ΓΕΝΙΚΕΣ ΑΠΑΙΤΗΣΕΙΣ ΓΙΑ ΕΞΟΠΛΙΣΜΟ

Ο μηχανολογικός και ηλεκτρολογικός εξοπλισμός θα είναι καινούργιος και αμεταχείριστος. Όλες οι ομοειδείς μονάδες του εξοπλισμού πρέπει να είναι του ίδιου εργοστασίου κατασκευής και τα ομοειδή εξαρτήματα ομοίων μονάδων θα είναι εναλλάξιμα μεταξύ τους. Στο σώμα των μηχανημάτων ή συσκευών θα είναι τυπωμένα ανάγλυφα ή θα υπάρχει προσαρμοσμένη πινακίδα που θα αναγράφει τον οίκο κατασκευής, τον τύπο του μηχανήματος, τον αριθμό κατασκευής και, όπου απαιτείται, τα βασικά τεχνικά χαρακτηριστικά λειτουργίας του.

Τα μεταλλικά μέρη των διαφόρων ειδών εκτός από αυτά που πακτώνονται σε σκυρόδεμα, που λιπαίνονται καθ' οιονδήποτε τρόπο, π.χ. τους άξονες, οδοντωτούς τροχούς, ορειχάλκινα τεμάχια και γενικά εσωτερικά στοιχεία μηχανημάτων ή εκτός από εκείνα, για τα οποία προβλέπεται ειδική βαφή στο εργοστάσιο κατασκευής ή αλλιώς καθορίζεται στην προδιαγραφή, θα ελαιοχρωματισθούν με δύο στρώσεις μινιού και μία στρώση ελαιόχρωμα άριστης ποιότητας.

Όλα τα μηχανήματα, συσκευές, υλικά και εξαρτήματα θα παραδοθούν τελείως εγκατεστημένα, υδραυλικά και ηλεκτρικά συνδεδεμένα και σε κατάσταση άριστης λειτουργίας, σύμφωνα με τις τεχνικές προδιαγραφές αλλά και τις λειτουργικές απαιτήσεις.

Ο βασικός εξοπλισμός, δηλαδή οι αντλίες, ηλεκτροκινητήρες, βαλβίδες, όργανα αυτοματισμού, μεταδότες, καθώς και κάθε άλλο είδος που θα ζητηθεί από την υπηρεσία, θα συνοδεύεται από σχέδια, οδηγίες εγκατάστασης, οδηγίες λειτουργίας και συντήρησης σε ελληνική γλώσσα. Θα συνοδεύεται επίσης με τα απαραίτητα έντυπα στα οποία προσδιορίζονται τα λειτουργικά τους χαρακτηριστικά.

Όλος ο εξοπλισμός και υλικά του έργου θα συνοδεύεται από πιστοποίηση της παραγωγικής διαδικασίας κατά ISO 9000/2000.

Για τον εξοπλισμό και υλικά που προβλέπεται από την κείμενη Ελληνική και Ευρωπαϊκή νομοθεσία, θα φέρουν πιστοποίηση CE (π.χ. εξοπλισμός που υπόκειται σε υπερπίεση, ηλεκτρολογικός εξοπλισμός, ηλεκτρονικός εξοπλισμός, κ.λπ.).

3. ΤΕΧΝΙΚΑ ΣΤΟΙΧΕΙΑ ΕΞΟΠΛΙΣΜΟΥ ΠΟΥ ΘΑ ΥΠΟΒΛΗΘΟΥΝ ΑΠΟ ΤΟΝ ΑΝΑΔΟΧΟ

Ο ανάδοχος υποχρεούται πριν προχωρήσει σε οποιαδήποτε παραγγελία υλικού για τον ηλεκτρομηχανολογικό εξοπλισμό να υποβάλει στην Υπηρεσία λεπτομερή τεχνικά χαρακτηριστικά του εξοπλισμού.

Τα προσφερόμενα μηχανήματα και υλικά πρέπει να ανταποκρίνονται στις απαιτήσεις των προδιαγραφών αυτών. Για όλα τα μηχανήματα και βασικά εξαρτήματα πρέπει να υποβληθούν τουλάχιστον τα στοιχεία: οίκος κατασκευής, τύπος και περιγραφικά έντυπα, στα οποία θα αναγράφονται τα βασικά τεχνικά χαρακτηριστικά, οι κυριότερες διαστάσεις και το βάρος, στην ελληνική γλώσσα.

Ο Ανάδοχος μπορεί να υποβάλλει μαζί με τα ανωτέρω στοιχεία και προτάσεις για ενδεχόμενες τροποποιήσεις της εγκεκριμένης μελέτης για την προσαρμογή της στα προαναφερόμενα μηχανήματα, χωρίς αυτό να σημαίνει αλλαγή των οικονομικών όρων του τιμολογίου.

Με την περαίωση του έργου ο ανάδοχος πρέπει να παραδώσει στην Υπηρεσία:

- Οδηγίες εκκίνησης και λειτουργίας της εγκατάστασης και συντηρήσεως αυτής σύμφωνα με την οριστική διαμόρφωση της εγκατάστασης και του εξοπλισμού.
- Σχέδια της εγκατάστασης, ηλεκτρικά σχέδια πινάκων, διαδρομών καλωδίων κ.λπ.

Για όλα τα είδη θα δοθούν τα παρακάτω στοιχεία:

- α. Κατασκευαστής
- β. Τύπος
- γ. Prospectus με διαστάσεις, σύντομη περιγραφή και τεχνικά χαρακτηριστικά
- δ. Υλικά κατασκευής και συνθήκες λειτουργίας
- ε. Στοιχεία επιλογής μεγέθους.

Ειδικότερα για τις αντλίες των συγκροτημάτων θα πρέπει να υποβληθούν τα παρακάτω στοιχεία:

- α. Κατασκευαστής.
- β. Τύπος.
- γ. Στροφές αντλιών και κινητήρων.
- δ. Αριθμός βαθμίδων.
- ε. Μορφή και υλικά φτερωτών.
- στ. Χαρακτηριστικές καμπύλες μανομετρικού, βαθμού απόδοσης, απαιτούμενης ισχύος και καθαρού θετικού ύψους αναρρόφησης (NPSH) σε συνάρτηση με την παροχή για όλο το εύρος λειτουργίας.
- ζ. Απαιτήσεις σύνδεσης και λειτουργίας.
- η. Αναλυτικές διαστάσεις της αντλίας σε σχέδιο.
- θ. Συνολικό βάρος.
- ι. Αναλυτικός κατάλογος όλων των εξαρτημάτων και του εξοπλισμού που συνοδεύουν την αντλία.

4. ΕΓΚΑΤΑΣΤΑΣΗ ΕΞΟΠΛΙΣΜΟΥ

Ο Ανάδοχος πρέπει να εγκαταστήσει τον εξοπλισμό σύμφωνα με τις απαιτήσεις των προδιαγραφών και τις οδηγίες των εργοστασίων κατασκευής του.

Εάν πέρα από τις οδηγίες αυτές απαιτηθεί η αποστολή ειδικού τεχνικού από το εργοστάσιο κατασκευής, η αμοιβή αυτού καθώς και όλες οι δαπάνες κινήσεως, διαμονής κ.λπ.. βαρύνουν αποκλειστικά τον ανάδοχο, που δεν δικαιούται για το λόγο αυτό καμία πρόσθετη αποζημίωση.

Η δαπάνη μεταφοράς και εγκαταστάσεως του εξοπλισμού γίνεται επί τόπου του έργου με τα απαιτούμενα βοηθητικά υλικά καθώς και κάθε άλλη σχετική εργασία, ώστε να είναι ο εξοπλισμός έτοιμος για λειτουργία θεωρείται ότι συμπεριλαμβάνεται στις τιμές μονάδος της προσφοράς έστω και εάν δεν μνημονεύεται ρητά στο Τιμολόγιο.

5. ΔΟΚΙΜΕΣ

Οι δοκιμές και οι έλεγχοι καταλληλότητας του εξοπλισμού διακρίνονται σε:

- Οι δοκιμές αυτές εκτελούνται στο εργοστάσιο κατασκευής των μονάδων ή σε άλλο αναγνωρισμένο επίσημο εργαστήριο, πριν από την άφιξή τους στο εργοτάξιο, και στόχο έχουν τη διαπίστωση της καταλληλότητας και της συμφωνίας των μονάδων αυτών με τις απαιτήσεις των Τεχνικών Προδιαγραφών του έργου όπως τίθενται στη παρούσα μελέτη. Η δαπάνη για τις δοκιμές αυτές βαρύνει τον ανάδοχο, ο οποίος θα φροντίσει για την μεταφορά των μηχανημάτων όπου χρειάζεται. Ο ανάδοχος του έργου είναι υπεύθυνος για την άρτια και ακριβή εκτέλεση των δοκιμών αυτών και όλες οι σχετικές με αυτές τις δοκιμές δαπάνες βαρύνουν αυτόν. Διευκρινίζεται, ότι τα θετικά αποτελέσματα των δοκιμών αυτών δεν προδικάζουν την παραλαβή της εγκατάστασης που περιλαμβάνει τις μονάδες αυτές.

- Δοκιμές που εκτελούνται σε όλη την εγκατάσταση και αποτελούν τις δοκιμές προσωρινής παραλαβής, καθώς και οι δοκιμές της σωστής λειτουργίας του συστήματος αυτοματισμών και ελέγχου.

- Δοκιμές που εκτελούνται σε όλη την εγκατάσταση μετά την πάροδο του οριζόμενου χρόνου εγγυήσεως εφόσον η μέχρι τότε λειτουργία της εγκατάστασης κρίνεται ικανοποιητική.

6. ΔΟΚΙΜΕΣ ΠΡΟΣΩΡΙΝΗΣ ΠΑΡΑΛΑΒΗΣ

Οι δοκιμές προσωρινής παραλαβής θα εκτελεστούν από την Υπηρεσία, παρουσία του αναδόχου και θα γίνονται σε όλα τα μηχανήματα, συσκευές, εξαρτήματα και εγκαταστάσεις.

Οι δοκιμές προσωρινής παραλαβής περιλαμβάνουν μηχανολογικές, ηλεκτρολογικές υδραυλικές και λειτουργικές δοκιμές, σύμφωνα και με τις προδιαγραφές.

Η Υπηρεσία εκτός από τις δοκιμές αυτές μπορεί να ζητήσει την εκτέλεση οιασδήποτε άλλης δοκιμής, που θα κρίνει δικαιολογημένα αναγκαία.

Σκοπός των δοκιμών είναι να διαπιστωθεί ότι όλη η εγκατάσταση είναι σύμφωνη με τις απαιτήσεις των προδιαγραφών. Οι δαπάνες όλων των δοκιμών προσωρινής παραλαβής, εκτός από την δαπάνη ηλεκτρικής ενέργειας, βαρύνουν τον ανάδοχο.

Οι κυριότερες δοκιμές είναι:

- Δοκιμές και έλεγχοι αντοχής και στεγανότητας των δικτύων νερού,
- Δοκιμές διαδοχικών εκκινήσεων και στάσεων όλων των κινητήρων της εγκατάστασης με την μέγιστη συχνότητα εκκινήσεως καθώς και δοκιμές συνέχειας, σωστής συνδεσμολογίας και καλής γείωσης του ηλεκτρολογικού εξοπλισμού,
- Λειτουργική δοκιμή της εγκατάστασης, απαραίτητες ρυθμίσεις οργάνων και προγραμματισμός των προγραμματιζόμενων ελεγκτών,
- Λειτουργική δοκιμή του συστήματος εποπτικού ελέγχου.

Αναλυτικά θα γίνουν οι εξής δοκιμές:

α. Δοκιμές υδροστατικής πίεσης σε ολόκληρο το σύστημα των σωληνώσεων και των εξαρτημάτων για τον έλεγχο της στεγανότητας του δικτύου. Η δοκιμή αυτή εκτελείται κατά το στάδιο της κατασκευής με παρουσία του επιβλέποντος και συντάσσεται σχετικό πρωτόκολλο το οποίο υποβάλλεται στην Επιτροπή Προσωρινής Παραλαβής.

β. Δοκιμές διαδοχικών εκκινήσεων και στάσεων της υποβρύχιας αντλίας με τη μέγιστη συχνότητα εκκινήσεων και δοκιμές ομαλής επιτάχυνσης χωρίς κραδασμούς και ταλαντώσεις.

γ. Δοκιμές κανονικής συνεχούς λειτουργίας της αντλίας, με στόχο τον έλεγχο ταλαντώσεων, θορύβων, διαρροών, πιέσεων, αποδόσεων, απορροφούμενης ισχύος και όλων των παραγόντων που σχετίζονται με την ομαλή λειτουργία του αντλιοστασίου.

δ. Δοκιμές χειροκίνητης και αυτόματης λειτουργίας του αντλητικού συγκροτήματος.

ε. Δοκιμές καλής λειτουργίας δικλίδων.

στ. Δοκιμές καλής λειτουργίας των βαλβίδων αντεπιστροφής.

ζ. Δοκιμές καλής λειτουργίας του συστήματος αυτοματισμού. Οι δοκιμές θα γίνουν για το σύνολο των απαιτούμενων διαδικασιών.

η. Δοκιμές ορθής λειτουργίας της αντιπληγματικής προστασίας (αφορά την υδραυλική μελέτη και θα πρέπει να υπάρξει συνεργασία με τον ανάδοχο των δομικών έργων).

θ. Δοκιμές καλής λειτουργίας και καταλληλότητας του βοηθητικού εξοπλισμού.

ι. Δοκιμές Ηλεκτρικών Εγκαταστάσεων που περιλαμβάνουν:

- Δοκιμή αντοχής μονώσεων σε διάσπαση
- Δοκιμές αντιστάσεων μονώσεων
- Δοκιμές καλής λειτουργίας
- Έλεγχοι πτώσης τάσης
- Μέτρηση αντίστασης γείωσης
- Μέτρηση αντίστασης γείωσης αλεξικέραυνου.

Ο εργοδότης μπορεί να ζητήσει την εκτέλεση και πρόσθετων δοκιμών εκτός από τις παραπάνω εφόσον το κρίνει απαραίτητο. Οι δαπάνες όλων των δοκιμών της προσωρινής παραλαβής, εκτός από τις δαπάνες ηλεκτρικής ενέργειας, βαρύνουν τον ανάδοχο. Ο ανάδοχος οφείλει να επανορθώσει με δαπάνη του εργοδότη κάθε βλάβη ή ζημιά που προέρχεται από τη χρήση του εξοπλισμού κατά τη διάρκεια των δοκιμών και η οποία όμως δεν οφείλεται σε κακοτεχνία, ή ελάττωμα της εγκατάστασης, οπότε ολόκληρη την ευθύνη για τη δαπάνη αποκατάστασης την φέρει ο ανάδοχος.

7. ΔΟΚΙΜΕΣ ΟΡΙΣΤΙΚΗΣ ΠΑΡΑΛΑΒΗΣ

Οι δοκιμές οριστικής παραλαβής περιλαμβάνουν τους ίδιους ελέγχους και δοκιμασίες με τις δοκιμές προσωρινής παραλαβής.

Τα απαραίτητα για την διεξαγωγή των δοκιμών όργανα, εξαρτήματα, μηχανικά μέσα, υλικά και εφόδια γενικά θα προσκομισθούν από τον ανάδοχο, ο οποίος θα διαθέσει και το απαραίτητο τεχνικό προσωπικό, ενώ οι δαπάνες ηλεκτρικής ενέργειας βαρύνουν τον εργοδότη.

8. ΕΠΙΜΕΤΡΗΣΗ- ΠΛΗΡΩΜΗ

Η επιμέτρηση των εργασιών θα γίνει για πλήρως εκτελεσθείσες μονάδες εργασιών, όπως αυτές αναφέρονται στα οικεία άρθρα του τιμολογίου. Η πληρωμή των εργασιών θα γίνει με βάση τις παραπάνω μονάδες εργασίες και με τις αντίστοιχες τιμές της προσφοράς του αναδόχου. Η πληρωμή θα καλύπτει, πέρα από τις δαπάνες που ρητά κατονομάζονται στο Τιμολόγιο και τις Τεχνικές Προδιαγραφές, και κάθε επί πλέον δαπάνη που θα κριθεί απαραίτητη για την ολοκλήρωση και συμπλήρωση των περιγραφόμενων εργασιών.

9. ΑΔΕΙΑ ΛΕΙΤΟΥΡΓΙΑΣ- ΗΛΕΚΤΡΟΔΟΤΗΣΗ

Ο ανάδοχος είναι υπεύθυνος για τις ενέργειες που απαιτούνται από το νόμο για τον έγκαιρο έλεγχο της εγκατάστασης και την έκδοση της άδειας λειτουργίας της. Θα πρέπει ο ίδιος να προβεί στις αναγκαίες ενέργειες για την έγκαιρη ηλεκτροδότηση από τη ΔΕΗ και να υποδείξει στον εργοδότη τις ενέργειες που πρέπει να κάνει αυτός, προσκομίζοντας σ' αυτόν για υπογραφή τα απαιτούμενα έντυπα. Θα πρέπει επίσης να ρυθμίσει τις λεπτομέρειες εγκατάστασης της ΔΕΗ και της τροφοδότησης του αντλιοστασίου, να ελέγξει και να προσαρμόσει αν χρειαστεί τις προβλεπόμενες εγκαταστάσεις και να υποβάλλει, όπως άλλωστε προβλέπεται και από το άρθρο 2.1.4.1 τα στοιχεία παροχής και τις απαιτήσεις της ΔΕΗ και όλα τα στοιχεία που σχετίζονται με την επαρκή και ασφαλή ηλεκτροδότηση του αντλιοστασίου. Όλες οι απαιτούμενες δαπάνες για τα παραπάνω βαρύνουν τον ανάδοχο. Ο εργοδότης

είναι υποχρεωμένος να καταβάλει στη ΔΕΗ τις δαπάνες κατασκευής παροχτεύσεων και τις τυχόν σχετικές εγγυήσεις.

ΤΕΧΝΙΚΗ ΠΡΟΔΙΑΓΡΑΦΗ 21 (Τ.Π. 21)

ΒΑΛΒΙΔΑ ΑΝΤΕΠΙΣΤΡΟΦΗΣ – ΚΛΑΠΕ 300 Lbs / ~PN50

Βαλβίδα αντεπιστροφής – κλαπέ με φλαντζωτά άκρα από χυτοχάλυβα (Cast steel)

Σώμα από χυτοχάλυβα (Cast steel) κατά ASTM A 216 Grade WCB (standard materials)

Καπάκι από χυτοχάλυβα (Cast steel) κατά ASTM A 216 Grade WCB

Δίσκος WCB χάλυβας επιχρωμιωμένος

Μπουλόνια & παξιμάδι δίσκου ανοξείδωτο

Βραχίονας δίσκου & περόνη χυτοχάλυβας ASTM A216 Grade WCB

Πίεση λειτουργίας 300 Lbs / ~PN50

Φλάντζες σύνδεσης χαλύβδινες σύμφωνα με τα Αμερικανικά Πρότυπα: με λαϊμό κλάσης πίεσης 300 Lbs ANSI B.16.5, R.F. (Raced face) & ποιότητας υλικού ASTM A-105

Παρέμβυσμα σύνδεσης: μεταλλοπλαστικό (FLEXITALLIC) σειράς CG, διαστάσεων κατά API 601, πάχους 4,5 mm, κατά ANSI B.16.5 με εξωτερικό χαλύβδινο δακτυλίδι.

Απαιτούμενα Πιστοποιητικά :

- Πιστοποιητικά καταλληλότητας της βαφής για δίκτυα πόσιμου νερού από αναγνωρισμένο Ινστιτούτο Υγιεινής
 - Πιστοποιητικά καταλληλότητας του υλικού της ελαστικής επένδυσης του σύρτη για χρήση σε δίκτυα πόσιμου νερού από αναγνωρισμένο Ινστιτούτο Υγιεινής
 - Ο κατασκευαστής Οίκος θα πρέπει να διαθέτει Πιστοποιητικό Διασφάλισης Ποιότητας σειράς ISO 9001.

ΤΕΧΝΙΚΗ ΠΡΟΔΙΑΓΡΑΦΗ 26 (Τ.Π. 26)

ΒΑΛΒΙΔΑ ΑΝΤΕΠΙΣΤΡΟΦΗΣ (ΕΠΙΣΚΕΨΙΜΗ ΒΑΛΒΙΔΑ ΑΝΤΕΠΙΣΤΡΟΦΗΣ ΕΛΑΣΤΙΚΗΣ ΕΜΦΡΑΞΗΣ)

Οι Βαλβίδες αντεπιστροφής θα είναι ελαστικής έμφραξης:

Βαλβίδα Αντεπιστροφής (DN50-DN1000) , πίεσης λειτουργίας PN16, με φλαντζωτά άκρα κατά DIN και αιωρούμενο δίσκο αντεπιστροφής, με ελαστική έμφραξη. Θα φέρει δε προεντεταμένο και από τις δύο πλευρές άξονα από ανοξείδωτο χάλυβα, συνδεδεμένο προς τον δίσκο αντεπιστροφής σε 2 τουλάχιστον σημεία, για αποφυγή καταπόνησης. Επί του άξονα θα μπορούν να αναρτηθούν κατάλληλα αντίβαρα για τον περιορισμό πλήγματος και Ηλεκτρικός τερματικός διακόπτης ένδειξης θέσης (ON/OFF), για σύνδεση με αντλητικά συγκροτήματα .

Το καπάκι της βαλβίδας θα είναι ανεξάρτητο, συνδεδεμένο επί του σώματος με ανοξείδωτες βίδες και παξιμάδια, ώστε να είναι δυνατή η συντήρηση της βαλβίδας εκ των άνω, και η αντικατάσταση της έδρας στεγανοποίησης, χωρίς να αφαιρείται η βαλβίδα από την γραμμή.

Το σώμα της βαλβίδας σε πλήρως ανοικτή θέση να ελευθερώνει διατομή τουλάχιστον ίση με την ονομαστική της. Η βάση του σώματος θα είναι κοίλα διαμορφωμένη για απόθεση αιωρούμενων στερεών, με τρόπο που να μην παρεμποδίζουν το κλείσιμο του δίσκου, και έτσι ώστε να είναι ευχερής η συνεχής απομάκρυνσή τους μέσω της ροής.

Απαιτούμενα Πιστοποιητικά :

- Πιστοποιητικά καταλληλότητας της βαφής για δίκτυα πόσιμου νερού από αναγνωρισμένο Ινστιτούτο Υγιεινής
- Πιστοποιητικά καταλληλότητας του υλικού της ελαστικής επένδυσης του σύρτη για χρήση σε δίκτυα πόσιμου νερού από αναγνωρισμένο Ινστιτούτο Υγιεινής
- Ο κατασκευαστής Οίκος θα πρέπει να διαθέτει Πιστοποιητικό Διασφάλισης Ποιότητας σειράς **ISO 9001**.
- φλάντζωτές από ελατό χυτοσίδηρο σφαιροειδούς γραφίτη GGG-50 ,
 - Ολικό μήκος (face to face) σύμφωνα με το DIN 3202 - F6,
 - φλάντζες και οπές σύμφωνα με το ISO 7005-2 (EN 1092-2 : 1997, DIN 2501)
 - για χρησιμοποίηση νερού & ουδέτερων υγρών με max θερμοκρασία 70° C,
 - Υδραυλικής αντοχής σύμφωνα με το BS 5153 : 1974 (1991) Πίεση υδραυλικής δοκιμής της έδρας (με νερό): 1x PN (της μεγίστης πίεσης λειτουργίας του δικτύου) & Πίεση υδραυλικής δοκιμής σώματος (με νερό): 1.5 x PN.
 - Οι βαλβίδες αντεπιστροφής θα φέρουν επί του σώματός τους υποχρεωτικά ενδείξεις για τον κατασκευαστή, την ονομαστική διάμετρο, την κλάση πίεσης, την ποιότητα υλικού και τον αριθμό παραγωγής τους.

Υλικό κατασκευής :

- Σώμα & κάλυμμα από ελατό χυτοσίδηρο σφαιροειδούς γραφίτη GGG-50 σύμφωνα με το DIN 1693 (BS 2789 κλάσης 500- 7),
- Επένδυση από ηλεκτροστατική εφηρμοσμένη εποξειδική πούδρα ρητίνης σύμφωνα με το DIN 30677, εσωτερικά & εξωτερικά.
- Ο άξονας του κλαπέ θα είναι από ανοξείδωτο χάλυβα κατά BS 431S29
- Κουζινέτο (βάση επικάθισης κλαπέ) ορείχαλκος CZ 132 κατά BS 2874 με ελαστικό δίσκο από EPDM κατά EN 10113 :1990 (BS4360: 1990)
- Ο δίσκος της βαλβίδας θα είναι από ορείχαλκο κατά ASTM B-62, ή ελατό χυτοσίδηρο για PN16/25 και θα επικαλύπτεται από βουλκανισμένο στρώμα EPDM. Για PN40-100 ο δίσκος θα είναι από A304 ή καλύτερο υλικό. Η στεγανοποίηση του δίσκου στο σώμα της βαλβίδας θα επιτυγχάνεται με χρήση σύνθετης έδρας, αποτελούμενης από τριπλό ορειχάλκινο /ανοξείδωτο /ελαστικό δακτύλιο, εξασφαλίζοντας τόσο την απαιτούμενη μηχανική αντοχή σε καταπονήσεις, όσο και την απόλυτη η στεγανότητα έναντι επιστρέφουσας ροής νερού. Η άνω επιφάνεια του δίσκου θα φέρει ελαστική προστασία, ώστε να μην τραυματίζεται ο δίσκος και το σώμα της βαλβίδας κατά την ανοδική πρόσκρουση του δίσκου στο σώμα.
- Φλάντζα καλύμματος κεφαλής από δακτυλίδη στεγανότητας από EPDM -Μπουλόνι – περικόχλιο (παξιμάδι) και ροδέλλα από ανοξείδωτο χάλυβα A2

ΤΕΧΝΙΚΗ ΠΡΟΔΙΑΓΡΑΦΗ 22 (Τ.Π. 22)

ΔΙΚΛΕΙΔΕΣ ΤΥΠΟΥ ΠΕΤΑΛΟΥΔΑΣ PN 10-16 - ΗΛΕΚΤΡΟΚΙΝΗΤΕΣ

Πρότυπα:

Η δικλείδα θα πρέπει να πληροί τα παρακάτω πρότυπα:

- Σχεδιασμός δικλείδος σύμφωνα με το EN 593
- Διαστάσεις (Face – face) κατά EN558.1 S.20
- Σύνδεση Χειριστηρίου κατά ISO 5211
- Στεγανότητα ISO 5208 Cat. A

Θα είναι τύπου BOAX - B semi - lug type (T2)

Υλικό Κατασκευής Σώματος Βαλβίδας:

Ελατός Χυτοσίδηρος JS -1030 (3g) ή υψηλότερης αντοχής υλικό

Υλικό Κατασκευής Δίσκου:

Ανοξείδωτος Χάλυβας stainless steel 1.4308 / ASTM A351 Gr. CF8 (6g)

Υλικό Κατασκευής Άξονος:

Ανοξείδωτος Χάλυβας 13% Cr (6k)

Στεγανοποίηση

Περιφερειακά του δίσκου, στο σώμα θα φέρεται δακτύλιος στεγανότητας.

Στις θέσεις που ο άξονας διαπερνά το κέλυφος θα υπάρχουν στεγανωτικοί δακτύλιοι (παρεμβύσματα , O-ring) κατάλληλοι για τις συνθήκες πίεσης, θερμοκρασίας και ποιότητας ρευστού ώστε να εξασφαλίζεται απόλυτη στεγανότητα.

Υλικό στεγανοποιητικών

Liner EPDM (XC)

Μέγιστη θερμοκρασία ρευστού

120 °C

Ελάχιστη θερμοκρασία ρευστού

-20 °C

Αντιδιαβρωτική προστασία

Βαφή Πολυουρεθάνης, πάχους τουλάχιστον 80μm.

Συντελεστής υδραυλικής αντίστασης

Η συνολική μορφή της δικλείδας να οδηγεί σε χαμηλό συντελεστή αντίστασης.

Τρόπος σύνδεσης

Μεταξύ Φλαντζών

Μηχανισμός χειρισμού

Χειροκίνητος με μειωτήρα και χειριστήριο (gear box) και ηλεκτροκίνητος με σερβοκινητήρα

Κίνηση μηχανισμού 0° έως 90°

Να υπάρχει ένδειξη της θέσης μηχανισμού

Ηλεκτροκινήτηρας : Σερβομηχανισμός με ελεγκτή & με κινητήρα ON-OFF-240V

Πρόσθετες απαιτήσεις

Να δοθούν λεπτομέρειες για τα χαρακτηριστικά της δικλείδας όπως:

- Διάγραμμα απωλειών πίεσης - παροχής
- Συντελεστή ροής C_v για διαφορετικές γωνίες ανοίγματος
- Κατασκευαστικά σχέδια δικλείδας.

• ΗΛΕΚΤΡΟΚΙΝΗΤΗΡΑΣ

Ο ηλεκτροκινητήρας θα πρέπει να πληροί τα παρακάτω :

- Δυνατότητα σύνδεσης στον άξονα (καρέ) κατά ISO 5211 & DIN 3337 Standard.
- Διαστάσεις καρέ άξονα (Square) 22 mm
- Δυνατότητα χειροκινήτου λειτουργίας με κατάλληλο χειριστήριο
- Να διαθέτει δείκτη θέσης ανοίγματος – φραγής τύπου STD
- Να διαθέτει διακόπτη οριακής ροής (torque limiter). Σε περίπτωση φρακαρίσματος της βάνας να βγάζει εκτός του κινητήρα .
- Γωνία λειτουργίας 90°
- Προστασία κινητήρα IP67
- Ηλεκτρολογική σύνδεση σύμφωνα με την τυποποίηση PG11
- Δυνατότητα εξόδου αναλογικού σήματος 4~20 mA ή 0~10 VDC για την σύνδεση με PLC
- Τάση λειτουργίας 100 – 240 AC - συχνότητα 50/60Hz
- Χρόνος λειτουργίας όχι μικρότερος από ~40 sec – Αποφυγή πλήγματος.

Το σώμα θα είναι από VO αυτόσβηστο πολυμερές υλικό και οι κινηματικοί οδοντωτοί τροχοί από χάλυβα και πολυμερές υλικό.

ΤΕΧΝΙΚΗ ΠΡΟΔΙΑΓΡΑΦΗ 23 (Τ.Π. 23)

ΗΛΕΚΤΡΟΜΑΓΝΗΤΙΚΟ ΠΑΡΟΧΟΜΕΤΡΟ

Γενικά

Οι μετρητές παροχής θα είναι ηλεκτρομαγνητικού τύπου, τύπου γραμμής με φλάντζες ώστε να ταιριάζουν με το μέγεθος του σωλήνα και την κλίμακα της παροχής. Η αρχή λειτουργίας των μετρητών θα είναι ο Νόμος του Faraday για την ηλεκτρομαγνητική επαγωγή, βασιζόμενη στο παλμικό συνεχές μαγνητικό πεδίο και σε d.c. τεχνικές παλμών (d.c. pulse techniques).

Η διαστασιολόγηση του μετρητή θα διασφαλίζει ότι η ταχύτητα ροής του νερού θα κυμαίνεται από 0.5 m./s έως 10.0 m/s. Το προδιαγεγραμμένο εύρος παροχής θα μετρείται με ακρίβεια, της τάξης του 0.4% με όρια ανοχής ± 2 mm/s της πραγματικής μέτρησης παροχής και όχι ως ποσοστό επί της πλήρους κλίμακας για ταχύτητες ροής από 0.5 m./s έως 10.0 m/s. Όπου η υπολογισμένη διάμετρος των μετρητών παροχής είναι διαφορετική από την ονομαστική διάμετρο των αγωγών, ώστε να καλύπτονται οι απαιτούμενες ταχύτητες ροής που αναφέρονται παραπάνω, τότε θα χρησιμοποιηθούν συστολές.

Το σώμα – αισθητήριο των παροχομέτρων θα εγκατασταθεί εντός φρεατίων κατάλληλων διαστάσεων ώστε να εξασφαλίζεται η σωστή συνδεσμολογία και τα απαραίτητα ευθύγραμμα τμήματα για την επίτευξη στρωτής ροής και ακρίβειας μετρήσεων. Οι ηλεκτρονικοί μετατροπείς θα είναι δυνατόν να τοποθετηθούν είτε πάνω στο σώμα του παροχομέτρου (compact installation) εντός του φρεατίου είτε σε απομακρυσμένη θέση εντός υφιστάμενου οικήματος ή ερμαρίου τύπου πύλαρ μέγιστης απόστασης μέχρι και 250 μέτρων από το σώμα του παροχομέτρου (remote installation). Σε οποιαδήποτε εκ των δύο προαναφερθέντων τύπων εγκατάστασης θα διασφαλίζεται στεγανότητα του εξοπλισμού κατ' ελάχιστον IP67, εκτός της περίπτωσης που επιβάλλεται τοποθέτηση επί της πόρτας ηλεκτρολογικού ερμαρίου. Ο μετατροπέας δεν θα εγκατασταθεί μέσα σε σκάμμα ή φρεάτιο το οποίο μπορεί να πλημμυρήσει, στην περίπτωση που υπάρχει αυτό το ενδεχόμενο τότε θα προτιμάται η απομακρυσμένη εγκατάσταση του ηλεκτρονικού μετατροπέα εντός οικίσκου ή πύλαρ ανάλογων προδιαγραφών ασφαλείας. Στην περίπτωση αυτή το σώμα του παροχομέτρου που θα παραμένει εγκατεστημένο μόνο του στο φρεάτιο θα πρέπει να διαθέτει βαθμό προστασίας IP68.

Για την περίπτωση απομακρυσμένης εγκατάστασης οι συνδέσεις μεταξύ αισθητηρίου-σώματος και ηλεκτρονικού μετατροπέα θα πραγματοποιούνται μέσω ειδικών καλωδίων διπλής θωράκισης έναντι ηλεκτρομαγνητικών παρεμβολών τα οποία θα εξασφαλίζουν την μεταφορά του σήματος χωρίς απώλειες σε απόσταση τουλάχιστον 250 μέτρων.

Ο διαγωνιζόμενος οφείλει να υποβάλει πλήρη τεχνικά στοιχεία για τα καλώδια αυτά καθώς και την τιμή τρέχοντος μέτρου με την προσφορά του.

Η εγκατάσταση των μετρητών παροχής θα είναι τέτοια ώστε να μην επηρεάζεται η ακρίβεια της μέτρησης και η συμπεριφορά τους από παρακείμενους αγωγούς ηλεκτρικού ρεύματος (μέση ή χαμηλή τάση), τηλεφωνικά καλώδια και άλλους υπάρχοντες αγωγούς νερού, με βάση τις προδιαγραφές EN61326-1, EN61326-2-5 που αφορούν στην ηλεκτρομαγνητική συμβατότητα. Για το λόγο αυτό ο διαγωνιζόμενος θα πρέπει να προσκομίσει υποχρεωτικά με την προσφορά του τα απαραίτητα πιστοποιητικά συμμόρφωσης του προϊόντος που προσφέρει με τα ανωτέρω πρότυπα.

Είναι απόλυτα απαραίτητο τα στοιχεία του αισθητηρίου με όλες τις προρυθμίσεις του κατασκευαστή (π.χ. τύπος, κωδικός, διαστάσεις του αισθητηρίου, ρυθμίσεις του μετατροπέα, παράμετροι βαθμονόμησης

κ.λ.π.) να αποθηκεύονται σε ειδική μνήμη. Σε περίπτωση βλάβης του μετατροπέα θα απαιτείται μόνο η αντικατάστασή του, χωρίς να είναι απαραίτητη η επαναρρύθμισή του ή ο προγραμματισμός των εργοστασιακών παραμέτρων. Αυτό προκύπτει από το γεγονός ότι τα δεδομένα του αισθητήρα μεταφέρονται από την ειδική μνήμη κατά την διάρκεια της πρώτης εκκίνησης του μετατροπέα στην EEPROM του μετατροπέα. Με τον τρόπο αυτό είναι δυνατή η γρήγορη αντικατάσταση του μετατροπέα σε περίπτωση βλάβης του, χωρίς να είναι απαραίτητος ο επαναπρογραμματισμός του. Συνεπώς δεν θα απαιτείται η παρουσία εξειδικευμένου τεχνικού σε περίπτωση βλάβης του μετατροπέα παρά μόνο η απομάκρυνση του χαλασμένου και η τοποθέτηση του καινούργιου.

Ο εξοπλισμός θα μπορεί να λειτουργεί ανεξάρτητα, δηλαδή θα μπορεί να τεθεί σε λειτουργία επί τόπου χωρίς να απαιτείται βοηθητικός εξοπλισμός δοκιμών ή λογισμικό. Αν υπάρχει τέτοια απαίτηση εξοπλισμού ή / και λογισμικού τότε ο διαγωνιζόμενος πρέπει να δηλώσει αναλυτικά τον εξοπλισμό και το λογισμικό που απαιτείται και το κόστος αυτού στην προσφορά του.

Τεχνικές Προδιαγραφές Αισθητήρων (Σωμάτων) (Sensor)

Τα σώματα των ηλεκτρομαγνητικών μετρητών θα συνδέονται στο δίκτυο μέσω φλάντζων κατάλληλης διάτρησης ανάλογα με την ονομαστική τους πίεση, που θα διαθέτουν στα άκρα τους. Οι φλάντζες του σώματος θα είναι κατασκευασμένες σύμφωνα με το πρότυπο EN1092-1 και θα έχουν πιστοποίηση PED σύμφωνα με την Ευρωπαϊκή Οδηγία 2014/68/EU. Η ονομαστική πίεση λειτουργίας PN των αισθητήρων θα είναι από 10, 16 ή 40 Bar ανάλογα με την διατομή και την εφαρμογή, ενώ η πίεση δοκιμής θα είναι 1,5 X PN.

Τα πηνία διέγερσης θα εφάπτονται εσωτερικά στην επιφάνεια επένδυσης του αισθητήρα χωρίς να παρεμβάλετε μεταξύ αυτών άλλο υλικό. Η εσωτερική επένδυση του αισθητήρα θα είναι Hard Rubber, EPDM, NBR ή παρόμοιου τύπου,. Το υλικό κατασκευής των φλάντζων σύνδεσης του αισθητηρίου θα είναι χαλύβδινο κατηγορίας διαβρωτικότητας C4, ενώ ολόκληρο το σώμα θα έχει εξωτερική επικάλυψη αντιδιαβρωτικής εποξεικής βαφής ελάχιστου πάχους 150 μm.

Στον αισθητήρα θα υπάρχει ενσωματωμένο ηλεκτρόδιο γείωσης, για την εξισορρόπηση του ηλεκτρικού δυναμικού του μέσου (νερού) με το ηλεκτρικό δυναμικό του αισθητήρα. Με το ενσωματωμένο ηλεκτρόδιο γείωσης, δεν θα απαιτείται επίσης και η χρήση ειδικών παρεμβυσμάτων γείωσης ακόμη και σε μη αγώγιμες σωληνώσεις.

Όπου εγκαθίσταται αισθητήρας σε αγωγούς με καθοδική προστασία, η εγκατάσταση θα πρέπει να είναι σύμφωνη με τις ειδικές απαιτήσεις του κατασκευαστή.

Το υλικό των ηλεκτροδίων θα είναι από ανοξείδωτο χάλυβα ή Hastelloy 'C'.

Ο βαθμός προστασίας του αισθητήρα θα είναι IP 67 με δυνατότητα μετατροπής του σε IP 68 όταν προβλέπεται η απομακρυσμένη εγκατάσταση του από τον μετατροπέα σήματος. Συγκεκριμένα, ο βαθμός προστασίας των αισθητήρων, όταν προβλέπεται η τοποθέτηση του μετατροπέα επί των αισθητηρίων (compact installation) θα είναι IP 67 κατά EN60529/NEMA 4X/6 ελεγμένα κάτω από στήλη ύδατος 1 μέτρου για 30 λεπτά της ώρας. Σε περίπτωση απομακρυσμένης τοποθέτησης του αισθητήρα από τον μετατροπέα σήματος θα υπάρχει δυνατότητα μετατροπής του βαθμού προστασίας του αισθητήρα από IP67 σε IP68, ελεγμένα κάτω από στήλη ύδατος 10 μέτρων για απεριόριστο χρόνο κατά EN60529/NEMA 6P .Τα παραπάνω αναφερόμενα θα πρέπει να αναφέρονται σαφώς στην πρόσφορα του διαγωνιζόμενου καθώς και στα επίσημα τεχνικά φυλλάδια που θα υποβάλει.

Ηλεκτρονικός Μετατροπέας (Converter)

Θα χρησιμοποιηθεί ένας μετατροπέας παλμικού συνεχούς μαγνητικού πεδίου ο οποίος θα πρέπει να εντάσσεται εύκολα σε σύστημα τηλεμετρίας με την χρήση κατάλληλων συνδέσεων.

Ο μετατροπέας θα διαθέτει ένδειξη για την σήμανση της κατάστασης του αγωγού , όταν αυτός είναι άδειος (empty pipe detection) καθώς και επαφή ελεύθερης τάσης μέσω της οποίας θα μπορεί δίνεται μήνυμα προς άλλα συστήματα τηλεελέγχου. Επίσης θα διαθέτει ξεχωριστή ένδειξη για την αναγγελία σφαλμάτων όταν αυτά ανιχνεύονται από τα αυτοδιαγνωστικά του μετατροπέα. Σε περίπτωση όπου ο μετατροπέας σήματος τοποθετείται σε απόσταση από τον αισθητήρα θα πρέπει η ανίχνευση της κατάστασης “κενός αγωγός” να είναι δυνατή σε απόσταση έως και 40 μέτρων.

Οι μετατροπείς θα έχουν δυνατότητα της μέτρησης της παροχής και προς τις δύο κατευθύνσεις και θα διαθέτουν μία αναλογική έξοδο και ψηφιακή επαφή η οποία θα μπορεί να προγραμματισθεί για την μετάδοση της πληροφορίας “κατεύθυνση ροής” (forward - reverse) προς άλλα συστήματα τηλεελέγχου. Κάθε μετατροπέας θα φέρει ενσωματωμένη φωτιζόμενη αλφαριθμητική οθόνη τουλάχιστον 3 γραμμών και πληκτρολόγιο. Η πρώτη γραμμή της οθόνης απεικονίζει πάντα την τρέχουσα παροχή σε m³/h ή l/s ή τη συνολική ροή, ενώ οι υπόλοιπες θα μπορούν να προγραμματιστούν ανάλογα με τις απαιτήσεις του τελικού χρήστη δίνοντας πληροφορίες και μηνύματα (π.χ. ρυθμίσεις οργάνου, σφάλμα μετρητή).

Σε περίπτωση σφάλματος, ο μετατροπέας θα απεικονίζει τους κωδικούς σφαλμάτων με συνοπτική περιγραφή και ευανάγνωστες προτάσεις για την διόρθωσή τους. Επίσης θα προβλέπεται διαδικασία πρόσβασης μέσω κωδικού ασφαλείας για να αποτρέπεται η μη εξουσιοδοτημένη αλλαγή των προκαθορισμένων παραμέτρων.

Η οθόνη θα παρέχει ως ελάχιστο τα ακόλουθα:

- Εμφάνιση στιγμιαίας ροής (και κατά τις δύο διευθύνσεις)
- Εμφάνιση αθροιστικής ροής (και κατά τις δύο διευθύνσεις)
- Εμφάνιση της διαφοράς στην αθροιστική ροή για τις δύο διευθύνσεις
- Πληροφορίες διάγνωσης
- Συνθήκες κενού αγωγού

Οι ελάχιστες απαιτήσεις για τα χαρακτηριστικά του μετατροπέα είναι :

Ακρίβεια (μετατροπέα & αισθητηρίου):	0.4 με όρια ανοχής ± 2 mm/s επί της πραγματικής μέτρησης της παροχής ή καλύτερη
Προσαρμογή:	Απομακρυσμένη ή επί του αισθητήρα
Προστασία Περιβλήματος:	IP67 (ελάχιστη προστασία) με τοπική οθόνη και πληκτρολόγιο ή IP20 αν απαιτείται τοποθέτηση σε πόρτα ηλεκτρολογικού ερμαρίου
Αριθμός αναλογικών εξόδων :	1 αναλογική έξοδος 0/4 - 20 mA
Αριθμός ψηφιακών εξόδων	1 ψηφιακή έξοδο παλμών ,1 έξοδος ρελέ
Παραμετροποίηση ψηφιακών εξόδων	Συχνότητα και χρονική διάρκεια παλμού
Αριθμός ψηφιακών εισόδων	1
Γαλβανική απομόνωση	Σε όλες τις εισόδους και εξόδους
Τροφοδοσία	230 V AC +/- 10%, 50-60 Hz, ή 12-30 VDC

Επίσης ο ηλεκτρονικός μετατροπέας θα πρέπει να πληροί τα παρακάτω:

- Θα διαθέτει ρυθμιζόμενα όρια για την ροή
- Θα συγκρατεί τα σήματα εξόδου για ρυθμιζόμενο χρόνο
- Θα διαθέτει δυο ανεξάρτητους αθροιστές (totalizers) για την παρακολούθηση και απομνημόνευση του συνολικού όγκου του νερού σε δυο διαφορετικές χρονικές περιόδους (π.χ. χειμώνα –καλοκαίρι)
- Θα παρέχει πλήρη λειτουργία αυτοδιάγνωσης σφαλμάτων.

Ο προγραμματισμός του μετατροπέα θα γίνεται από το πληκτρολόγιό του με δυνατότητα αλλαγής παραμέτρων και από μακριά μέσω επικοινωνίας HART.

Σε περίπτωση βλάβης οι έξοδοι θα μπορούν να προκαθορίζονται με τη χρήση ψηφιακού σήματος εισόδου.

Οι ψηφιακές έξοδοι θα ρυθμίζονται για οποιαδήποτε λειτουργία.

Σε περίπτωση εγκατάστασης του μεταδότη σε εξωτερικό χώρο, να συνοδεύεται απαραίτητα η οθόνη του μεταδότη από εργοστασιακό προστατευτικό κάλυμμα (καπάκι) από τον κατασκευαστή.

Κατασκευαστής

Ο κατασκευαστής θα πρέπει να είναι αναγνωρισμένη διεθνής εταιρεία με πολύχρονη εμπειρία στην κατασκευή ηλεκτρομαγνητικών μετρητών παροχής και άλλων συστημάτων αυτοματισμού. Στην Ελλάδα θα πρέπει να παρέχει άμεση και πλήρη τεχνική υποστήριξη μέσω επίσημου αντιπροσώπου (με υποβολή βεβαίωσης επίσημης αντιπροσώπευσης) και δικτύου εξουσιοδοτημένων μεταπωλητών. Θα πρέπει να προσκομίσει δηλώσεις καλής λειτουργίας πελατών στους οποίους έχουν χρησιμοποιηθεί οι συγκεκριμένοι μετρητές παροχής.

Βαθμονόμηση

Οι δοκιμές βαθμονόμησης του εργοστασίου θα γίνουν με τα πρότυπα του κατασκευαστή και θα περιλαμβάνουν κατ' ελάχιστον 5 σημεία, ένα στο σημείο μηδέν, δύο στο 25% και δύο στο 90% της μέγιστης μετρούμενης παροχής. Σε περιπτώσεις όπου απαιτηθεί η σύγκριση με άλλους μετρητές π.χ. για λόγους ανίχνευσης διαρροών, τότε μπορεί να απαιτηθεί επιπρόσθετη βαθμονόμηση τουλάχιστον 8 σημείων.

Η βαθμονόμηση του μετρητή παροχής θα έχει την δυνατότητα να είναι επαληθεύσιμη, χωρίς την ανάγκη μετακίνησης του μετρητή από τον αγωγό και με την ελάχιστη ενόχληση. Οι ηλεκτρομαγνητικοί μετρητές παροχής θα έχουν απαραίτητα την δυνατότητα, μέσω κατάλληλου εξωτερικού εξοπλισμού (verifactor), για έλεγχο ενός αριθμού παραμέτρων χωρίς να απομακρυνθούν από το δίκτυο. Οι παράμετροι αυτοί αφορούν τον πλήρη έλεγχο της μόνωσης του συστήματος του ηλεκτρομαγνητικού μετρητή και των καλωδιώσεών του, τον έλεγχο των μαγνητικών ιδιοτήτων του αισθητηρίου, τον έλεγχο του κέρδους του ηλεκτρονικού μετατροπέα καθώς και την γραμμικότητα των μετρήσεων και την ρύθμιση του μηδενός. Επίσης θα παρέχεται η δυνατότητα ελέγχου των αναλογικών και ψηφιακών εξόδων του μετρητή παροχής.

Όλα τα παραπάνω θα πιστοποιούνται με την έκδοση κατάλληλου πιστοποιητικού επαλήθευσης από κατασκευαστή ή επίσημο αντιπρόσωπο, το οποίο θα εκδίδεται μόνο για τους μετρητές παροχής που

πέρασαν τους ελέγχους και τα αποτελέσματα των οποίων δεν παρουσίασαν διαφοροποίηση μεγαλύτερη από 2% σε σύγκριση με τις εργοστασιακές ρυθμίσεις των μετρητών παροχής.

Ο Διαγωνιζόμενος θα προβλέψει και θα συμπεριλάβει τις επιπρόσθετες δαπάνες, εάν υπάρχουν, για τον εξοπλισμό δοκιμών και συνδέσεις που θα μπορούσαν να απαιτηθούν.

Διαγνωστικά

Ο μετρητής παροχής θα εκτελεί αυτόματα αυτοδιαγνωστικά με την έναρξη λειτουργίας και συνεχώς κατά την διάρκεια της λειτουργίας. Η παρουσία μίας κατάστασης σφάλματος θα προκαλεί την λειτουργία αναμετάδοσης του σφάλματος. Η λειτουργία θα είναι ασφαλής από σφάλμα με την επαφή κλειστή κατά την διάρκεια της κανονικής λειτουργίας και ανοιχτή σε περίπτωση σφάλματος ή διακοπής της τροφοδοσίας.

Τα διαγνωστικά θα συμπεριλαμβάνουν κατ' ελάχιστον τους βασικούς ελέγχους του εξοπλισμού, ανίχνευση καλωδίου ανοιχτού ή κλειστού κυκλώματος, εκτός κλίμακας, λανθασμένοι παράμετροι κλπ.

Χαμηλή παροχή

Όπου η ακρίβεια μέτρησης της χαμηλής παροχής δεν ικανοποιεί την απαίτηση της προδιαγραφής για $0.4\% \pm 1 \text{ mm/s}$, τότε ο Διαγωνιζόμενος θα προτείνει εναλλακτικά μεγέθη ή μεθόδους για να αυξήσει την ακρίβεια. Η χρήση συστολών όπως είναι αποδεκτή αρκεί να δικαιολογείται επαρκώς από τον Διαγωνιζόμενο. Επίσης είναι αποδεκτή η χρήση μετρητών παροχής ειδικής κατασκευής με ενσωματωμένες συστολές. Ο Διαγωνιζόμενος θα προτείνει την βέλτιστη τεχνικο-οικονομικά μέθοδο η οποία προκαλεί την ελάχιστη ενόχληση στη λειτουργία του δικτύου ύδρευσης .

Συνοδευτικά

Οι διαγωνιζόμενοι θα πρέπει να υποβάλλουν μαζί με την προσφορά τους όλα τα παρακάτω επί ποινή αποκλεισμού:

- Πλήρη Τεχνική περιγραφή στα Ελληνικά
- Φύλλο συμμόρφωσης με τις τεχνικές προδιαγραφές
- Πλήρες τεχνικό εγχειρίδιο του κατασκευαστή (Manual)
- Πλήρη σχέδια των ηλεκτρολογικών συνδέσεων καθώς και κατασκευαστικά σχέδια εγκατάστασης των παροχομέτρων για την σωστή και ακριβή λειτουργία τους.
- Τεχνικά φυλλάδια
- Εγγύηση καλής λειτουργίας διάρκειας τουλάχιστον 3 ετών με βεβαίωση από κατασκευαστή ή επίσημο αντιπρόσωπο στην Ελλάδα.
- Δυνατότητα επέκταση εγγύησης τουλάχιστον έως 5 έτη με βεβαίωση από κατασκευαστή ή επίσημο αντιπρόσωπο
- Βεβαιώσεις καλής λειτουργίας από άλλες επιχειρήσεις Ύδρευσης της Ελλάδος ή/και του εξωτερικού.

- Βεβαίωση διαθεσιμότητας ανταλλακτικών ιδίων ή συμβατών ή/και επισκευής για 10 χρόνια από κατασκευαστή ή επίσημο αντιπρόσωπο, από την έξοδο του υλικού από το εργοστάσιο κατασκευής.
- Υπεύθυνη δήλωση του κατασκευαστή με την οποία θα δηλώνουν ότι θα παρέχουν επίσημο σεμινάριο εκπαίδευση στη λειτουργία και χρήση των οργάνων στο προσωπικό της υπηρεσίας διάρκειας τουλάχιστον 3 εργασίμων ημερών.
- Πιστοποιητικό του κατασκευαστή οίκου ISO 9001 : 2015.
- Πιστοποιητικό συμμόρφωσης σύμφωνα με το περιβαλλοντικό πρότυπο EN14001.
- Πιστοποιητικό συμμόρφωσης τύπου CE
- Συμμόρφωση στην Ευρωπαϊκή Οδηγία 2014/30/EU για την ηλεκτρομαγνητική συμβατότητα των παροχομέτρων σύμφωνα με τα πρότυπα EN 61326-1, EN 61326-2-5.
- Συμμόρφωση στην Ευρωπαϊκή Οδηγία 2014/35/EU σχετικά με τη διαθεσιμότητα στην αγορά ηλεκτρολογικού υλικού που προορίζεται να χρησιμοποιηθεί εντός ορισμένων ορίων τάσης σύμφωνα με τα πρότυπα EN 61010-1.
- Πιστοποιητικό ότι κατασκευαστικός οίκος διαθέτει διαπιστευμένο εργαστήριο δοκιμών και διακρίβωσης σύμφωνα με το πρότυπο EN 45001/ EN 17025
- Πιστοποιητικά διακρίβωσης και δοκιμής των παροχομέτρων κατά την έξοδο τους από το εργοστάσιο κατασκευής.

Εγκατάσταση Μεταδότη

Συνίσταται η τροφοδοσία του μεταδότη να γίνεται μέσω συστήματος αδιάλειπτης παροχής (DC ή AC UPS) .

Εγκατάσταση Αισθητήρα (Σώματος)

Οι αισθητήρες θα εγκατασταθούν σε θέσεις όπου δεν θα επιδρούν έντονα αξονικά φορτία ή κραδασμοί.

Η εγκατάσταση των αισθητήρων θα γίνει σύμφωνα με τα τελικά σχέδια που θα εγκρίνει η υπηρεσία

Όταν η εγκατάσταση είναι συμπαγής (compact) και γίνεται σε υπαίθριο χώρο ή σε υπόγειο φρεάτιο που δεν κινδυνεύει να πλημμυρίσει ο βαθμός προστασίας θα είναι IP67 . Όταν η εγκατάσταση είναι απομακρυσμένη (remote) και υπάρχει κίνδυνος πλημμύρας, η προστασία του αισθητήρα θα είναι IP68 και του μετατροπέα IP 67.

Η υπολογιζόμενη απώλεια πίεσης που προκαλείται από κάθε μείωση του αγωγού / αισθητήρα με την χρήση συστολών θα τεκμηριώνεται πλήρως και θα υποβάλλεται στην Υπηρεσία για έγκριση.

Όπου εγκαθίσταται αισθητήρας σε αγωγούς με καθοδική προστασία, η εγκατάσταση θα πρέπει να είναι σύμφωνη με τις ειδικές απαιτήσεις του κατασκευαστή.

Μέθοδος Εγκατάστασης

Ο μετρητής παροχής θα εγκατασταθεί με τρόπο κατάλληλο για την λειτουργία του είτε ίσο-διαμετρικά με τον αγωγό σύνδεσης είτε με τη χρήση συστολών. Η μείωση της διαμέτρου των αγωγών μέχρι τον αισθητήρα θα κατασκευαστεί από τμήματα συστολών με γωνία προσβολής όχι μεγαλύτερη **από 8°**.

Όλες οι εγκαταστάσεις πρέπει να περιέχουν τουλάχιστον δύο προσαρμοστικά φλάντζας / φλαντζοζιμπώ (flange adapter) προκειμένου να διευκολύνουν την αφαίρεση του αισθητήρα από το δίκτυο το οποία θα λειτουργούν και σαν εξάρμωση. Στην περίπτωση υπόγειου φρεατίου μετρητή παροχής, το προσαρμοστικό φλάντζας πρέπει να είναι μέσα στα όρια του φρεατίου. Επιτρέπεται η τοποθέτηση της φλάντζας του προσαρμοστικού στη φλάντζα ανάντη ή/και κατόντη του μετρητή. Τα προσαρμοστικά φλάντζας θα είναι κατασκευασμένα από ελατό χυτοσίδηρο και θα φέρουν προστατευτική επικάλυψη εσωτερικά και εξωτερικά με εποξεική βαφή ελάχιστου πάχους 150μm. Το εύρος εφαρμογής των προσαρμοστικών επί της εξωτερικής διαμέτρου των συνδεόμενων αγωγών θα είναι το μεγαλύτερο δυνατό ώστε να χρησιμοποιείται ένα προσαρμοστικό ανά ονομαστική διάμετρο αγωγού ανεξάρτητα από το υλικό κατασκευής του αγωγού. Δηλαδή για ονομαστική διάμετρο αγωγού π.χ. DN 100 θα χρησιμοποιείται ένα προσαρμοστικό για όλα τα υλικά των αγωγών με την αυτή ονομαστική διάμετρο PE, PVC, Χάλυβας, A/C, Χυτοσίδηρος, Ελατός Χυτοσίδηρος, κλπ. Επιπρόσθετα τα ειδικά αυτά τεμάχια θα φέρουν εσωτερικά αγκυρωτικά ελάσματα ώστε να επιτυγχάνουν την αγκύρωση τους επί των αγωγών χωρίς επιπρόσθετη συγκράτηση. Η στεγανότητα θα εξασφαλίζεται για πίεση μέχρι και 16 Bar και θα επιτυγχάνεται με απλή σύσφιξη των κοχλιών που θα φέρουν τα προσαρμοστικά στην κεφαλή τους. Η χρήση των προσαρμοστικών με αυτόνομη αγκύρωση χωρίς επιπρόσθετη συγκράτηση επιτρέπεται για αγωγούς μέχρι DN300.

Για την επίτευξη ακριβούς μέτρησης της παροχής, ο τρόπος εγκατάστασης των μετρητών θα καθορισθεί μετά από προσεκτική εξέταση των ειδικών υδραυλικών χαρακτηριστικών ροής της κάθε θέσης. Ο μετρητής θα εγκατασταθεί έτσι ώστε η ροή ανάντη να έχει ένα συμμετρικό προφίλ ταχύτητας, να μην έχει στροβιλισμούς και να μην είναι παλλόμενη. Ο μετρητής θα είναι πάντα πλήρης και υπό πίεση.

Ανάντη και κατόντη του μετρητή, μεταξύ του μετρητή και των ειδικών εξαρτημάτων που προκαλούν στροβιλισμούς, θα εγκατασταθούν τα απαραίτητα μήκη ευθύγραμμων τμημάτων αγωγού, σύμφωνα με τα κατάλληλα Ευρωπαϊκά πρότυπα και τις οδηγίες του κατασκευαστή των μετρητών.

Ο μετρητής δεν πρέπει να τοποθετηθεί σε θέση όπου είναι πιθανή η είσοδος αέρα στον αγωγό.

Η διάταξη εγκατάστασης του μετρητή θα πρέπει να διαθέτει τη δυνατότητα απομόνωσης έτσι ώστε να είναι δυνατή η αφαίρεση του μετρητή και ο έλεγχος της μηδενικής παροχής. Για την διευκόλυνση της εγκατάστασης και αφαίρεσης του μετρητή, η διάταξη θα πρέπει να έχει τουλάχιστον δυο προσαρμοστικά φλάντζας ..

Στην περίπτωση ανάγκης εγκατάστασης δικλείδας (πολλών θέσεων ή on/off ανάντη του μετρητή), η απαίτηση για ροή με συμμετρικό προφίλ ταχύτητας και χωρίς στροβιλισμούς θα ισχύει για όλο το εύρος των θέσεων της δικλείδας.

ΤΕΧΝΙΚΗ ΠΡΟΔΙΑΓΡΑΦΗ 24 (Τ.Π. 24)

ΚΑΜΠΥΛΕΣ ΧΑΛΥΒΔΙΝΕΣ - ΤΑΥ ΧΑΛΥΒΔΙΝΟ - ΦΛΑΝΤΖΕΣ - ΣΥΣΤΟΛΕΣ

Οι Καμπύλες 90° ή 45° - τα ΤΑΥ - οι Φλάντζες & τα ειδικά συστολικά – διαστολικά τεμ. θα είναι χαλύβδινα & όπως περιγράφονται παρακάτω & στο ΤΙΜΟΛΟΓΙΟ :

Υλικό κατασκευής :

- Χαλύβδινες καμπύλες κατά ANSI (ASA), υλικό ASTM A-234 Gr. WPB E.U. με αποτμημένα φρεζαριστά άκρα προκειμένου να συγκολληθούν στον χαλυβδοσωλήνα ή σε φλάντζα.
- ΤΑΥ κατά ANSI (ASA), υλικό ASTM A-234 Gr. WPB E.U. με αποτμημένα φρεζαριστά άκρα προκειμένου να συγκολληθούν στον χαλυβδοσωλήνα ή σε φλάντζα ή κατασκευασμένα από χαλυβδοσωλήνες αφού αυτές τύχουν της κατάλληλης επεξεργασίας των άκρων μετά από την τομή τους.
- Φλάντζες λαιμού χαλύβδινες E.U. κατά DIN / PN 10 -16 - 25 & κλάσης πίεσης 150 Lbs, 300 Lbs και φλάντζες με εσωτερικό σπείρωμα κλάσης πίεσης 150 Lbs
- Συστολικό ειδικό τεμ. τύπου Αγγλίας ομόκεντρο κατά ANSI (ASA), υλικό ASTM A-234 Gr. WPB E.U. με αποτμημένα φρεζαριστά άκρα προκειμένου να συγκολληθούν στον χαλυβδοσωλήνα ή σε φλάντζα.
- Τεμάχιο εξάρμωσης χαλύβδινο με δυνατότητα αυξομείωσης μήκους τουλάχιστον 25 mm, με ειδικό δακτύλιο στεγανοποίησης, ονομαστικής πίεσης 10 -16 - 25 at, πλήρη με τα μπουλόνια και τις φλάντζες στεγανότητας.
- Ειδικά εξαρτήματα σύνδεσης PN 16 - 25 , των χαλυβδοσωλήνων flange adaptors με τους σωλήνες από πλαστικό PVC ή PE , από Ελατό Χυτοσίδηρο GGG40 βαμμένο με εποξική βαφή με μπουλόνια καλυμμένα με Rislip Nylon μαύρου χρώματος .
- Παρεμβύσματα φλαντζών από περμανίτη, άνευ αμιάντου, ενισχυμένα με συνθετικές ίνες πάχους 1,5 mm ή παρεμβύσματα από γραφίτη περιεκτ 98% , πάχους 1,5 mm, ενισχυμένα με πυρίνα ανοξειδωτου χάλυβα AISI 3016 πάχους 0,1 mm για μεγάλες πιέσεις
- Τα ανωτέρω υλικά θα φέρουν επί του σώματός τους ενδείξεις για τον κατασκευαστή, την ονομαστική διάμετρο, την κλάση πίεσης & σήμανση CE.

ΤΕΧΝΙΚΗ ΠΡΟΔΙΑΓΡΑΦΗ 25 (Τ.Π. 25)

ΧΑΛΥΒΔΟΣΩΛΗΝΕΣ

Οι χαλυβδοσωλήνες θα είναι κατασκευής σύμφωνα με τα πρότυπα API 5L Gr. B., ASTM A-106 Gr. B, DIN, ISO κ.λ.π.:

- Άνευ ραφής κατά DIN 1629/2448 ποιότητας υλικού St.37.0 με τα κατάλληλα πιστοποιητικά ή
- Ευθείας αυτογενούς ηλεκτροσυγκόλλησης με την μέθοδο ERW (Electric Resistance Welding) .
 - Η κατασκευή τους βασίζεται στη χρησιμοποίηση ηλεκτρικού ρεύματος υψηλής συχνότητας (400 KHz) το οποίο θερμαίνει μόνο τα προς συγκόλληση χείλη τα οποία συμπιεζόμενα συγκολλούνται.
 - Στη ραφή γίνεται ανόπτηση με χρήση ηλεκτρικού ρεύματος μέσης συχνότητας (2,7 KHz)

- Ο σωλήνας αφού ψυχθεί στον αέρα και με νερό , περνά από κατάλληλες διατάξεις μηχανημάτων για να πάρει την ακριβή διάμετρό του και να ευθυγραμμισθεί τελείως.
- Η κατασκευή τους είναι σύμφωνη με το DIN 2458
- Το χρησιμοποιούμενο έλασμα θα είναι GRADE 5 κατά API 5L (AMERICAN PETROLEUM INSTITUTE) ή ST 37-2 με τις αντίστοιχες χημικές & μηχανικές ιδιότητες σύμφωνα με το DIN 5-125-17100-50146

Οι χαλυβδοσωλήνες θα φέρουν επί του σώματός τους υποχρεωτικά ενδείξεις για τον κατασκευαστή, την ονομαστική διάμετρο, την ποιότητα του ελάσματος κατασκευής του σωλήνα.

ΤΕΧΝΙΚΗ ΠΡΟΔΙΑΓΡΑΦΗ 26 (Τ.Π. 26)

ΗΛΕΚΤΡΙΚΟΣ ΠΙΝΑΚΑΣ

ΠΙΝΑΚΕΣ ΑΥΤΟΜΑΤΙΣΜΟΥ

Ο κάθε πίνακας αυτοματισμού θα ενσωματώνει κατάλληλο εξοπλισμό για να εκτελεστούν οι απαραίτητες λειτουργίες αυτοματισμού, η διεκπεραίωση των επικοινωνιών και η συγκέντρωση των μετρήσεων από τα εγκατεστημένα όργανα μέτρησης. Ο πίνακας αυτός θα είναι κατασκευασμένος με τέτοιο τρόπο, ώστε να επιτρέπει την ανακύκλωση του εσωτερικού αέρα για να εξυπηρετούνται οι ανάγκες του ενσωματωμένου ηλεκτρονικού και ηλεκτρικού εξοπλισμού σε ψύξη ή θέρμανση. Για το λόγο αυτό θα φέρει περσίδες εισόδου/εξόδου του αέρα με προσαρμοσμένα φίλτρα για τη συγκράτηση της σκόνης.

Στους πίνακες αυτοματισμού η κυκλοφορία του αέρα θα προκαλείται από ανεμιστήρα και θα υπάρχουν θερμαντικές αντιστάσεις, ώστε να διατηρείται το εσωτερικό του ερμαρίου σε εύρος θερμοκρασίας ανεκτό για τη σωστή λειτουργία του εξοπλισμού, ενώ θα αποτρέπεται και η ανάπτυξη οποιασδήποτε μορφής υγρασίας. Η λειτουργία του ανεμιστήρα και των αντιστάσεων θέρμανσης θα ελέγχεται από κατάλληλους θερμοστάτες, το εύρος των οποίων θα οριστεί έτσι, ώστε να καλύπτει ασφαλώς τη λειτουργία και της πιο ευαίσθητης συσκευής του πίνακα.

Το ερμάριο του πίνακα θα είναι κατάλληλων διαστάσεων επίτοιχο ή επιδαπέδιο (ανάλογα με τον διαθέσιμο χώρο). Οι διαστάσεις του ερμαρίου θα είναι τέτοιες, ώστε να μπορεί να ενσωματώσει εύκολα τον απαραίτητο εξοπλισμό και να γίνουν οι εσωτερικές οδεύσεις των καλωδιώσεων άνετα και τακτοποιημένα με τη χρήση ειδικών καναλιών και σημάτων. Θα χρησιμοποιηθούν εύκαμπτα καλώδια με ακροδέκτες και σήμανση, ενώ όλοι οι αγωγοί που εισέρχονται στο ερμάριο από τα όργανα του πεδίου και από υπόλοιπο συνδεδεμένο εξοπλισμό θα καταλήγουν σε κλεμοσειρές ράγας αριθμημένες.

Πρέπει να ληφθεί μέριμνα κατά την κατασκευή του κάθε πίνακα/ pillar για εφεδρεία χώρου και ενσωμάτωση καρτών PLC, για την εξυπηρέτηση μελλοντικών αναγκών, που υπολογίζεται στο επιπλέον 20% των σημάτων που θα διασυνδεθούν με την τρέχουσα προμήθεια. Εννοείται ότι δεν χρειάζεται ο διαγωνιζόμενος να προσφέρει τις επιπλέον κάρτες του PLC, αλλά πρέπει να υπολογίσει, να προσφέρει και να ενσωματώσει στον πίνακα τις απαραίτητες κλέμες, ώστε η δουλειά εξυπηρέτησης νέων αναγκών μελλοντικά να μειωθεί στο ελάχιστο και να προκληθούν οι μικρότερες δυνατές επεμβάσεις στον πίνακα. Όλα τα ερμάρια θα έχουν τον αναγκαίο, για να λειτουργήσουν σωστά και να προστατευθούν κατάλληλα, εξοπλισμό ηλεκτρονόμων, ασφαλειών, αυτομάτων, διακοπών, ενδεικτικών λυχνιών και μπουτόν

χειρισμού. Τα υλικά αυτά πρέπει να είναι του ίδιου κατασκευαστή για να διευκολύνεται η τήρηση ικανού αποθέματος και οι εργασίες επισκευής/αντικατάστασης των ηλεκτρολόγων-συντηρητών, ενώ εξυπηρετείται και η ανάγκη της όσο πιο δυνατής ομοιομορφίας των πινάκων σε όλο το εύρος της προμήθειας.

Ο πίνακας αυτοματισμού θα ενσωματώνει τον ακόλουθο εξοπλισμό:

- Προγραμματιζόμενο λογικό ελεγκτή PLC, ο οποίος θα τοποθετείται στην πρώτη ράγα στην πάνω πλευρά του ερμαρίου.
- DC UPS τύπου ράγας για την αδιάλειπτη τροφοδοσία του εξοπλισμού, το οποίο θα τοποθετείται ακριβώς κάτω από το PLC και θα φέρει δίπλα του τις αναγκαίες συστοιχίες συσσωρευτών.
- Επικοινωνιακό εξοπλισμό για την υλοποίηση των επικοινωνιών
- Τον ηλεκτρονικό μετατροπέα των ρεύματος
- Επιλογικός διακόπτης επί της πόρτας του πίνακα.
- Μετρητής ενεργειακών παραμέτρων (όπου προβλέπεται)
- Φωτιστικό σώμα (φθορισμού) για τη διευκόλυνση εργασιών εντός του πίνακα.
- Ρευματοδότης σούκο για τη διευκόλυνση ηλεκτρικών εργασιών μικρής κλίμακας.
- Ο ρυθμιστής στροφών (όπου προβλέπεται) και
- Αντικεραυνικά συστήματα προστασίας

Σε περίπτωση που κάποιοι μετρητές δεν εγκαθίστανται μέσα στον πίνακα, αλλά έξω από αυτόν, τότε πρέπει να προβλεφθεί προστασία υπερτάσεων τόσο για τη βοηθητική τροφοδοσία όσο και για τις γραμμές μετρήσεων.

Όλα τα εξαρτήματα που περιέχονται στον πίνακα πρέπει να φέρουν στοιχεία αναγνώρισης και όλα τα κυκλώματα να είναι κατάλληλα και μόνιμα σημειωμένα και αριθμημένα ανάλογα με το μονογραμμικό διάγραμμα του πίνακα.

Τα καλώδια στα άκρα τους πρέπει να φέρουν ετικέτες σήμανσης σε αντιστοιχία με τις προδιαγραφές στη λίστα καλωδίων.

Προκειμένου για συστήματα τηλεδιαχείρισης, τα κυκλώματα εξόδου προς τον πάροχο της τηλεπικοινωνιακής σύνδεσης πρέπει να ενσωματώνονται στους πίνακες και να ασφαλιζονται με πρωτεύουσα και δευτερεύουσα προστασία έναντι υπερτάσεων.

Σε όλους τους πίνακες πρέπει να λαμβάνεται υπόψη ο απαιτούμενος χώρος για την είσοδο, τη διάταξη και την ασφάλιση των καλωδίων δεδομένων και ισχύος, λαμβάνοντας υπόψη την επιτρεπόμενη γωνία κάμψης. Τα καλώδια πρέπει να στερεώνονται χρησιμοποιώντας σφικτήρες με πλαστικό τελείωμα και για τα μονόκλινα καλώδια οι σφικτήρες που χρησιμοποιούνται να είναι από μη φερρομαγνητικό υλικό.

Αν υπάρχει τερματικό κουτί στη διαδρομή του καλωδίου από τον πίνακα μέχρι τον εξοπλισμό, τότε πρέπει το τερματικό κουτί να είναι σχεδιασμένο με τέτοιο τρόπο, ώστε να αντιστοιχίζεται η αρίθμηση στον πίνακα. Για υπάρχοντα συστήματα, πρέπει να δημιουργούνται ξεχωριστά τερματικά διαγράμματα, στα οποία θα φαίνεται η αντιστοίχιση αρχής και τέλους.

Κατά την τοποθέτηση των πινάκων πρέπει να λαμβάνονται υπόψη οι κανονισμοί ηλεκτρομαγνητικής συμβατότητας EMC. Ακόμη, όσον αφορά την προστασία έναντι εκρήξεων ή υπερτάσεων θα ισχύουν οι

οδηγίες CENELEC και ATEX.

Στοιχεία που πρέπει να προσκομιστούν επί ποινής αποκλεισμού:

- Τεχνικά φυλλάδια/ τεχνικά εγχειρίδια του προσφερόμενου εξοπλισμού
- Αναλυτική τεχνική περιγραφή του προσφερόμενου εξοπλισμού
- Πιστοποιητικό CE του προσφερόμενου εξοπλισμού
- Πιστοποιητικό ISO9001:2015 του οίκου κατασκευής του προσφερόμενου εξοπλισμού και
- Εγγύηση καλής λειτουργίας διάρκειας τουλάχιστον 1 έτους από τον οίκο κατασκευής του προσφερόμενου εξοπλισμού

ΠΙΝΑΚΕΣ ΙΣΧΥΟΣ

Τα σχέδια, τα μονογραμμικά διαγράμματα, τα κυκλωματικά διαγράμματα και κάθε είδους γραφική αναπαράσταση θα πρέπει να παραδίδονται στην υπηρεσία για έλεγχο και επικύρωση πριν κατασκευαστούν οι πίνακες.

Πριν από την τελική παραγγελία των πινάκων η τοποθέτηση των επί μέρους εξαρτημάτων πρέπει να συζητηθεί με την τεχνική υπηρεσία και να γίνει όποια απαραίτητη προσαρμογή.

Οι ακόλουθοι κανόνες πρέπει να βρίσκουν εφαρμογή:

- Ηλεκτρικός εξοπλισμός: DIN EN 60204-1
- Ταξινόμηση καλωδίων στον πίνακα: DIN VDE 0660 T 500
- Ταξινόμηση καλωδίων στη μονάδα: DIN VDE 0298 T 4
- Ταξινόμηση καλωδίων στο μηχάνημα: DIN EN 60104 T 1
- Ταξινόμηση μπαρών χαλκού: DIN 43671
- Κυκλώματα ελέγχου: πάντα γειωμένα στη μία άκρη, αλλιώς αποσυνδετήρας δύο ακίδων με έλεγχο σφάλματος γης
- Κύκλωμα έκτακτης διακοπής (DIN 60204): σύμφωνα με τις απαιτήσεις κατηγορίας 0/1/2
- Επιτρεπτές περιοχές για τη διευθέτηση ενεργοποιητών, περιλαμβάνει ασφάλειες και διακόπτες: σύμφωνα με DIN VDE 0660 T 500, DIN EN 60204 T 1, DIN VDE 0106 T 100

Οι πίνακες πρέπει να παραδίδονται έτοιμοι και καλωδιωμένοι μέχρι κλέμματος σύμφωνα με τον χρωματικό κώδικα VDE. Πρέπει, επίσης, να ληφθεί μέριμνα κατά την κατασκευή για τις συνθήκες μεταφοράς των πινάκων, ώστε να μην υπάρξει κάποια ζημιά λόγω κατασκευαστικής παράλειψης. Αν παρ' όλ' αυτά υπάρξει κάποια φθορά στο χρώμα, τότε αυτή θα αποκαθίσταται χωρίς επιπλέον δαπάνη.

Στο εσωτερικό του πίνακα η καλωδίωση πραγματοποιείται με τη χρήση εύκαμπτων καλωδίων. Η απογύμνωση πραγματοποιείται θερμικά ή μηχανικά με τη χρήση ειδικού εργαλείου, ενώ η σύνδεση στον εξοπλισμό γίνεται με κατάλληλα συνδετήρια. Για τη σύνδεση περιφερειακών μονάδων πρέπει να χρησιμοποιούνται, για εξοικονόμηση χώρου, φύσσες καλωδίων εργοστασιακά ελεγμένες και ακροδέκτες από τον κατασκευαστή του αυτοματισμού, ενώ οι διατομές των καλωδίων υπολογίζονται κατά VDE.

Για τα κυκλώματα ελέγχου και μέτρησης η καλωδίωση γίνεται σε αντιστοιχία με την ασφάλεια (ελάχιστη

διατομή 0,75 mm²). Για τα ηλεκτρονικά κυκλώματα η καλωδίωση συμμορφώνεται με τους τύπους που βασίζονται στα χαρακτηριστικά του κατασκευαστή (ελάχιστη διατομή 0,75 mm²).

Οι γραμμές μέτρησης θωρακίζονται όπου αυτό είναι αναγκαίο. Η καλωδίωση των κυκλωμάτων ελέγχου, δεδομένων, μέτρησης και ηλεκτρονικών εισόδων-εξόδων ακολουθούν τον εξής χρωματικό κώδικα:

- Καλώδιο ισχύος 230 V AC/ 400 V AC: μαύρο
- PLC 230 V AC: κόκκινο
- PLC 24 V DC: σκούρο μπλε
- Καλώδιο γείωσης: πράσινο/κίτρινο
- Ουδέτερος: ανοιχτό μπλε
- Εξωτερική τάση: πορτοκαλί
- Γραμμή μέτρησης: άσπρο
- Καλώδιο προστασίας: γκρι

Πρέπει να ληφθούν υπόψη οι οδηγίες εγκατάστασης του κατασκευαστή αυτοματισμού, ειδικά στην περίπτωση σύνδεσης συστήματος μέτρησης στο οποίο εφαρμόζεται προστασία υπερτάσεων από κεραυνούς και λαμβάνονται μέτρα γείωσης.

Γραμμές μετασχηματιστών έντασης καλωδιώνονται με διατομές 2,5 mm² και χρησιμοποιούνται ακροδέκτες απομόνωσης.

Όλος ο εξοπλισμός πρέπει να διατάσσεται κατάλληλα μέσα στον πίνακα και θα λαμβάνεται μέριμνα για εφεδρεία χώρου 20% για μελλοντικές επεκτάσεις.

Τα στοιχεία των ασφαλειών και οι διακόπτες πρέπει να καλύπτονται με ασφάλεια για προστασία επαφής. Το ίδιο ισχύει για τις μπάρες, μεταδότες ρεύματος κτλ., και εγκαταστάσεις στην πόρτα του πίνακα.

Τα στοιχεία ελέγχου, όπως μπουτόν, διακόπτες, ενδεικτικές λυχνίες, οθόνες ενδείξεων και χειρισμών πρέπει να εγκαθίστανται στην πόρτα του πίνακα και να συνοδεύονται από εγχάρακτα πινακίδια (βιδωμένα ή καρφωμένα, όχι κολλημένα) με λεπτομερή περιγραφή της λειτουργίας.

Όλα τα εξαρτήματα που περιέχονται στον πίνακα πρέπει να φέρουν στοιχεία αναγνώρισης και όλα τα κυκλώματα να είναι κατάλληλα και μόνιμα σημειωμένα και αριθμημένα ανάλογα με το μονογραμμικό διάγραμμα του πίνακα. Τα καλώδια στα άκρα τους πρέπει να φέρουν ετικέτες σήμανσης σε αντιστοιχία με τις προδιαγραφές στη λίστα καλωδίων.

Προκειμένου για συστήματα τηλεδιαχείρισης, τα κυκλώματα εξόδου προς τον πάροχο της τηλεπικοινωνιακής σύνδεσης πρέπει να ενσωματώνονται στους πίνακες και να ασφαλιζονται με πρωτεύουσα και δευτερεύουσα προστασία έναντι υπερτάσεων.

Σε όλους τους πίνακες πρέπει να λαμβάνεται υπόψη ο απαιτούμενος χώρος για την είσοδο, τη διάταξη και την ασφάλιση των καλωδίων δεδομένων και ισχύος, λαμβάνοντας υπόψη την επιτρεπόμενη γωνία κάμψης. Τα καλώδια πρέπει να στερεώνονται χρησιμοποιώντας σφικτήρες με πλαστικό τελείωμα και για τα μονόκλινα καλώδια οι σφικτήρες που χρησιμοποιούνται να είναι από μη φερρομαγνητικό υλικό.

Αν υπάρχει τερματικό κουτί στη διαδρομή του καλωδίου από τον πίνακα μέχρι τον εξοπλισμό, τότε πρέπει το τερματικό κουτί να είναι σχεδιασμένο με τέτοιο τρόπο, ώστε να αντιστοιχίζεται η αρίθμηση στον πίνακα. Για υπάρχοντα συστήματα, πρέπει να δημιουργούνται ξεχωριστά τερματικά διαγράμματα, στα οποία θα φαίνεται η αντιστοίχιση αρχής και τέλους.

Κατά την τοποθέτηση των πινάκων πρέπει να λαμβάνονται υπόψη οι κανονισμοί ηλεκτρομαγνητικής συμβατότητας EMC. Ακόμη, όσον αφορά την προστασία έναντι εκρήξεων ή υπερτάσεων θα ισχύουν οι οδηγίες CENELEC και ATEX.

Στοιχεία που πρέπει να προσκομιστούν επί ποινής αποκλεισμού:

- Τεχνικά φυλλάδια/ τεχνικά εγχειρίδια του προσφερόμενου εξοπλισμού
- Αναλυτική τεχνική περιγραφή του προσφερόμενου εξοπλισμού
- Πιστοποιητικό CE του προσφερόμενου εξοπλισμού
- Πιστοποιητικό ISO9001:2015 του οίκου κατασκευής του προσφερόμενου εξοπλισμού και
- Εγγύηση καλής λειτουργίας διάρκειας τουλάχιστον 1 έτους από τον οίκο κατασκευής του προσφερόμενου εξοπλισμού

ΡΥΘΜΙΣΤΕΣ ΣΤΡΟΦΩΝ

Γενικά

Οι ρυθμιστές στροφών (inverters) θα χρησιμοποιηθούν για τον έλεγχο κινητήρων αντλητικών συγκροτημάτων, θα είναι κατασκευασμένοι σύμφωνα με τα ευρωπαϊκά και διεθνή πρότυπα, θα είναι κατάλληλοι για εγκατάσταση σε οικιστικό περιβάλλον και θα είναι αερόψυκτοι.

Όλοι οι ρυθμιστές στροφών θα είναι του ίδιου κατασκευαστή (εμπορική ονομασία) και θα ανήκουν στην ίδια σειρά προϊόντων του κατασκευαστή, ώστε να έχουν ενιαίο τρόπο προγραμματισμού, χειρισμού και συνδεσμολογίας (τουλάχιστον για τα σήματα ελέγχου). Σε περίπτωση που η προσφερόμενη σειρά ρυθμιστών στροφών δεν περιλαμβάνει μια ή περισσότερες από τις ζητούμενες τιμές ισχύος, θα προσφέρεται η αμέσως ανώτερη τιμή ισχύος.

Οι ρυθμιστές στροφών θα πρέπει να είναι κατάλληλοι για τον έλεγχο της ταχύτητας τριφασικών επαγωγικών κινητήρων και ειδικά σχεδιασμένοι για λειτουργία σε αντλητικά συγκροτήματα.

Η κυματομορφή της εξόδου θα εξασφαλίζει ότι ο μέγιστος συντελεστής απόδοσης θα αποδίδεται από τον κινητήρα και τον ρυθμιστή σε όλα τα φορτία και όλες τις στροφές.

Η συχνότητα και η τάση της εξόδου θα είναι κατάλληλη για τον έλεγχο φορτίων σταθερής και μεταβλητής ροπής που δημιουργούνται από αντλίες και αεριστήρες στο μέγιστο βαθμό απόδοσης.

Ο ρυθμιστής θα πρέπει να συνεχίζει τη λειτουργία του με μείωση απόδοσης και ταχύτητας σε περίπτωση υπερθέρμανσης ή έλλειψης φάσης αντί να σταματά.

Ο ρυθμιστής θα πρέπει να έχει περίβλημα, IP20 (για ρυθμιστές στροφών ισχύος μικρότερης ή ίσης των 90KW) και IP21 (για ρυθμιστές στροφών ισχύος μεγαλύτερης των 90KW). Εναλλακτικά οι Ρυθμιστές στροφών ισχύος μικρότερης ή ίσης των 90KW θα μπορούν να διατεθούν με περιβλήματα προστασίας IP55 ή IP66, με ενσωματωμένους διακόπτες ισχύος στην είσοδο, ενώ οι ρυθμιστές στροφών ισχύος μεγαλύτερης των 90KW, θα μπορούν να διατεθούν με περίβλημα προστασίας IP54 με ενσωματωμένους διακόπτες και ασφάλειες ισχύος στην είσοδο.

Ο ρυθμιστής θα πρέπει να:

- είναι σε θέση να αποδίδει ροπή εκκίνησης μέχρι 135% της ονομαστικής ροπής του για 0,5 sec καθώς και 110% της ονομαστικής ροπής του για 1 min.
- είναι ικανός να λειτουργεί συνεχώς στο ονομαστικό φορτίο με μεταβολές της τάσεως τροφοδοσίας +/- 10% και της συχνότητας τροφοδοσίας +4/-6%. (Η τροφοδοσία ισχύος του ρυθμιστή στροφών θα πρέπει να είναι ελεγμένη σύμφωνα με το IEC61000-4-28, 50Hz +4/-6%).
- έχει βαθμό απόδοσης μεγαλύτερο ή ίσο από 97%.
- είναι ικανός να λειτουργεί συνεχώς χωρίς μείωση της απόδοσής του στο ονομαστικό φορτίο σε θερμοκρασία 45°C και σε θερμοκρασίες από 46°C έως 55 °C με μείωση της απόδοσης του.
- διορθώνει αυτόματα την τάση εξόδου κατά τη διάρκεια διακυμάνσεων της τροφοδοσίας +/- 10% για να αποτρέψει την απώλεια ροπής και μεταβολών των στροφών κατά τη λειτουργία του κινητήρα.
- διορθώνει αυτόματα τη συχνότητα και την τάση για να διατηρεί σταθερή ταχύτητα κινητήρα στο +/- 0.5% των ονομαστικών στροφών. Η ακρίβεια θα πρέπει να διατηρείται σε εύρος ταχύτητας και φόρτισης από 10% σε 100% χωρίς τη χρήση ελέγχου κλειστού βρόχου.
- να διαθέτει προστασία από διάβρωση των ηλεκτρονικών πλακετών του, τουλάχιστον της κατηγορίας Class 3C3, σύμφωνα με το πρότυπο IEC 721-3-3.
- περιορίζει τα αρμονικά ρεύματα στην τροφοδοσία με αυτεπαγωγές (2 ενσωματωμένα πηνία) στο ενδιάμεσο DC κύκλωμα του ρυθμιστή.
- Οι ρυθμιστές πρέπει να περιλαμβάνουν ενσωματωμένα πηνία στο ενδιάμεσο κύκλωμά τους (DC chokes) και να είναι συμβατοί με τα πρότυπα EN-61000-3-2, EN61000-3-12, ώστε η συνολική παραμόρφωση του ρεύματος στην τροφοδοσία στο μέγιστο φορτίο, να περιορίζεται στο THiD <45%.

Οι ρυθμιστές που δεν περιλαμβάνουν ενσωματωμένα πηνία κατά των αρμονικών, θα πρέπει να παραδωθούν με εξωτερικά τριφασικά πηνία. Τα πηνία αυτά θα πρέπει να συνδεθούν σε κάθε φάση της τροφοδοσίας και θα πρέπει να έχουν ελάχιστη σύνθετη αντίσταση 5%.

Τα πηνία θα πρέπει να βρίσκονται μέσα σε μεταλλική κατασκευή με τον ίδιο βαθμό προστασίας με τον ρυθμιστή. Σε περίπτωση που προσφέρονται εξωτερικά πηνία καταστολής αρμονικών, οι προμηθευτές θα πρέπει να αναφέρουν το ποσοστό της πτώσης τάσης πάνω στα πηνία σε πλήρες φορτίο και να ενημερώνουν πως τα υπόλοιπα λειτουργικά στοιχεία του ρυθμιστή (ρεύμα εξόδου, τάση εξόδου, ποσοστό υπερφόρτισης κ.α.) επηρεάζονται από την χαμηλότερη τάση εισόδου, καθώς η συγκεκριμένη μόνιμη πτώση τάσης θα γίνεται πλέον της αναμενόμενης πτώσης τάσης 10% λόγω της παροχής της ΔΕΗ.

Σε περίπτωση που προσφέρονται εξωτερικά πηνία καταστολής αρμονικών, οι προμηθευτές θα πρέπει να αναφέρουν το ποσοστό της πτώσης τάσης πάνω στα πηνία σε πλήρες φορτίο και να ενημερώνουν πως ο ρυθμιστής θα αντιδρά στην χαμηλότερη τάση.

Ο ρυθμιστής στροφών καθώς και τα πρόσθετα πηνία θα πρέπει να ικανοποιούν τα παρακάτω πρότυπα:

- EN 61800-3 (IEC 61800-3): Low frequency immunity
- IEC 61000-2-4: Harmonics, Voltage variations and fluctuations, Voltage unbalance, Frequency variations
- IEC 60146-1-1: Commutation notches
- IEC 61000-2-4: IEC/EN61000-4-11: Voltage dips and short interruptions
- EN 61800-3/A11 (IEC 61000-3): Low frequency emission
- EN 61000-3-2 (IEC 61000-3-2): Harmonics ($I \leq 16A$)
- EN 61000-3-12 (IEC 61000-3-12): Harmonics ($I > 16A$)

Ο ρυθμιστής θα πρέπει επίσης, να ακολουθεί την οδηγία IEC 6034-17 για τον ρυθμό μεταβολής (dV/dt) και την αιχμή της τάσης (V_{peak}) εξόδου. Αν δεν το πληροί, θα πρέπει να προσφερθούν πρόσθετα εξωτερικά φίλτρα du/dt που θα μειώνουν τις αιχμές τάσης στα όρια της οδηγίας IEC 6034-17.

Σε περίπτωση που προσφέρονται εξωτερικά πηνία περιορισμού των αιχμών τάσης, οι προμηθευτές θα πρέπει να αναφέρουν την τιμή της αιχμής τάσης που επιτυγχάνεται με τη χρήση τους και να προσκομίσουν τα αντίστοιχα πιστοποιητικά.

Ο ρυθμιστής στροφών θα πρέπει να είναι συμβατός με τα πρότυπα ατρωσίας EMC :

- EN 61000-4-2 (IEC 61000-4-2): *Electrostatic discharges (ESD)*. Ηλεκτροστατική εκκένωση από ανθρώπους
- EN 61000-4-3 (IEC 61000-4-3): *Incoming electromagnetic field radiation, amplitude modulation*. Επιπτώσεις από εξοπλισμό radar και πομπών ραδιοσυχνοτήτων καθώς και από εξοπλισμό ασυρμάτων ή κινητής τηλεφωνίας.
- EN 61000-4-4 (IEC 61000-4-4) *Burst transients*. Αιχμές που προκαλούνται από ανοιγοκλεισίματα διακοπών, ρελέ, ή παρόμοιου εξοπλισμού.
- EN 61000-4-5 (IEC 61000-4-5) *Surge transients*. Αιχμές που προκαλούνται π.χ. από κεραυνό που πέφτει κοντά στις εγκαταστάσεις.
- EN 61000-4-6 (IEC 61000-4-6): *RF Common mode*: Προσομοίωση της επίδρασης από εξοπλισμό ασύρματης μετάδοσης, συνδεδεμένων μέσω καλωδίων.
- VDE 0160 class 1/2 test pulse: *Mains transients*. Επιπτώσεις από υψηλής ενέργειας αιχμές που προέρχονται από έκρηξη γενικής ασφάλειας, ενεργοποίηση πυκνωτών αντιστάθμισης αέργου ισχύος κ.λπ.
- Ο ρυθμιστής στροφών θα πρέπει να είναι συμβατός με τα διεθνή πρότυπα εκπομπών EMC για την παρακάτω κατηγορία:
 - EN 55011 Class A1
 - EN 61800-3 Category C2 - για 150 m θωρακισμένο καλώδιο.

ΣΗΜΕΙΩΣΗ: Αν προσφερθούν ξεχωριστά RFI φίλτρα (όχι ενσωματωμένα), θα πρέπει να προσκομισθούν τεχνικές εκθέσεις που να δείχνουν αποτελέσματα δοκιμών με το συνδυασμό εξωτερικού φίλτρου – ρυθμιστή και να επιβεβαιώνουν τη συμβατότητα με την παραπάνω κατηγορία. Θα πρέπει επίσης να αναφέρεται ρητά και το μέγιστο μήκος του καλωδίου. Τα εξωτερικά φίλτρα θα πρέπει να είναι τοποθετημένα σε μεταλλικό περίβλημα, του ίδιου βαθμού προστασίας με τον ρυθμιστή και να βρίσκονται όσο το δυνατόν πλησιέστερα στους ακροδέκτες τροφοδοσίας του ρυθμιστή.

Πυρήνες φερρίτη (Ferrite cores) που τοποθετούνται στα καλώδια της τροφοδοσίας δεν θεωρούνται φίλτρα RFI.

Για την διευκόλυνση της υπηρεσίας στην χωροθέτηση της εγκατάστασής τους, οι ρυθμιστές στροφών θα πρέπει να επιτρέπουν την καλωδίωση κινητήρων σε απόσταση μέχρι 300 μέτρα.

Επίσης ο ρυθμιστής στροφών θα πρέπει να διαθέτει τις κατάλληλες προστασίες έτσι ώστε να επιτρέπει τη σύνδεση ρελέ στην έξοδό του προς τον κινητήρα χωρίς να υπάρχει κίνδυνος βλάβης των τρανζίστορ ισχύος IGBT.

Ο ρυθμιστής στροφών θα πρέπει να διαθέτει τις παρακάτω λειτουργίες και δυνατότητες προγραμματισμού:

- Να έχει την δυνατότητα προγραμματισμού 4 διαφορετικών προγραμμάτων λειτουργίας.
- Να διαθέτει την λειτουργία «Αυτόματης Προσαρμογής Κινητήρα/ AMA (Automatic Motor Adaptation)» που εξασφαλίζει την αυτόματη προσαρμογή του, στις παραμέτρους του κινητήρα (motor inductance, resistance), χωρίς να είναι απαραίτητη η λειτουργία του κινητήρα, ώστε να αποδίδεται ο μέγιστος βαθμός απόδοσης του κινητήρα.
- Να διαθέτει την λειτουργία «Αυτόματης Βελτιστοποίησης Ενέργειας» που συνεχώς προσαρμόζει την τάση εξόδου σε μειωμένο επίπεδο ώστε να αποδίδεται ο μέγιστος βαθμός απόδοσης του κινητήρα σε οποιοδήποτε μερικό φορτίο.
- Να έχει την δυνατότητα ημιαυτόματα προγραμματιζόμενης λειτουργίας αποφυγής συχνοτήτων συντονισμού.
- Να έχει την δυνατότητα αυτόματης επανεκκίνησης, ελέγχου και συγχρονισμού με έναν κινούμενο κινητήρα (Flying start), έτσι ώστε να διατηρεί σταθερή πίεση στην περίπτωση ξαφνικής βύθισης της τάσης.
- Να διαθέτει επίσης τις παρακάτω δυνατότητες ελέγχου του κινητήρα (ειδικά στις περιπτώσεις σύντομης βύθισης τάσης της παροχής) :
 - Ελεγχόμενο σταμάτημα με ράμπα καθόδου (ctrl ramp down)
 - Ελεύθερο σταμάτημα (coasting)
 - Χρήση της επιστρεφόμενης τάσης από τον κινητήρα (ο οποίος μετατρέπεται σε γεννήτρια) για την συνέχιση της κίνησής του (kinetic back up).
- Να έχει ενσωματωμένο το πρωτόκολλο επικοινωνίας MODBUS RTU χωρίς να είναι αναγκαία η προσθήκη οποιασδήποτε πρόσθετου λογισμικού ή κάρτας.
- Εφόσον απαιτηθεί μελλοντικά, να έχει την δυνατότητα (με την χρήση επιπλέον κάρτας) να συνδεθεί με δίκτυο Profibus DPV1, DeviceNet, PROFINET RT, Ethernet I/P, Modbus TCP.
- Να διαθέτει τέσσερεις ενσωματωμένους ελεγκτές PID αυτόματα ρυθμιζόμενους, 3 ζωνών, που θα επιτρέπουν τον έλεγχο της διεργασίας σε κλειστό βρόχο. Οι ελεγκτές θα λειτουργούν σε

συνδυασμό με τις ρυθμίσεις της ράμπας για να επιτρέπουν την ομαλή επιτάχυνση κατά τη διάρκεια του ελέγχου. Θα περιλαμβάνει λειτουργία anti wind-up και θα προγραμματίζεται απευθείας σε μονάδες της διεργασίας, π.χ. m³/h, bar, Pa, κ.λπ.

- Οι ελεγκτές PID θα έχουν τη δυνατότητα :
 - λειτουργίας κανονικά ή αντίστροφα, ανάλογα με τη διεργασία
 - να δέχονται ανάδραση από 2 αισθητήρια. Θα πρέπει να υπολογίζεται το Μέγιστο, Ελάχιστο, Άθροισμα, Διαφορά και Μέση Τιμή των 2 σημάτων ανάδρασης.
 - να διαθέτουν επιλογή Μεγίστου – Ελαχίστου 2 ζωνών, όπου κάθε ζώνη έχει ξεχωριστή επιθυμητή τιμή.
 - να υπολογίζουν την τετραγωνική ρίζα του σήματος ανάδρασης έτσι ώστε να μπορεί να χρησιμοποιηθεί μεταδότης πίεσης σαν αισθητήριο μέτρησης παροχής.
 - να περιλαμβάνουν τη λειτουργία SLEEP MODE που μπορεί αυτόματα να σταματά την αντλία είτε όταν η ταχύτητά της πέφτει κάτω από μια προκαθορισμένη τιμή είτε όταν η ροή πέφτει κάτω από μια προκαθορισμένη τιμή, με σκοπό την περαιτέρω προστασία της αντλίας.
- Να διαθέτει την λειτουργία «Εντοπισμός και αποφυγή της Ξηρής λειτουργίας της αντλίας /Dry pump detection» με την οποία ο ρυθμιστής στροφών πρέπει να ελέγχει τις μετρήσεις συχνότητας/ ισχύος και να σταματάει την αντλία σε περίπτωση ελάχιστης κατανάλωσης ισχύος που φανερώνει ελάχιστη ή μηδενική παροχή για την προστασία της από υπερθέρμανση.
- Να διαθέτει την λειτουργία «Διαδικασία Πλήρωσης αγωγών / Pipe Fill mode» κατά την οποία ο αγωγός γεμίζει με τρόπο που επιτρέπει την ελεγχόμενη πλήρωση και αποτρέπει από σπασίματα και υδραυλικά πλήγματα.
- Να έχει την δυνατότητα προγραμματισμού της αρχικής ράμπας ανόδου (initial ramp) για την γρήγορη επιτάχυνση των αντλιών στην ελάχιστη επιτρεπόμενη ταχύτητα και της τελικής ράμπας καθόδου (final ramp), για την επιπλέον προστασία των κινητήρων από φαινόμενα υπερθέρμανσης, υδραυλικού πλήγματος και επιστροφής νερού.
- Να έχει την δυνατότητα συνεχούς παρακολούθησης του τέλους της καμπύλης των αντλιών ώστε να ανιχνεύει διαρροές και σπασίματα αγωγών και να προκαλεί έναν συναγερμό ή να σταματάει την αντλία.
- Να έχει την δυνατότητα ελέγχου του χρόνου ανόδου και καθόδου της βαλβίδας ελέγχου ώστε να χαμηλώνει την ταχύτητα της αντλίας όταν η βαλβίδα είναι έτοιμη να κλείσει, για την αποφυγή υδραυλικού πλήγματος.
- Να διαθέτει την λειτουργία «Αντιστάθμιση ροής-παροχής / Flow compensation» ώστε στις περιπτώσεις τοποθέτησης του αισθητηρίου πίεσης κοντά στην αντλία, ο ρυθμιστής στροφών να μπορεί υπολογίζοντας την καμπύλη του συστήματος από τα σήματα αναφοράς του αισθητηρίου να διαμορφώνει το σήμα της πίεσης προκειμένου να διατηρείται η καμπύλη του συστήματος.
- Να διαθέτει ενσωματωμένο Έξυπνο Λογικό Ελεγκτή «Smart Logic Controller» με μετρητές, χρονιστές, συγκριτές και λογικές εντολές, καθιστώντας τον ρυθμιστή στροφών ένα αυτόματο ανεξάρτητο σύστημα.
- Να διαθέτει την λειτουργία «Κυκλική εναλλαγή και διαδοχή βαθμίδων / Cascade Control» όπου θα μπορεί να κάνει κυκλική εναλλαγή 2 έως 3 κινητήρων αντλιών στην βασική του έκδοση με την δυνατότητα επέκτασης ελέγχου του αριθμού των κινητήρων αντλιών σε 9 με την προσθήκη ειδικής κάρτα επιλογής. Ο ενσωματωμένος ελεγκτής πρέπει να λειτουργεί με τέτοιο τρόπο ώστε, το σύνολο των αντλιών να έχουν τις ίδιες ώρες λειτουργίας εξασφαλίζοντας έτσι την ελάχιστη καταπόνηση των αντλιών.

- Να διαθέτει ρολόι πραγματικού χρόνου.
- Να έχει την δυνατότητα παρακολούθησης και καταγραφής (trending) των μεταβλητών Ισχύς, Ρεύματος, Συχνότητας εξόδου και Ταχύτητας κινητήρα, για ένα προκαθορισμένο διάστημα επιλογής του χειριστή και να καταγράφει πόσο συχνά τα στοιχεία είναι εντός των ορίων που έχει θέσει ο χειριστής, έτσι ώστε να μπορεί να γίνει ένας γρήγορος έλεγχος για την βελτιστοποίηση της λειτουργίας της εφαρμογής, χωρίς την ανάγκη χρήσης εξωτερικών καταγραφικών.
- Να διαθέτει μετρητή απόσβεσης της επένδυσης «Payback counter», έτσι ώστε να μπορεί να μετρηθεί η πραγματική εξοικονόμηση ενέργειας και άρα κόστους της εφαρμογής.
- Να διαθέτει την λειτουργία “deragging”, δηλαδή να μπορεί να απελευθερώσει την αντλία από στερεά και να αποτρέπει από φραγμένες φτερωτές.
- Να διαθέτει την λειτουργία “Pre/Post Lube”, δηλαδή να μπορεί να ενεργοποιεί κάποια συσκευή ή να δίνει μία ένδειξη ότι απαιτείται συντήρηση (λίπανση) των μηχανικών μερών της αντλίας ή του αεριστήρα για την προστασία του από βλάβη και καταπόνηση.

Ο ρυθμιστής στροφών πρέπει να διαθέτει αποσπώμενο χειριστήριο τεσσάρων γραμμών, IP65 με γραφική οθόνη και μενού στην Ελληνική γλώσσα, που έχει την δυνατότητα ταυτόχρονης απεικόνισης 5 διαφορετικών μετρήσεων καθώς και γραφικών παραστάσεων όλων των λειτουργικών μεγεθών (ρεύματος, συχνότητας, ισχύος, στροφών) και το οποίο θα παρέχει επίσης αναλυτικές πληροφορίες για την κατάσταση του ρυθμιστή και του κινητήρα.

Το αποσπώμενο χειριστήριο, με την γραφική οθόνη του, θα πρέπει να έχει την δυνατότητα των ακόλουθων χαρακτηριστικών και ενδείξεων:

- Επιθυμητή τιμή % του σήματος ελέγχου
- Συχνότητα σε Hz
- Ένδειξη σήματος ανάδρασης
- Ρεύμα , Amp
- Ροπή %
- Ισχύς kW
- Ενέργεια kWh
- Τάση εξόδου V
- Τάση ενδιάμεσου κυκλώματος VDC
- Θερμικό κινητήρα %
- Θερμικό ρυθμιστή %
- Κατάσταση εισόδων
- Φορά περιστροφής
- Τιμή ανάδρασης Ελεγκτή PID
- Κατάσταση ψηφιακών εισόδων
- Χρόνο λειτουργίας
- Χρόνο υπό τάση
- Μετρητή σφαλμάτων
- Ιστορικό σφαλμάτων

Το χειριστήριο θα περιλαμβάνει μνήμη στην οποία θα αποθηκεύονται οι παράμετροι του ρυθμιστή και θα μπορεί να φορτώνει και ξεφορτώνει παραμέτρους σε άλλους ρυθμιστές. Θα πρέπει επίσης να διαθέτει πλήκτρα ΧΕΙΡΟΚΙΝΗΤΟ / ΕΚΤΟΣ/ ΑΥΤΟΜΑΤΟ ώστε να είναι δυνατός ο τοπικός χειροκίνητος έλεγχος καθώς και ο αυτόματος απομακρυσμένος έλεγχος από το BMS.

Τα πλήκτρα του χειριστηρίου θα πρέπει να φωτίζονται καθώς επίσης και θα πρέπει να υπάρχουν 6 ενδείξεις LED, ώστε να εξασφαλίζεται η εύκολη αναγνώριση της κατάστασης λειτουργίας του ρυθμιστή στροφών.

Επίσης το χειριστήριο θα πρέπει να περιλαμβάνει τις εξής δυνατότητες:

- Γρήγορο Μενού με τις πλέον βασικές ρυθμίσεις
- Δημιουργία Προσωπικού μενού όπου μπορούν να καταχωρηθούν οι παράμετροι προγραμματισμού που επιθυμεί ο χρήστης.
- Ενεργοποίηση κωδικού (password) με επιλογές :
- Πλήρης πρόσβασης στις παραμέτρους
- Μόνο ανάγνωσης των παραμέτρων
- Καθόλου πρόσβαση στις παραμέτρους
- Δυνατότητα ενημέρωσης για τις 10 τελευταίες αλλαγές που έγιναν στον προγραμματισμό των παραμέτρων καθώς επίσης και για όλες τις αλλαγές που έγιναν στις τιμές των παραμέτρων από τις εργοστασιακές ρυθμίσεις.
- καταχώρηση των 10 πιο πρόσφατων σφαλμάτων καθώς και τιμών των βασικών μεγεθών (ρεύμα, τάση, συχνότητα) την στιγμή του κάθε σφάλματος. Επίσης η οθόνη θα πρέπει να απεικονίζει με κείμενο κατά προτίμηση στα Ελληνικά όλα τα σφάλματα. Τα παρακάτω είναι τα ελάχιστα που μπορεί να απεικονίσει :
- Σφάλμα Ρυθμιστή
- Υπέρταση / Υπόταση
- Υπέρ-ρεύμα
- Σφάλμα Γείωσης
- Υπερθέρμανση
- Υπερφόρτιση
- Σφάλμα κινητήρα

Ο υποψήφιος προμηθευτής θα πρέπει να αναφέρει αν τα σφάλματα απεικονίζονται με κείμενο σε άλλη γλώσσα εκτός των Ελληνικών, ή μέσω ενός αριθμητικού κωδικού.

- Επίσης να περιλαμβάνει τους παρακάτω αθροιστές (totalisers) :
- Ωρομετρητής
- Μετρητής κιλοβατωρών

Ο ρυθμιστής στροφών θα πρέπει να διαθέτει με την βασική του έκδοση ή με ενσωματωμένη επιπλέον κάρτα:

- 9 προγραμματιζόμενες ψηφιακές εισόδους (NPN ή PNP) με δυνατότητα 2 από αυτές να μετατρέπονται σε ψηφιακές εξόδους, με ταχύτητα σάρωσης μικρότερη/ ίση από 2msec.
- 1 ψηφιακή είσοδο SAFE TORQUE OFF (STO). Η δυνατότητα ασφαλούς λειτουργίας STO (Safe Torque Off) θα πρέπει να πιστοποιείται με βάση τα πρότυπα ISO 13849-1 Cat3, PL d και SIL 2, σύμφωνα με το IEC 61508/IEC 62061.
- 4 προγραμματιζόμενες αναλογικές εισόδους (0-10 V DC, 2-10 V DC, 1-5 V DC και 0/4-20 mA, και τα αντίστοιχα ανάστροφά τους) με διακριτικότητα 10bit τουλάχιστον.
- Είσοδο για PTC θερμίστορ, που θα χρησιμοποιείται σε περίπτωση που ο κινητήρας, του οποίου ελέγχονται οι στροφές, διαθέτει θερμίστορ προστασίας και θα σταματά τον κινητήρα όταν η αντίσταση του PTC θερμίστορ αυξάνεται πάνω από την τιμή που αντιστοιχεί σε ασφαλή

λειτουργία του κινητήρα. Σε περίπτωση σφάλματος, ο ρυθμιστής θα πρέπει να εμφανίζει στην οθόνη μηνυμάτων το σχετικό μήνυμα.

- 2 προγραμματιζόμενες αναλογικές εξόδους για εποπτικό έλεγχο. Πρέπει να υπάρχει δυνατότητα επιλογής μεταξύ 0-20 mA και 4-20 mA. Οι προγραμματιζόμενες έξοδοι θα αναμεταδίδουν τουλάχιστον την τιμή των στροφών, του ρεύματος και της ροπής.
- 2 προγραμματιζόμενα ρελέ για παρακολούθηση του ρυθμιστή από απόσταση. Κατ'ελάχιστο θα πρέπει να υπάρχει η δυνατότητα προγραμματισμού στις καταστάσεις : ready (ρυθμιστής σε ετοιμότητα), Run (λειτουργία), alarm (σφάλμα ρυθμιστή). Οι επαφές θα πρέπει να έχουν δυνατότητα για φορτίο 2A, στα 240 V AC.
- 2 επιπλέον προγραμματιζόμενες ψηφιακές εξόδους NPN / PNP push pull.

Όλες οι παραπάνω αναφερόμενες είσοδοι – έξοδοι θα πρέπει να καταλήγουν σε αποσπώμενη κλεμοσειρά με ελατήρια για την εύκολη σύνδεσή τους.

Όλες οι αναλογικές και ψηφιακές είσοδοι/έξοδοι θα πρέπει να είναι γαλβανικά απομονωμένες μεταξύ τους και από την τροφοδοσία και θα πρέπει να αντέχουν μια τάση ελέγχου 2.15 KV DC για 1 sec. Για λόγους ασφαλείας, θα γίνουν αποδεκτοί μόνο ρυθμιστές που έχουν ενσωματωμένη γαλβανική απομόνωση.

Το εσωτερικό τροφοδοτικό για την τροφοδότηση των ψηφιακών εισόδων θα πρέπει να έχει γαλβανική απομόνωση από την τάση τροφοδοσίας του ρυθμιστή.

Ο ρυθμιστής θα πρέπει να διαθέτει 2 θύρες επικοινωνίας :

- Μία θύρα USB για προγραμματισμό της συσκευής χωρίς χρήση εξωτερικού μετατροπέα
- Μία σειριακή θύρα RS485 για update λογισμικού ή προγραμματισμό της συσκευής ή επικοινωνία μέσω ενσωματωμένου πρωτοκόλλου Modbus RTU με συστήματα τηλεμετρίας / τηλε-ελέγχου.

Ο ρυθμιστής θα πρέπει να παραδίδεται με το κατάλληλο λογισμικό προγραμματισμού σε περιβάλλον Windows και καλώδιο επικοινωνίας για παρακολούθηση όλων των σημάτων λειτουργίας και ελέγχου. Το λογισμικό θα επιτρέπει την αλλαγή παραμέτρων των ρυθμιστών με μεταφορά δεδομένων από τον υπολογιστή και αντίστροφα. Το πρόγραμμα και τα στοιχεία των ρυθμιστών θα μπορούν να αποθηκεύονται σε ηλεκτρονική μορφή. Σε περίπτωση όπου ο ρυθμιστής δεν διαθέτει θύρα USB, θα πρέπει να προσφερθούν πέντε μετατροπείς RS485 σε USB για το προσωπικό που θα είναι αρμόδιο για την συντήρηση των εγκατεστημένων ρυθμιστών.

Ο ρυθμιστής θα πρέπει να περιλαμβάνει ηλεκτρονική θερμική προστασία υπερφόρτισης όπου ο χρόνος ενεργοποίησης της προστασίας εξαρτάται από τη συχνότητα λειτουργίας του κινητήρα, το ρεύμα του κινητήρα, τον χρόνο λειτουργίας και το ονομαστικό ρεύμα του κινητήρα. Η συσκευή θα τροποποιεί αυτόματα τον χρόνο ενεργοποίησης του σφάλματος λαμβάνοντας υπόψη τη λειτουργία σε χαμηλές ταχύτητες. Σε περίπτωση σφάλματος ο ρυθμιστής θα πρέπει να εμφανίζει στην οθόνη μηνυμάτων το σχετικό μήνυμα.

Ο ρυθμιστής θα διακόπτει με ασφάλεια τη λειτουργία του κάτω από τις παρακάτω συνθήκες, θα

ενεργοποιεί το ρελέ σφάλματος και θα απεικονίζει με κείμενο το αντίστοιχο σφάλμα:

- Υπέρταση
- Υπερθέρμανση
- Υπόταση
- Υπερφόρτιση
- Υπέρ-ρεύμα
- Σφάλμα κινητήρα
- Σφάλμα Γείωσης
- Σφάλμα ρυθμιστή

Ο ρυθμιστής δεν πρέπει να καταστρέφεται από βραχυκύκλωμα ή σφάλμα γείωσης, ούτε από ανοιγοκλείσιμο ρελέ στην έξοδό του.

Ο ρυθμιστής στροφών θα παρέχει τη δυνατότητα αυτόματου και χειροκίνητου reset (επαναφορά από σφάλμα). Το αυτόματο reset θα λειτουργεί μόνο σε υπέρ-ρεύμα, υπέρταση ή υπόταση. Στο αυτόματο reset θα υπάρχει προγραμματιζόμενη επιλογή μέχρι 10 προσπαθειών reset ανά σφάλμα πριν ο ρυθμιστής σταματήσει τη λειτουργία και δώσει τη δυνατότητα μόνο για χειροκίνητο reset. Ο χρόνος επανεκκίνησης μετά από σφάλμα στην αυτόματη λειτουργία θα πρέπει να είναι ρυθμιζόμενος. Για λόγους ασφαλείας ο ρυθμιστής θα πρέπει να διαθέτει λειτουργία κλειδώματος του reset σε περίπτωση που ο ρυθμιστής παρουσιάζει σημαντικό πρόβλημα.

Στοιχεία που πρέπει να προσκομιστούν επί ποινής αποκλεισμού:

- Τεχνικά φυλλάδια/ τεχνικά εγχειρίδια του προσφερόμενου εξοπλισμού
- Αναλυτική τεχνική περιγραφή του προσφερόμενου εξοπλισμού
- Οδηγίες ηλεκτρικής εγκατάστασης του προσφερόμενου εξοπλισμού (απαιτούμενες διατομές καλωδίων, ασφάλειες εισόδου, κλπ.,)
- Πιστοποιητικό CE (Low voltage directive, EMC directive) και πιστοποιήσεις συμμόρφωσης σύμφωνα με τα ανωτέρω προδιαγραφόμενα πρότυπα.
- Βεβαίωση MTBF του προσφερόμενου εξοπλισμού (average, 60% CL) μεγαλύτερο από 180.000 ώρες
- Πιστοποιητικό ISO9001:2015 του οίκου κατασκευής του προσφερόμενου εξοπλισμού και
- Εγγύηση καλής λειτουργίας διάρκειας τουλάχιστον 1 έτους από τον οίκο κατασκευής του προσφερόμενου εξοπλισμού.

Καβάλα, 08-04-2026

Οι συντάξαντες

Καβάλα, 08-04-2026

Ο Διευθυντής

Τ.Υ. της Δ.Ε.Υ.Α. Καβάλας

Μαυρίδης Θωμάς
Πολιτικός Μηχανικός

Χατζησταύρου Αντωνία
Τοπογράφος Μηχανικός Τ.Ε.

Λογκάρης Άγγελος
Πολιτικός Μηχανικός Μ.Σc.